

ANTES DE COMENZAR, RECOPILE TODO EL MATERIAL DE APOYO PARA EL MONTAJE: Instrucciones de montaje / ilustraciones paso a paso / planos y plantillas impresos a escala.

PREPARACIÓN DEL MATERIAL: Para poder identificar correctamente las piezas precortadas, antes de extraerlas de las planchas de madera, marque en ellas la misma numeración que aparece en la hoja "IP" (identificación de piezas), incluida en las instrucciones.

INICIO DEL MONTAJE: Con la ayuda de un cúter y procurando no colocar los dedos en la línea de corte, desprenda las piezas de las planchas eliminando los pequeños nervios que las sujetan. Seguidamente lije con suavidad las piezas con papel de lija de grano fino, para eliminar el repelo de las mismas. El orden numérico del paso a paso indica el orden de elaboración y colocación de las piezas. Es importante comprobar el ajuste de las piezas antes de pegarlas definitivamente.

LISTONES Y VARILLAS: Los modelos incorporan varios tipos de listones y varillas para elaborar las diferentes piezas. La lista de piezas proporciona información sobre el tipo de material y medidas. En algunos casos es conveniente ajustar las medidas sobre el propio modelo, conforme avanzamos en el montaje. De esta manera se consigue un mejor ajuste.

PEGAMENTOS RECOMENDADOS: Cola blanca o de carpintero. Para las uniones de piezas de madera y de todas aquellas piezas que no ofrezcan resistencia.

Pegamento rápido. Para piezas que sean difíciles de sostener y que necesiten un secado casi instantáneo.

Cola de contacto o de zapatero. Para todas aquellas piezas que se forren con chapas finas de madera o metal. En todos los casos, lea siempre las instrucciones de uso del fabricante.

SERVICIO DE ATENCIÓN AL CLIENTE: Para cualquier duda o información sobre el montaje de nuestros productos, puede contactar con nuestro Servicio Técnico en la dirección:

www.occre.com. Le atenderemos con mucho gusto.

BEFORE STARTING, MAKE SURE YOU HAVE ALL THE SUPPORT MATERIAL FOR ASSEMBLING THE MODEL:

Assembly Instructions / Step by step pictures / Plans and templates printed to scale.

PREPARING THE MATERIAL: In order to correctly identify the precut parts, before removing them from the wooden sheets, mark on them the same numbers that appear on the "IP"

(Part Identification) Sheet included with the instructions.

STARTING THE ASSEMBLY: Using a cutter, and making sure you do not put your fingers along the cutting line, remove the parts from the wooden sheets, eliminating the small sprues that hold them in place. In continuation smoothly sand down the parts, using fine grain sandpaper, to eliminate the pickup of the parts. The numerical order indicates the order in which the different parts must be made up and fitted.

STRIPS AND RODS: These models incorporate a variety of different types of strips and rods with which to make up the different parts of the kit. The list of parts proportions information on the type of material and measurements. In some cases it is advisable to adjust the measurements on the basis of the model itself, as assembly progresses. In this way you will achieve a better fit.

RECOMMENDED GLUES: White, or carpenter's glue: For joining pieces of wood together. Mainly used for gluing together the skeleton. Quick-drying glue. For parts that are difficult to hold in their final position and which need to set instantly. Recommended for fitting small parts. Contact or cobbler's glue. For gluing into place the parts that are covered with fine wood veneer to set instantly. In all cases, always follow the manufacturer's recommendations.

CUSTOMER ATTENTION SERVICE: In the case of whatsoever doubt or further information that you may require regarding the assembly of our products, please contact our Technical Service online at the address: www.occre.com. We will be delighted to attend to you.

AVANT DE COMMENCER, VÉRIFIEZ TOUT LE MATÉRIEL DE SOUTIEN POUR LE MONTAGE:

PRÉPARATION DU MATÉRIEL: Pour pouvoir identifier correctement les pièces prédécoupées, avant de les extraire des planches de bois, inscrivez sur elles la même numérotation qui apparaît sur la page « IP » (identification des pièces) comprise dans les instructions.

DÉBUT DU MONTAGE: À l'aide d'un cutter, et en essayant de ne pas poser les doigts sur la ligne de découpe, séparez les pièces des planches en éliminant les petits nerfs qui les retiennent. Puis poncez doucement les pièces à l'aide d'un papier de verre à grain fin, pour éliminer le contrefil. L'ordre numérique des étapes photographiques et des plans indique l'ordre d'élaboration et d'installation des pièces.

LISTEAUX ET BAGUETTES: Les modèles intègrent plusieurs types de listeaux et de baguettes destinés à confectionner les différentes pièces. La liste des pièces indique le type de matériau et les dimensions des pièces. Il est parfois recommandé d'ajuster les mesures sur le modèle lui-même, au fur et à mesure que nous avançons dans le montage. De cette manière, on obtient un meilleur réglage.

COLLES RECOMMANDÉES: Colle blanche ou de menuisier: Pour les unions de pièces en bois et de toutes les pièces qui n'offrent pas de résistance. Colle à séchage rapide: Pour les pièces qui sont difficiles à maintenir dans leur position et qui requièrent un séchage pratiquement instantané. Colle de contact ou de cordonnier: Pour toutes les pièces qui sont recouvertes de fines plaques de bois ou de métal. Dans tous les cas, lisez toujours les instructions d'utilisation du fabriquant.

SERVICE CLIENT: Pour toute question ou information concernant le montage de nos produits, vous pouvez contacter notre Service Technique à l'adresse suivante: www.occre.com.

Nous répondrons avec plaisir à vos questions.

PRIMA D'INIZIARE, RIUNIRE TUTTO IL MATERIALE D'APPOGGIO PER IL MONTAGGIO: Istruzioni di montaggio, immagini passo per passo, planimetrie e modelli stampati in scala.

PREPARAZIONE DEL MATERIALE: Per poter identificare in maniera corretta i pezzi che sono stati ritagliati, prima di estrarli dai blister di legno occorre segnarli con la stessa numerazione che è indicata nella pagina "IP" (Identificazione pezzi) che si trova nelle istruzioni.

INIZIO DEL MONTAGGIO: Con l'aiuto di un cutter, ed evitando di collocare le dita lungo la linea di taglio, separare i pezzi dai blister eliminando i piccoli nervi che li mantengono attaccati.

In seguito, scartavetrare con delicatezza i pezzi, utilizzando una carta vetrata a grana fine, onde eliminare le sbavature degli stess. L'ordine numerico del passo per passo indica l'ordine d'elaborazione e di collocazione dei pezzi. È importante verificare che questi combacino bene, prima d'incollarli definitivamente.

ASTE E BACCHETTE: I modelli sono dotati di vari tipi di aste e bacchette per formare i diversi pezzi. L'elenco dei pezzi offre informazioni sul tipo di materiale e sulle misure. In alcuni casi è conveniente modificarne le misure quando sono sul modello, man mano che si avanza nel montaggio. In questo modo si potrà ottenere che combacino meglio.

COLLE RACCOMANDATE: Colla bianca o da falegname: Per unire tra loro i pezzi in legno e tutti quei pezzi che non presentino resistenza. Colla rapida: Per i pezzi difficili da sostenere e per i quali sia necessaria un'asciugatura quasi istantanea. Colla a contatto o da calzolaio: Per tutti quei pezzi che vengono rivestiti con fine lastre di legno o di metallo. In ogni caso, leggere sempre le istruzioni d'uso del produttore.

SERVIZIO ASSISTENZA CLIENTE: Per qualsiasi dubbio o informazione sul montaggio dei nostri prodotti, contattare il nostro Servizio Tecnico al seguente indirizzo: www.occre.com.

Seremo lieti di potervi aiutare.

BEVOR SIE MIT DEM ZUSAMMENBAU BEGINNEN, LEGEN SIE SICH BITTE ALLE HILFSMATERIALIEN FÜR DIE MONTAGE BEREIT:

Bastelanleitung / Maßstabgerechte Skizzen und Schablonen / Skizzen und Vorlagen.

VORBEREITUNG DER MATERIALIEN: Damit die einzelnen Bauteile korrekt zugeordnet werden können, empfehlen wir, auf den Holzplättchen vor dem Herausnehmen mit einem Bleistift die Nummer auf dem Blatt IP (Identifikation Teile) zu markieren.

BEGINN DES ZUSAMMENBAUS: Die Teile mit einem Schneidwerkzeug (Cutter) herauslösen und die kleinen Befestigungsenden entfernen. Dabei darauf achten, die Finger nicht zu verletzen. Danach die Teile vorsichtig mit feinem Schmirgelpapier säubern, um ausgefranste Ränder zu entfernen. Die Nummernfolge der Schritte auf Fotos und Skizzen gibt an, in welcher Reihenfolge die Teile zusammengebaut werden.

LEISTEN UND STÄBE: Die Modelle enthalten mehrere Arten von Leisten und Stäben, aus denen die einzelnen Teile des Bausatzes geformt werden. In einigen Fällen kann es angebracht sein, die Maße im Zuge des Zusammenbaus entsprechend dem Modell anzupassen. Auf diese Weise wird eine bessere Passform erricht.

EMPFOHLENE KLEBSTOFFE: Weißleim (Tischlerleim): Zum Kleben von Strukturteilen und allen nachgiebigen Teilen. Sekundenkleber: Für schwer zu haltende Teile, die schnell verklebt werden müssen. Kontaktkleber (Schusterleim): Für alle Teile, die mit dünnen Holz- oder Metallstücken zum Beplanken oder Verkleiden beklebt werden. Bitte beachten Sie stets die Hinweise des Herstellers.

UNSER KUNDENDIENST: Bei Fragen zum Aufbau unserer Modelle steht Ihnen unser Kundendienst zur Verfügung. Sie erreichen uns online unter: www.occre.com.

Wir stehen Ihnen gern mit Rat und Tipps zur Verfügung.

CASCO

FOTOS 1 a 3. Montar la estructura del casco siguiendo el orden numérico de las fotos. Antes de encolar las cuadernas nº 2 a 12, verifique que encajen correctamente en su posición haciendo tope en los encajes correspondientes de la falsa quilla nº 1. Es importante que las cuadernas queden completamente perpendiculares a la falsa quilla para que posteriormente encajen bien las cubiertas. Encole los refuerzos de los mástiles nº 13 y 14. Para toda esta operación utilice como adhesivo cola blanca (cola de carpintero).

FOTOS 4 a 5. Pegue el apoyo de cubierta nº 15 contra la cuaderna nº 9 procurando que quede alineada con la parte superior de la cuaderna. Realice el mismo proceso con el apoyo nº 16 en la última cuaderna. Pegue también otro refuerzo nº 13 en la falsa quilla.

FOTOS 6 a 8. Tome la cubierta nº 17 y marque unas líneas transversales desde los centros de los encajes que posee y una línea longitudinal en el centro de la misma. Encole las zonas de contacto y con ayuda de las puntas "A", clave la cubierta sobre las cuadernas y la falsa quilla. Una vez seca, lime las cabezas de las puntas para dejar una superficie lisa. Use cola blanca o pegamento rápido.

FOTOS 9 a 10. Forre el frontal de la cuaderna nº 9 con el forro nº 18. Utilice como adhesivo cola de contacto (cola de zapatero). Procure no tapar los encajes salientes que posee la cuaderna nº 9 en la parte superior. Corte el sobrante de forro con un cúter.

FOTO 11. Forre la cubierta longitudinalmente con el forro nº 19. Empiece a forrar desde la parte media hacia los lados. Utilice como adhesivo cola de contacto (cola de zapatero).

FOTO 12. Con ayuda de un cúter se abrirán de nuevo las aperturas de las escotillas y se recortarán todos los sobrantes del perímetro de la cubierta.

FOTOS 13 a 14. Forre la cara interna de la última cuaderna con el forro nº 20. El forrado es horizontal. Para simular la tablazón y el calafateado de las cubiertas, resalte con un lápiz las líneas que delimitan las chapas de forro y punteando para simular los clavos.

FOTO 15. Realice la misma operación explicada en los pasos 6 a 8 con la cubierta nº 21.

FOTOS 16 a 17. Forre la cubierta con el forro nº 22. Empiece a forrar desde la zona media hacia los lados. Utilizar como adhesivo cola de contacto. Cortar el sobrante de forro con un cúter. Resalte también con un lápiz las líneas que delimitan las chapas de forro como en la cubierta principal. Lije seguidamente todas las cubiertas para unificar las alturas del forro y eliminar los repelos.

FOTOS 18 a 19. Pegue primero en proa los refuerzos nº 23, 24 y 25 contra la falsa quilla y por ambos lados. Encole seguidamente los refuerzos nº 26 y 27 en popa. Utilice cola blanca o pegamento rápido.

FOTOS 20 a 21. Para conseguir una buena superficie de contacto para las amuradas nº 29 y las tracas de forro nº 37, con la ayuda de una lijadora o una lima, rebaje el canto de las cuadernas de proa hacia popa. Observe los pasos más avanzados para hacerse una idea de donde se colocarán las amuradas. Estos pasos se repiten en ambos lados del casco.

FOTO 22. Lime también en la zona de popa en sentido hacia proa. Observe que los refuerzos pegados a la falsa quilla se deben rebajar. En la parte posterior de la falsa quilla debe quedar un grueso aproximado de unos 3 milímetros.

FOTO 23. Use trozos de listón nº 28 para pegarlos bajo las cubiertas. Procure que sobresalgan de éstas un poco. Con estos listones se creará una pequeña base para que asiente bien las amuradas nº 29.

FOTO 24. Se seguirá el limado a todo lo largo del casco. También se ajustará el perfil de las cubiertas para que los listones nº 28 colocados en el paso anterior se amolden a la curvatura de la cubierta.

FOTO 25. Tome las amuradas nº 29 y extraiga las pequeñas piezas nº 30 y 31. Guarde estas piezas pues son parte de la decoración de las amuradas. Vea también la foto nº 37 y 65.

FOTO 26. La parte interior de las amuradas nº 29 se forran con las chapas de forro nº 32 usando cola de contacto. Puede forrarla con porciones cortas para que simule la tablazón. Recorte los sobrantes y abra de nuevo las aperturas de la amurada. Resalte con lápiz la unión del forro para simular la tablazón. Lije suavemente toda la superficie de forro.

FOTO 27. Pegue y clave las amuradas a la estructura del casco. Empiece haciendo coincidir el pequeño escalón que posee la amurada en la parte posterior, justo por debajo de la cubierta nº 21. Los tres encajes que posee la amurada deben quedar sobre las cuadernas. Utilice cola blanca o pegamento rápido. Ajuste seguidamente la amurada en popa. En proa deben unirse entre sí.

FOTO 28. Forre las amuradas nº 33 por la parte interior con su forro nº 34. Recorte los sobrantes y abra de nuevo los orificios. Resalte con lápiz la unión entre forros. Lije suavemente todo el forro.

FOTO 29. Sujete las amuradas contra la cubierta y las cuadernas. Utilice los pequeños encajes salientes para que se posicione correctamente con respecto a las amuradas inferiores. Utilice pegamento rápido y puntas.

FOTO 30. Pegue las bases nº 35 por la parte interior de las amuradas de los dos últimos orificios de salida de cañones. Repita la operación en el otro lado del casco. Procure que queden bien pegadas pues posteriormente se colocaran los cañones del paso 76.

FOTO 31. Utilice el forro nº 36 para cubrir la parte posterior de la última cuaderna. Este forrado es en forma de espiga. Deje sin cubrir el grueso de la quilla para colocar posteriormente el codaste nº 46 del paso 40.

FOTOS 32 a 33. Antes de empezar a forrar el casco, se pueden remojar un extremo de las tracas de forro nº 37, para que la madera recupere elasticidad para las zonas más curvas del casco. Se inicia el forrado desde la parte inferior de las amuradas. Aplique cola en las cuadernas y en los lados de las tracas para que se unan unas contra otras. Sujételas con puntas. En la proa se respetará una separación de 4 mm sin cubrir para la posterior colocación de la roda nº 40. Observe también la foto 38. Los espacios que queden se cubrirán con tracas de forro en forma de atunes, (llamamos atunes a las tracas de forro que son afiladas por los dos extremos). Coloque todas las cuñas necesarias para completar esta fase del casco en proa y popa.

Una vez acabado del proceso de forrado, lije todo el casco con el fin de nivelar todos los listones y eliminar las cabezas de las puntas, dejando así un buen asentamiento para el segundo forro nº 38.

FOTOS 34 a 36. Proceda a la colocación del segundo forro nº 38 en ambos lados del casco. Utilice cola de contacto. Sobre las amuradas coloque el forro nº 39 y abra de nuevo todos los orificios realizados en ellas.

FOTO 37. Recupere las piezas nº 31 extraídas de las amuradas en el paso 25. Forre por ambos lados con trocitos de forro igual al de las amuradas y pegarlos en cada orificio de salida de los remos. Resalte con lápiz para marcar más los recuadros. Lije suavemente todo el casco para unificar la superficie.

FOTO 38. La roda nº 40 se deberá pegar en el espacio de 4 mm reservado para ella. Retoque el encaje si es preciso. Deberá recortar la parte delantera de las amuradas para que quede insertada.

Seleccione los listones para elaborar los cintones nº 41 y 42. Lije los listones y sumérjalos en agua para que ganen elasticidad en proa. Ajuste y pegue los cintones en el casco utilizando pegamento de secado rápido. El primer cintón nº 41 debe quedar tapando la unión entre ambos forros del casco y el segundo observando el plano 1. El cintón nº 42 se pegará por encima del primer nº 41.

FOTOS 39 a 40. Pegue, a continuación de la roda, las porciones de la quilla nº 43, 44 y el último tramo nº 45. El codaste nº 46 se encola contra la parte trasera. Ajuste el largo de la porción de quilla nº 45 para que quede enrasado con el codaste. Pegue el espejo nº 47 al final de las amuradas y refuerce con las escuadras nº 48.

FOTOS 41 a 43. Monte los encajetados nº 49, procurando que todas las piezas queden bien insertadas y después apuntáelas con pegamento rápido. De estas piezas completas, se extraerán porciones para confeccionar los diferentes enjaretados de las cubiertas. Monte dos completos y ajústelos al espacio necesario de la popa.

FOTO 44. Corte una porción de listón nº 50 y péguelo en la unión entre el enjaretado y la última cuaderna a modo de apoyo.

FOTOS 45 a 46. Pegue la primera gambota nº 51 a ras de la prolongación de la roda y contra el casco. La gambota nº 52 debe quedar aproximadamente 1.5 mm por debajo de la prolongación de la roda para que al colocar las piezas nº 53 a 56, éstas queden a la misma altura de la roda. Una vez seco, rebaje las bambotas hasta que alcancen la misma profundidad que los tres encajes que posee la roda y afine la parte delantera para que posteriormente ajuste las gambotas nº 60. Pegue el refuerzo nº 57 contra la parte interior de las amuradas ajustándolo si es preciso.

FOTO 47. Corte a medida y pegue los separadores nº 58 en los encajes de la roda. Monte más enjaretados nº 59 y corte las porciones necesarias. Ajuste los enjaretados y pegue los brazos nº 60 cerrando todo el conjunto. Pegue los trancañiles nº 61 contra la amurada y sobre las cubiertas.

FOTO 48. Pegue entre sí las dos porciones del soporte del bauprés nº 62 y sitúelo centrado en la roda.

FOTO 49. Corte a medida los barraganetes nº 63 y péguelos sobre el trancañil y contra las amuradas. Sobre los barraganetes pegue el listón nº 64 a todo lo largo de la amurada. Monte un enjaretado completo y corte la porción necesaria para confeccionar el nº 65. Enmárquelo con los listones nº 66 y 67.

FOTO 50. Coloque los barraganetes correspondientes nº 63, dispuestos como muestra la foto y sobre ellos los listones nº 68. Corte otra porción de enjaretado nº 69 y enmárquelo con los listones nº 70 y 71.

FOTOS 51 a 52. Decore la puerta nº 72 y colóquela bajo el saliente de la cubierta centrándola en la cuaderna. Inserte una anilla dentro de uno de los cáncamos y péguela a modo de tirador en la puerta. Sobre el perfil de las amuradas, se colocarán las tapas de regala nº 73, 74, 75 y 76. Las tapas de regala puede teñirlas con nogalina o betún de Judea.

FOTOS 53 a 54. Coloque las bisagras y ejes en la pala del timón. Para la colocación de la caña del timón en la parte superior, se ha realizado previamente un orificio de aproximadamente 2x4 mm. Corte, si es necesario, a la medida las bisagras con unos alicates. Los ejes nº 79 se confeccionan partiendo de hilo de latón de diámetro 1,5 mm.

Barnice todo el casco y cubiertas con barniz tapa-poros incoloro satinado (Lea detenidamente las instrucciones de uso del fabricante). Todas las piezas que se añadan a partir de este momento se barnizarán antes de colocarlas. Pinte las zonas mostradas con pintura acrílica color negro mate. Una finalmente la pala del timón al casco con más bisagras y puntas.

FOTO 55. Pegue dos listones de remates nº 80 para cubrir la parte superior de la última cuaderna. Pegue las escuadras nº 81, contra la cuaderna y la cubierta. Corte la porción de listón nº 82 y realice el encaje en uno de sus extremos para encajarlo en el timón. Lije las aristas del listón para que quede redondeado.

FOTO 56. Forre con las chapas nº 86 la base nº 83 y las fogonaduras nº 84 y 85. Sitúelas como muestra la foto y enmarque todo el conjunto con los listones nº 87, 88, 89, 90 y 91. Coloque finalmente los cáncamos y anillas necesarios "B" y "J".

FOTO 57. Coloque la fogonadura nº 92 centrada sobre el orificio de entrada del mástil. Por detrás de ésta los apóstoles nº 93 y la amura nº 94 ajustándola previamente si es necesario. Puede pintar de color marrón oscuro o con betún de Judea para darles color.

FOTOS 58 a 59. Coloque el listón nº 95 pegado sobre los apóstoles y sobre las tapas de regala. Con los listones nº 96 y 97, confeccione los pescantes de gata. Realice una ranura en el extremo para introducir las roldanas nº 98 que se sujetarán con los ejes nº 99. El eje debe sobresalir aproximadamente unos 2 mm para la colocación posterior de otra roldana.

Corte y pegue el bao nº 100 procurando que no impida la colocación posterior del mástil y sobre el bao los montantes nº 101 y la llave nº 102.

FOTO 60. Forre la base nº 103 con los listones nº 104. Enmarque todo el conjunto con los listones nº 105 y 106. Coloque posteriormente los cáncamos y anillas necesarios y péguela como muestra la foto.

FOTO 61. Confeccione con un trozo de listón la base nº 107 y pegue sobre ella una cornamusa nº 108 pintada previamente en color marrón. Corte dos porciones de listón nº 109 y pegue sobre ellos el campanario nº 110. La campana nº 112 se sujeta al campanario mediante un cáncamo. Pegue en cada columna del campanario una cornamusa nº 111 ya pintada previamente de color marrón claro o crema.

Monte el conjunto de las bombas de achique con las piezas nº 113 a 115. Pegue un cáncamo dentro de la palanca y decore el conjunto en color marrón claro o crema y oro. Péguelas dispuestas como muestra la foto.

FOTO 62. Corte una porción de listón nº 116 y con un limatón realice los rebajes hasta que quede como muestra la foto. Pinte de color marrón claro o crema y péguelo centrado entre cubiertas.

FOTO 63. Pegue la baranda nº 117 reculada unos 3 mm hacia el interior de la cubierta. Pinte de color marrón claro las escuadras nº 118 y péguelas contra la cubierta y la baranda. Remate los laterales con los listones nº 119 y sobre todo el conjunto con el listón nº 120. Decore estos últimos de color marrón claro o crema si lo desea.

FOTO 64. Pinte todo el adorno nº 121 de negro mate y resalte todos los relieves con color marrón claro o crema. En el frontal de las amuradas pegue los adornos nº 122 decorándolos igualmente de color negro y marrón claro o crema para dar relieve.

FOTOS 65 a 66. Recupere las portas nº 30 extraídas de las amuradas en el paso nº 25. Sitúelas a ambos lados de las aperturas de salidas de cañones. Estas piezas puede pintarlas de marrón o con betún de Judea. Realice unos orificios en las amuradas para simular las salidas de aguas. Coloque las anillas y cáncamos necesarios en las portas. Con hilo de latón, confeccione las bisagras nº 123 para las portas de los remos y péguelas sobre ellas pintadas de negro mate.

FOTOS 67 a 68. Decore de color negro mate y marrón claro o crema las piezas mostradas en estos pasos, que son las nº 124, 125, 126, 127 y 128. Colóquelas dispuestas como muestran las imágenes.

Pegue sobre la tapa de regala un listón nº 129 para simular otra amurada y sobre éste la regala nº 130.

FOTO 69. Decore el conjunto de piezas mostrado de color marrón claro o crema y sitúelo dispuesto como muestra la foto y plano 2.

FOTOS 70 a 71. Corte a medida los listones nº 134 y 135 para confeccionar el puntal y el soporte del botolón. Péguelos contra el espejo y apoyados en las amuradas. Decore el espejo nº 136 a juego como el resto de adornos y péguelo en su lugar.

FOTOS 72 a 73. Corte las varillas para los remos a la medida indicada y realice los rebajes necesarios antes de colocar en cada uno los refuerzos nº 138 y 139 ya pintados. Vea también el plano 3. Haga dos partes iguales de remos y sujételos a cubierta mediante cáncamos, anillas y las ligaduras de hilo nº 140.

FOTO 74. Forre los puentes nº 141 con las chapas nº 142. Péguelos sobre las tapas de regala y contra la cubierta superior. Las escaleras se montan partiendo de los montantes nº 143. Los escalones se cortan de los listones nº 144 según las medidas indicadas. Una vez montadas, se cortan a la altura necesaria. Utilice pegamento rápido.

FOTO 75. Confeccione el botolón nº 145 y sitúelo sobre la columna de cubierta y el puntal del espejo.

FOTO 76. Localice los cuatro cañones con espiga nº 146 y tíñalos con betún de Judea. Realice unos orificios de igual diámetro que la espiga de los cañones centrados en los fondos de las bases de los cañones y, finalmente, péguelos.

FOTOS 77 a 79. Decore las cureñas nº 147 y monte sobre ellas los cañones nº 148 con sus ejes nº 149. Simule la entrada para las mechas realizando un orificio de 1 mm de diámetro. Decore los cañones con betún de Judea. Los soportes nº 150 se confeccionan partiendo de unas pequeñas láminas de latón. Para ello utilice un trozo de latón sobrante de los ejes del timón de diámetro 1.5 mm como plantilla. Déle primero la forma curvada y con unos alicates planos realice las aletas para que se puedan pegar a las cureñas.

Confeccione las cuñas con listón nº 151 y pegue las cabillas nº 152 realizándole un pequeño orificio previo. Coloque todos los cañones dispuestos como muestra la imagen general.

Coloque los cáncamos cortados a la medida para que no atraviesen las amuradas y ate los hilos nº 153. Pegue el final de éstos al lateral de la cureña. Coloque también los cáncamos y anillas necesarios en cubierta.

FOTOS 80 a 81. Pegue contra los barraganetes de la cubierta superior las bases nº 154. Dé forma a los soportes nº 155 con unos alicates planos. Inserte una punta por el orificio central y otra para sujetar los falconetes nº 156. Éstos se han decorado con betún de Judea. Sitúelos sobre la base de las amuradas y sobre la baranda central de la cubierta.

FOTO 82. Confeccione los cepos de las anclas usando el listón nº 158. Monte varias capas dejando la apertura para la entrada del ancla y rebaje para dar la forma final.

Introduzca y pegue los cepos en las anclas nº 157 y colóquele las anillas nº 159. Fije el cable nº 160 a la anilla y coloque la ligadura nº 161. En la anilla se atará un cuadernal "E" mediante un estrobo "C".

FOTO 83. Coloque las roldanas nº 98 y bloquéelas con las pastecas nº 162. Las anclas se sujetarán con un aparejo nº 163 que pasará por el cuadernal colocado en el ancla y por las roldanas del pescante acabando atado en una cornamusa nº 111 colocada sobre el pescante. Sujétela posteriormente con las ligaduras nº 161 como muestra la foto. El cabo del ancla nº 160 pasará por un agujero previo realizado en la amura y en dirección a una escotilla de cubierta (Vea foto 97)

FOTOS 84 a 85. Monte las cuadernas nº 165 a 176 sobre la falsa quilla nº 164 pero sin pegar. Coloque sobre ellas la base nº 178 y comience a pegar todas las cuadernas a esta base. Pegue ahora también las cuadernas a la falsa quilla y la última cuaderna nº 177. Pegue los refuerzos nº 179, 180 y 181 a ambos lados de la falsa quilla.

FOTO 86. Realice con sumo cuidado el lijado de los refuerzos. Es el mismo trabajo a realizar que en el lijado del casco antes de forrarlo.

FOTOS 87 a 89. Comience a forrar partiendo de las pequeñas líneas marcadas en cada una de las cuadernas. Coloque dos tiras de forro nº 182 en sentido de la falsa quilla. Seguidamente comience a forrar desde la falsa quilla hacia las dos primeras colocadas, hasta cerrar el casco. Realice un lijado suave al casco y corte a ras del forro con ayuda de una sierra para separar el casco de la base. Si quedaran huecos entre las tiras, puede rellenar con masilla y pintar por la parte exterior de color crema.

FOTO 90. Coloque la roda nº 184 y pegue los cintones nº 183 sobre la segunda tira de forro. Humedezca los cintones antes de colocarlos para que ganen elasticidad y sujételos con pegamento rápido.

FOTO 91. Corte con cuidado la parte superior de las últimas cuatro cuadernas mostradas para poder colocar la bancada nº 187. Pegue el espejo nº 186 a continuación de la última cuaderna. La parte interior la pintamos de color negro mate. Coloque los listones nº 185 en el fondo del casco y finalmente las bancadas nº 187 y 188.

FOTOS 92 a 93. Pegue la amurada nº 189 usando el mismo tipo de listón usado para forrar la barca. Con el listón nº 190 confeccionaremos las falsas cuadernas. Pinte también de color negro mate las amuradas nuevas colocadas. Entre las cuadernas originales intercale más falsas cuadernas.

FOTO 94. Pinte seguidamente todas las cuadernas de color marrón claro o crema. Desde la bancada de proa hasta llegar a popa, pegue los listones de asiento para las bancadas nº 191.

FOTO 95. Usando listón nº 192 confeccione las bancadas y péguelas sobre los listones de apoyo. El apoyo del mástil colocado en la bancada central, también se confecciona con listón nº 192.

FOTO 96. Pegue sobre el perfil del forro del casco las tapas de regala nº 193, procurando tapar también la parte superior de las cuadernas. Las tapas de regala nº 194 se pegarán sobre la amurada de popa. Corte porciones de listón nº 195 para las bases de toletes y péguelos repartidos sobre las tapas de regala. En cada uno de ellos coloque una punta y corte la cabeza de las tapas de regala. Realice un orificio previo para introducir el timón nº 196 y pegue la caña del timón nº 197 en el otro extremo. Pinte toda la quilla y el timón de marrón oscuro.

FOTO 97. Pegue los calzos nº 199 y 200 sobre los listones nº 198. Pegue la barca sobre ellos y el conjunto sobre la cubierta. Sujete la barca a cáncamos y anillas de cubierta usando las ligadas y aparejos nº 201 y 202.

FOTOS 98 a 105. A partir de estas fotos, se muestran detalles varios de la construcción que le pueden servir de guía para la colocación de distintas piezas del casco, arboladura y jarcia.

ARBOLADURA

Para elaborar los mástiles, el primer paso a seguir será cortar las varillas según las medidas que indica la lista de piezas, o bien tomarlas directamente de los planos que están impresos a escala 1/1.

Todos los mástiles y vergas tienen cierta conicidad que se deberá realizar.

Para realizar la conicidad a los mástiles, lije las varillas (con un lijador), aumentando el desgaste de ésta a medida que se acerca al extremo donde se quiere disminuir el diámetro. Haga rodar la varilla para que el desgaste sea igual por todo el contorno hasta conseguir llegar al diámetro que indica el plano.

Para realizar correctamente los mástiles de este modelo se deberán tener en cuenta:

- Los planos
- Las fotos de detalle de los mástiles
- Las medidas y descripción de materiales de la lista de piezas
- Las hojas "IP" de identificación de piezas

Los mástiles se deberán barnizar y algunas de las piezas que los componen se deberán de pintar. Vea las fotos generales y detalle de los mástiles.

Una vez montados y barnizados, colóquele los aparejos, (estrobos, cuadernales, cáncamos, motones, etc.) y fíjelos al barco. Los mástiles se deben introducir hasta hacer tope con los encajes de la falsa quilla.

JARCIA

Para elaborar la jarcia de este barco, siga el orden alfabético de las figuras impresas del plano, que indican el orden de colocación de hilos, vigotas, motones, velas etc., destacados de color rojo. Compaginado con la lista de piezas le orientará sobre el tipo de materiales a utilizar.

Para simular el envejecido de las velas, se pueden hervir con infusión de té y dejarlas secar bien arrugadas. Se colocarán sin planchar para que tengan cuerpo.

HULL

PHOTOS 1 to 3: Assemble the hull structure by following the numerical order of the drawing. Before gluing the frames (nos. 2 to 12) into place make sure that they are correctly fitted into position “abutting” up against the corresponding slots on the false keel (no. 1). It is important that the frames are completely perpendicular to the false keel so that they will later slot correctly into the decks. Glue the mast reinforcements (nos. 13 & 14) into place. For this whole operation use white glue (carpenter’s glue) as the adhesive.

PHOTOS 4 & 5: Glue the deck support (no. 15) onto the frame (no. 9), making sure that it is aligned with the top of the frame. Carry out the same process with the support (no. 16) on the last frame. Also glue another reinforcement (no. 13) to the false keel.

PHOTOS 6 to 8. Take the deck (no. 17) and mark crossways lines on it, between the centre of the slots and a lengthways line along the centre. Apply glue to the contact areas and, using the pins (A), pin the deck onto the frames and the false keel. Once it is dry file down the heads of the pins to leave a smooth surface. Use white glue or quick drying glue.

PHOTOS 9 & 10: Line the forward side of the frame (no. 9) using the lining (no. 18). Use contact glue as an adhesive (cobblers’ glue). Make sure that you do not cover the tabs at the top of the frame (no. 9) that will slot into the quarter deck. Trim off the excess lining using a cutter.

PHOTO 11: Line the deck lengthways, using the lining (no. 19). Start to line the deck from the middle and working towards the sides. Use contact adhesive (cobblers’ glue).

PHOTO 12: Using a cutter reopen the gaps for the hatches and trim off all of the excess from the perimeters of the deck.

PHOTOS 13 & 14: Line the interior of the last frame with the lining (no. 20), working horizontally. To simulate a planking and caulking effect on the decks use a pencil to mark the lines between strips with dots to simulate nails.

PHOTO 15: Carry out the same operation, as described in steps 6 to 8 with the deck (no. 21).

PHOTOS 16 & 17: Line the deck with the lining (no. 22), starting in the middle and working towards the sides. Use contact glue as an adhesive. Trim off the excess lining using a cutter. Also use a pencil to mark the joints between the strips, as with the main deck. Sand down all of the decks, levelling off the lining strips, and eliminating any sprues.

PHOTOS 18 & 19: First glue the reinforcements (nos. 23, 24 & 25) onto both sides of the false keel, then glue the reinforcements (nos. 26 & 27) to the stern. Use white glue or quick drying glue.

PHOTOS 20 & 21: In order to ensure a good contact surface for the bulwarks (no. 29) and the lining strakes (no. 37), and using a sander or a file, sand down the edges of the frames, working from bow to stern. Check out the following steps in order to get an idea of where the bulwarks are going to be fitted. This must be repeated on both sides of the hull.

PHOTO 22: Also file down the area of the stern, working towards the bow. Note that the reinforcements glued to the false keel have to be filed down. A 3 mm thickness must be left at the back of the false keel.

PHOTO 23: Glue lengths of the strip (no. 28) under the decks. Make sure that they stick out a little. These lengths of strip will serve as a small base on which to fit the bulwarks (no. 29).

PHOTO 24: Continue to file down the full length of the hull. Also adjust the profile of the decks so that the reinforcement strips (no. 28), fitted in the last step, take on the curve of the deck.

PHOTO 25: Take the bulwarks (no. 29) and cut out the small parts (nos. 30 & 31). Keep these parts, which form part of the decoration of the bulwarks: also check with photos nos. 37 & 65.

PHOTO 26: The interior of the bulwarks (no. 29) are lined with the lining sheets (no. 32) using contact adhesive. The lining can be done using short sections, simulating planking. Trim off the excess and reopen the openings in the bulwark. Mark the joints between the lining strips with a pencil to simulate planking. Gently sand down the whole of the lined surface.

PHOTO 27: Glue and pin the bulwarks to the structure of the hull. Start by lining up the small step at the back of the bulwark just below the deck (no. 21). The three slots in the bulwark must be lined up over the frames. Use white glue or quick drying glue, fit the bulwarks at the stern. At the bow the bulwarks must be fitted to each other.

PHOTO 28: Line the interior side of the bulwarks (no. 33) using the lining (no. 34). Trim off the excess lining and reopen the openings. Mark the joints between lining strips in pencil. Gently sand down the whole of the lined surface.

PHOTO 29: Hold the bulwarks against the deck and the frames. Using the small tabs for correct positioning in line with the lower frames, then pin and glue using quick drying glue.

PHOTO 30: Glue the bases (no. 35) to the inside of the bulwarks over the last two gun port openings. Repeat the operation on the other side of the hull. Make sure they are well glued into place so that the guns can later be glued on in step 76.

PHOTO 31: Use the lining (no. 36) to cover the back side of the last frame. This lining should be applied in the shape of an ear of corn, as shown in the photo. Leave the width of the keel without lining so that the stern post (no. 46) can be added later in step 40.

PHOTOS 32 & 33: Before starting to line the hull soak one end of the lining strakes (no. 37) in water, so that the wood recovers its elasticity in order to adapt to the most curved areas of the hull. Start applying the lining working from the underside of the bulwarks. Apply glue to the frames and to both sides of the strakes so that they will stick to each other. Fix them in place with pins. At the bow, leave a gap of 4 mm uncovered, so the stem (no. 40) can later be fitted into place, check this out in photo 38.

The gaps that remain between strakes must be filled using sections of strake coming to a point at both ends. Finally fit as many wedge shaped sections as may be needed at the bow and the stern to complete this stage of the hull lining.

Once the lining process has been completed sand down the whole of the whole, in order to level off the strips, eliminating the heads of the pins, and leaving the surface apt for the application of the second lining (no. 38).

PHOTOS 34 to 36: Go ahead with the fitting of the second lining (no. 38) on both sides of the hull, using contact glue. Attach the lining (no. 39) to the bulwarks, and then reopen the holes that have been made in them.

PHOTO 37: Recover the parts (no. 31), removed from the bulwarks in step 25, Line on both sides with pieces of lining the same as used to line the bulwarks, and glue them in each of the oar holes. Use a pencil to emphasise the frames. Lightly sand down the whole hull to unify the surface.

PHOTO 38: The stem (no. 40) must be glued into the 4 mm space left for it. Touch up the fit if necessary. The front part of the bulwarks will have to be trimmed so that it can be inserted.

Select the strips to make up the rubbing strakes (nos. 41 & 42) and then sand them down and soak them in water, so that they gain elasticity at the bow end. Adjust them and glue them into place on the hull, using quick drying glue. The first rubbing strake (no. 41) must cover the joint between the two linings of the hull, and the second (no. 42) as shown in plan 1. The rubbing strake (no. 42) is glued into place above the first one (no. 41).

PHOTOS 39 & 40: Then glue the stem, the portions of the keel (nos. 43 & 44) and the last section of the keel (no. 45) into place. Glue the stern post (no. 46) to the stern. Adjust the length of the part of the keel (no. 45) so that it is flush with the stern post. Glue the stern transom (no. 47) to the end of the bulwarks and reinforce it with the brackets (no. 48).

PHOTOS 41 to 43: Put together the gratings (no. 49), making sure that all of the parts are well inserted and then glue them using quick drying glue. From these complete parts extract portions for the different deck gratings. Assemble two complete sections and fit them into the space shown at the stern.

PHOTO 44: Cut a length of the strip (no. 50) and glue it over the joint between the last grating strip and the last frame, as a support.

PHOTOS 45 & 46: Glue the first timber (no. 51) flush with the extension of the stem and onto the hull. The second timber (no. 52) must be glued into place approximately 15 mm below the prolongation of the stem so that, when fitting the parts (nos. 53 to 56), they will be at the same height as the stem. Once dry, recess the timbers until they have the same depth as the slots in the stem and sharpen the forward part so that the heard rails (no. 60) can later be adjusted. Glue the reinforcement (no. 57) to the interior of the bulwarks, adjusting it if necessary.

PHOTO 47: Cut the separators (no. 58) to size and glue them into the slots in the stem. Assemble the gratings (no. 59) and cut out the necessary sections. Fit the gratings and glue them to the head rails (no. 60), closing the whole assembly. Glue the stringers (no. 61) against the bulwarks and the deck.

PHOTO 48: Glue the two parts of the bowsprit support (no. 62) and centre it on the stem.

PHOTO 49: Cut and trim the stanchions (no. 63) and glue them to the stringer and the bulwarks. Glue the strip (no. 64) to the stanchions, along the full length of the bulwarks. Assemble a complete grating and cut out the necessary section to make up the grating (no. 65), then frame it using lengths of the strips (nos. 66 & 67).

PHOTO 50: Fit the stanchions (no. 63) as shown in the photo and onto them the strips (no. 68). Cut out another section of grating (no. 69) and frame it using the strips (nos. 70 & 71).

PHOTOS 51 & 52: Decorate the door (no. 72) and fit it underneath the projecting deck, centred on the frame. Insert a ring into one of the eyebolts and glue it into place on the door as a handle. On the profile of the bulwarks attach the limber boards (nos. 73, 74, 75 & 76). The limber boards can be stained using walnut stain or pitch.

PHOTOS 53 & 54: Fit the hinges and hinge pins to the rudder blade. When fitting the helm to the top first make a hole, approximately 2 x 4 mm. If necessary cut the hinges to size, using pliers. The hinge pins (no. 79) are made up using 1.5 mm diameter brass wire. Varnish the whole of the hull and the decks using colourless, satin-finish, pore-filler varnish (Carefully read the manufacturer's instructions for use). All of the parts attached from this point on must be varnished before they are fitted. Paint the areas shown using matt black acrylic paint. Finally attach the helm to the hull with hinges and pins.

PHOTO 55: Glue the frame end-pieces (no. 80) to cover the top part of the last frame. Glue the brackets (no. 81) into place against the frame and the deck. Cut out a length of the strip (no. 82) and make a nick in one, to slot it onto the helm. Sand down the edges of the strip so that they are rounded.

PHOTO 56: Using the sheets (no. 86) line the base (no. 83) and the holes (nos. 84 & 85). Fit them in place as shown in the photo and frame the whole assembly using the strips (nos. 87, 88, 89, 90 & 91). Finally fit the necessary eyebolts and rings (B & J).

PHOTO 57: Fit the foremast hole (no. 92) over the hole left for the mast to be inserted in. Behind this fit the knightheads (no. 93) and the tack (no. 94), previously adjusting them if necessary. You can paint these dark brown or stain them using pitch to give them the right colour.

PHOTOS 58 & 59: Fit the strip (no. 95) and glue it into place on the knightheads and over the limber boards. Using the strip (nos. 96 & 97), make up the cat davits. Make a slot in the end so that the sheaves (no. 98) can be inserted, holding the shafts (no. 99). The shafts must stick out approximately 2 mm for the later fitting of another sheave.

Cut and glue the foremast carling (no. 100) into place making sure that it does not obstruct the fitting of the mast, and onto this glue the uprights (no. 101) and the carling (no. 102).

PHOTO 60: Line the base (no. 103) using the strips (no. 104). Frame the whole assembly using the strips (nos. 105 & 106). Subsequently fit the necessary eyebolts and rings and glue them into place as shown in the photo.

PHOTO 61: Cut a length of the strip (no. 107) and glue onto it a cleat (no. 108), previously painted brown. Cut two lengths of the strip (no. 109) and glue the bell tower (no. 110) onto them. The bell (no. 112) is attached to the bell tower using an eyebolt. Onto each column of the bell tower glue a cleat (no. 111), previously painted light brown or cream.

Put together the draining pump assemblies using the parts (nos. 113 to 115). Glue an eyebolt to the lever and decorate the assembly by painting it in light brown or cream and gold. Glue these into place as shown in the photo.

PHOTO 62: Cut a length of the strip (no. 116) and, using a file, file it down until it is as shown in the photo. Paint it light brown or cream and glue it into place centred between the decks.

PHOTO 63: Glue the railing (no. 117) about 3 mm from the edge of the deck. Paint the brackets (no. 118) light brown and glue them onto the deck and against the railing. Finish off the sides using lengths of the strip (no. 119) and then glue a length of the strip (no. 120) over the top as a handrail. If you want you can paint this part light brown or cream.

PHOTO 64: Paint the whole adornment (no. 121) matt black and highlight all of the relieves in light brown or cream. Along the front of the bulwarks glue the adornments (no. 122), also decorating them with black and light brown or cream to mark the relief.

PHOTOS 65 & 66: Glue the flaps (no. 30), removed from the bulwarks in step 25. Fit them on both sides of the gun ports. These pieces can also be painted brown or stained with pitch. Make a number of holes in the bulwark to simulate water outlets. Fit the necessary rings and eyebolts to the flaps. Using brass wire make up the hinges (no. 123) for the flaps and glue them on, painted matt black.

PHOTOS 67 & 68: Using matt black and light brown or cram paint, decorate the parts shown in these photos (nos. 124, 125, 126, 127 & 128). Fit them in place as shown in the photos.

Glue a length of the strip (no. 129) onto the limber board to simulate another bulwark, and then glue the inwale (no. 130) onto this.

PHOTO 69: Decorate the set of parts shown in light brown or cream and fit them in place as shown in the photo, and on plan 2.

PHOTOS 70 & 71: Cut lengths of the strips (nos. 134 & 135) to size to make up the boom support and strut. Glue them in place against the transom, supported on the bulwarks. Decorate the transom adornments (no. 136), matching the rest of the adornments, and glue them in place.

PHOTOS 72 & 73: Cut the rods used for the oars to length, as indicated, and file them down before fitting the reinforcements and handgrips (nos. 138 & 139) to each one, already painted. Also check with plan 3. Make up two equal bundles of oars and attach them to the deck using eyebolts and the thread lashings (no. 140).

PHOTO 74: Line the bridge ladders (no. 141) using the lining (no. 142). Glue them to the limber boards and the upper deck.

The ladders are assembled using the uprights (no. 143). The steps are made by cutting the strips (no. 144) to the indicated lengths. Once assembled cut to size if required. Use quick drying glue.

PHOTO 75: Make up the boom (no. 145) and fit it in place on the deck column and the transom strut.

PHOTO 76: Find the four gun shanks (no. 146) and stain them with pitch. Make holes the same size as the gun shanks centred in the gun bases and finally glue them in place.

PHOTOS 77 to 79: Decorate the gun carriages (no. 147) and on them mount the guns (no. 148), along with the axles (no. 149). Simulate the fuse hole by drilling a 1 mm diameter hole. Decorate the guns using pitch. The supports (no. 150) are made up using small brass strips. Use a piece of the left over brass from the helm shaft, with a diameter of 1.5 mm as a template. First give it the curved shape and then, using pliers, form the wings that must be glued to the carriages.

Make up the wedges from the strip (no. 151) and glue the belaying pins (no. 152) to them, first making a small hole. Place all the guns into position as shown in the photo.

Fit the eyebolts, cut in half, so that they do not go through the bulwarks and tie off the lashings (no. 153). Glue the ends of the lashings to the side of the carriage. Also fit the necessary eyebolts and rings to the deck.

PHOTOS 80 & 81: Glue the falconette bases (no. 154) onto the stanchions of the upper deck. Give shape to the falconette supports (no. 155) using flat pliers. Insert a pin into the central hole and another to hold the falconette (no. 156). These have been decorated with pitch. Fit them onto the base of the bulwarks and onto the central railing on the deck.

PHOTO 82: Make up the anchor stocks using pieces of the strip (no. 158). Assemble various layers leaving the opening to fit the anchor and file it down to give it the final shape.

Insert the stocks into the anchors (no. 157) and attach the rings (no. 159). Tie the cable (no. 160) off to the ring and attach the lashing (no. 161). The ring is tied off to a pulley (E) using a sling (C).

PHOTO 83: Fit the sheaves (no. 98) and block them using the return blocks (no. 162). The anchors are tied off using the tackle (no. 163), which is passed through the pulley attached to the anchor and through the sheaves of the davit and is then tied off on a cleat (no. 111) attached to the davit. Subsequently tie it off with the lashings (no. 161), as shown in the photo. The anchor cable (no. 160) is passed through a hole, previously made in the tack, in the direction of a hatch in the deck (see photo 97).

PHOTOS 84 & 85: Assemble the frames (nos. 165 to 176) onto the false keel (no. 164) but do not glue them. Onto them fit the base (no. 178) and then start to glue all of the frames to the base. Then glue the frames to the false keel and finally glue the last frame (no. 177). Glue the reinforcements (nos. 179, 180 & 181) on both sides of the false keel.

PHOTO 86: Taking great care file down the reinforcements. This job is the same as when filing down the hull of the ship before lining it.

PHOTOS 87 to 89: Start to line the hull of the boat from the small lines marked on each of the frames. Fit 2 strips of the lining (no. 182) in the direction of the false keel and then start to line working from the false keel towards these first 2 strips, until the hull has been lined. Sand the hull down gently and then, using a saw, separate the hull from the base. If any gaps remain between strips fill them with putt and paint the outside a cream colour.

PHOTO 90: Fit the stem (no. 184) and glue the rubbing strakes (no. 183) onto the second lining strip. Dampen the rubbing strakes before fitting them so that they gain elasticity, and hold them in place using quick drying glue.

PHOTO 91: Carefully cut the top part of the last 4 frames shown, in order to be able to fit the thwarts (no. 187). Glue the transom (no. 186) in continuation to last frame. Paint the inside matt black. Fit the strips (no. 185) to the bottom of the hull and finally fit the thwarts (nos. 187 & 188).

PHOTOS 92 & 93: Glue the bulwark (no. 189) using the same type of strip as you used to make up the boat. Using the strip (no. 190) make up the false frames. Also paint the newly fitted bulwarks matt black. Fit more false frames in between the original frames.

PHOTO 94: Now paint all of the frames light brown or cream. From the stern thwarts to the bow glue strips into place as the thwart seating support (no. 191).

PHOTO 95: Using the strip (no. 192) make up the seating strips and glue them into place on the supporting strips. The mast support fitted to the central seat is also made up using the strip (no. 192).

PHOTO 96: Glue the limber boards (no. 193) onto the profile of the hull lining, making sure that you also cover over the top of the frames. The limber boards (no. 194) are glued onto the stern bulwarks. Cut lengths of the strip (no. 195) for the thole bases and glue them to the limber boards. For each one insert a pin and then cut the head off. Previously make a hole to insert the rudder (no. 196) and then attach the tiller (no. 197) in the other end. Paint the whole of the keel dark brown.

PHOTO 97: Glue the chocks (nos. 199 & 200) onto the strips (no. 198). Glue the boat onto them and then glue this assembly onto the deck. Tie the boat down using eyebolts, deck-rings and the lashings (nos. 201 & 202).

PHOTOS 98 to 105: From these photos on we show you various construction details that might serve as a guide for fitting the different parts of the hull, masts and spars and the rigging.

MASTS AND SPARS

In order to make up the masts the first step is to cut the rods to size, as indicated in the parts list, or by taking measurements directly from plans, which are printed in 1/1 scale.

All of the masts and yards have to have a certain conical shape, which you must give them.

In order to achieve this conical shape for the masts, sand down the rod (using a sander), sanding down more as you get closer to the top end, where you want to decrease the diameter. Roll the rod so that you sand it down evenly on all sides, until you have achieved the diameter indicated in the plan.

In order to make up the mast for this model correctly you must take the following into account:

- Plans Nos
- The close up photos of the masts
- The measurements and description of the materials given in the parts list
- The "IP" Parts Identification sheets

The mast must be varnished and some of the parts that make them up will have to be painted. See general and close up photos of the masts.

Once the mast has been assembled and varnished attach the tackle (slings, blocks, eyebolts, clump blocks, etc.) and attach them to the ship. The mast must be inserted until it comes up against the mast step in the false keel.

SAILS AND RIGGING

In order to make up the running gear for this ship follow the alphabetic order of the figures printed in plan, indicating the order for fitting the ropes, clump blocks, blocks, sails, etc., highlighted in red. In combination with the parts list this will serve as a guide with regard to the type of material to be used.

To simulate the aging of the sails you can boil them in tea and leave them to dry all wrinkled up. Fit them in place without ironing so that they have body.

COQUE

PHOTOS 1-3. Monter la structure de la coque en suivant l'ordre numérique des photos. Avant de coller les couples n° 2 à 12, vérifier qu'ils s'emboîtent correctement à leur place et qu'ils pénètrent à fond dans les emboîtures correspondantes de la fausse quille n° 1. Il est important que les couples soient parfaitement perpendiculaires à la fausse quille afin que les ponts s'emboîtent bien par la suite. Coller les renforts des mâts n° 13 et 14. Utiliser de la colle blanche (colle de menuisier) pour réaliser cette opération.

PHOTOS 4-5. Coller l'appui de pont n° 15 contre le couple n° 9 en veillant à ce qu'il soit aligné sur la partie supérieure du couple. Réaliser la même opération avec l'appui n° 16 sur le dernier couple. Coller également un autre renfort n° 13 sur la fausse quille.

PHOTOS 6-8. Prendre le pont n° 17 et tracer des lignes transversales à partir des centres des emboîtures et une ligne longitudinale au centre de celui-ci. Coller les zones de contact et clouer le pont, à l'aide des pointes "A", sur les couples et la fausse quille. Lorsqu'il est sec, limer les têtes des pointes afin d'obtenir une surface lisse. Utiliser de la colle blanche ou de la colle rapide.

PHOTOS 9-10. Recouvrir l'avant du couple n° 9 avec le bordé n° 18. Utiliser comme adhésif de la colle de contact (colle de menuisier). Veiller à ne pas recouvrir les emboîtures saillantes que possède le couple n° 9 sur sa partie supérieure. Couper l'excédent de bordage avec un cutter.

PHOTO 11. Recouvrir le pont longitudinalement avec le bordé n° 19. Commencer le bordage à partir du milieu en allant vers les côtés. Utiliser de la colle de contact (colle de cordonnier).

PHOTO 12. Percer à nouveau les ouvertures des écoutes à l'aide d'un cutter et couper tous les excédents du périmètre du pont.

PHOTOS 13-14. Recouvrir la face interne du dernier couple avec le bordé n° 20. Le bordage est horizontal. Pour simuler le bordage et le calfatage des ponts, faire ressortir au crayon les lignes qui délimitent les plaques de bordage et poinçonner pour simuler les clous.

PHOTO 15. Réaliser la même opération expliquée aux photos 6 à 8 avec le pont n° 21.

PHOTO 16-17. Recouvrir le pont avec le bordé n° 22. Commencer le bordage à partir du milieu en allant vers les côtés. Utiliser de la colle de contact. Couper l'excédent de bordage avec un cutter. Faire ressortir au crayon les lignes qui délimitent les plaques de bordage comme sur le pont principal. Poncer ensuite tous les ponts pour unifier les hauteurs du bordage et éliminer les échardes.

PHOTOS 18-19. Coller d'abord à la proue les renforts n° 23, 24 et 25 contre la fausse quille et de chaque côté. Coller ensuite les renforts n° 26 et 27 à la poupe. Utiliser de la colle blanche ou de la colle rapide.

PHOTO 21. Afin d'obtenir une bonne superficie de contact pour les murailles n° 29 et les virures n° 37, dégrossir à l'aide d'une ponceuse ou d'une lime l'arête des couples dans le sens proue-poupe. Observer les photos suivantes afin de voir l'endroit où devront être placées les murailles. Ces opérations doivent être répétées de chaque côté de la coque.

PHOTO 20-22. Limer également dans la zone de poupe, en allant vers la proue. Observer que les renforts collés sur la fausse quille doivent être dégrossis. Il doit y avoir une épaisseur d'environ 3 mm dans la partie arrière de la fausse quille.

PHOTO 23. Utiliser des morceaux de listeau n° 28 et les coller sous les ponts. Veiller à ce qu'ils ressortent légèrement de ces derniers. Confectionner une petite base avec ces listeaux afin de bien asseoir les murailles n° 29.

PHOTO 24. Poursuivre le limage tout le long de la coque. Ajuster le profil des ponts de sorte que les listeaux n° 28 placés à la photo précédente s'adaptent à la courbure du pont.

PHOTO 25. Prendre les murailles n° 29 et en retirer les petites pièces n° 30 et 31. Conserver ces pièces car elles font partie de la décoration des murailles. Voir également les photos 37 et 65.

PHOTO 26. Recouvrir la partie intérieure des murailles n° 29 à l'aide des plaques de bordage n° 32 en utilisant de la colle de contact. On peut la recouvrir en utilisant des morceaux courts pour simuler le bordage. Découper les excédents et percer à nouveau les ouvertures de la muraille. Faire ressortir au crayon l'union du bordé pour simuler le bordage. Poncer légèrement toute la surface du bordé.

PHOTO 27. Coller et clouer les murailles sur la structure de la coque. Commencer en faisant coïncider la petite saillie située à l'arrière de la muraille juste au-dessous du pont n° 21. Les trois emboîtures de la muraille doivent se trouver sur les couples. Utiliser de la colle blanche ou de la colle rapide. Ajuster ensuite la muraille à la poupe. Elles doivent s'unir à la proue.

PHOTO 28. Recouvrir les murailles n° 33 de l'intérieur avec leur bordé n° 34. Couper les excédents et percer à nouveau les orifices. Faire ressortir au crayon l'union entre les bordés. Poncer légèrement tout le bordé.

PHOTO 29. Placer les murailles contre le pont et les couples. Utiliser les petites emboîtures saillantes afin de les placer correctement par rapport aux murailles inférieures. Utiliser de la colle à prise rapide et des pointes.

PHOTO 30. Coller les bases n° 35 depuis l'intérieur des murailles des deux derniers orifices de sortie des canons. Répéter l'opération de l'autre côté de la coque. Veiller à ce qu'elles soient bien collées car elles serviront à placer plus tard les canons de la photo 76.

PHOTO 31. Utiliser le bordé n° 36 pour couvrir la partie arrière du dernier couple. Ce bordage a une forme d'épi. Ne pas couvrir l'épaisseur de la quille pour placer par la suite l'étambot n° 46 de la photo 40.

PHOTOS 32-33. Avant de commencer à border la coque, on peut humidifier les virures n° 37 afin que le bois récupère son élasticité pour les zones les plus courbes de la coque. Commencer le bordage depuis la partie inférieure des murailles. Appliquer de la colle sur les couples et sur les côtés des virures afin d'unir les uns aux autres. Fixer ces pièces avec les pointes. À la proue, laisser une séparation de 4 mm non couverte pour poser plus tard l'étrave n° 40. Observer également la photo 38.

Les espaces qui restent seront couverts par des virures en forme de coins, (on appelle "coins" les virures dont les deux extrémités sont affilées). Placer toutes les cales nécessaires pour terminer cette phase de la coque à la proue et à la poupe.

Lorsque le bordage est terminé, poncer toute la coque afin de niveler tous les listeaux et d'éliminer les têtes des pointes, ce qui donnera une bonne assise pour le second bordé n° 38.

PHOTOS 34-36. Placer le second bordé n° 38 de part et d'autre de la coque. Utiliser de la colle de contact. Placer le bordé n° 39 sur les murailles et percer à nouveau tous les orifices réalisés sur celles-ci.

PHOTO 37. Récupérer les pièces n° 31 extraites des murailles à la photo 25. Recouvrir de chaque côté avec des petits morceaux de bordage égaux à celui des murailles et les coller sur chaque orifice de sortie des rames. Faire ressortir au crayon pour souligner les cadres. Poncer légèrement toute la coque afin d'unifier la surface.

PHOTO 38. L'étrave n° 40 doit être collée dans l'espace de 4 mm prévu à cet effet. Retoucher l'emboîture si c'est nécessaire. Il faut découper la partie avant des murailles pour qu'elle puisse s'emboîter.

Sélectionner les listeaux pour élaborer les ceintures n° 41 et 42. Poncer les listeaux et les plonger dans l'eau pour qu'ils gagnent en élasticité à la proue. Ajuster et coller les ceintures sur la coque en utilisant de la colle à séchage rapide. La première ceinture n° 41 doit cacher l'union entre les deux bordés de la coque et la seconde ceinture doit être placée comme sur le plan n° 1. La ceinture n° 42 doit être collée au-dessus de la première ceinture n° 41.

PHOTOS 39-40. Coller à la suite de l'étrave les morceaux de la quille n° 43, 44 et le dernier morceau n° 45. L'étambot n° 46 doit être collé contre la partie arrière. Ajuster la longueur du morceau de quille n° 45 de sorte qu'il soit de niveau avec l'étambot. Coller le tableau n° 47 au bout des murailles et renforcer avec les équerres n° 48.

PHOTOS 41-43. Monter les caillebotis n° 49 en veillant à ce que toutes les pièces soient bien introduites, puis les fixer avec de la colle rapide. Extraire de ces pièces complètes des morceaux pour confectionner les différents caillebotis des ponts. Monter deux caillebotis complets et les ajuster à l'espace nécessaire de la poupe.

PHOTO 44. Couper un morceau de listeau n° 50 et le coller dans l'union entre le caillebotis et le dernier couple en guise de soutien.

PHOTOS 45-46. Coller la première jambette n° 51 au ras du prolongement de l'étrave et contre la coque. La jambette n° 52 doit se situer à environ 1,5 mm sous le prolongement de l'étrave afin que, lorsqu'on placera les pièces n° 53 à 56, celles-ci soient à la hauteur de l'étrave. Lorsqu'elles seront sèches, dégrossir les jambettes jusqu'à ce qu'elles aient la même profondeur que les trois emboîtures de l'étrave et affiner la partie avant de sorte à pouvoir adapter par la suite les jambettes n° 60. Coller le renfort n° 57 contre la partie intérieure des murailles en l'ajustant si c'est nécessaire.

PHOTO 47. Découper sur mesure et coller les séparateurs n° 58 dans les emboîtures de l'étrave. Monter d'autres caillebotis n° 59 et découper les morceaux nécessaires. Ajuster les caillebotis et coller les lisses n° 60 en fermant l'ensemble. Coller les gouttières n° 61 contre la muraille et sur les ponts.

PHOTO 48. Coller entre eux les deux morceaux du support de beaupré n° 62 et centrer cette pièce sur l'étrave.

PHOTO 49. Découper sur mesure les allonges n° 63 et les coller sur la gouttière et contre les murailles. Coller le listeau n° 64 sur les allonges tout le long de la muraille. Monter un caillebotis complet et découper le morceau nécessaire pour confectionner la pièce n° 65. Encadrer cette pièce à l'aide des listeaux n° 66 et 67.

PHOTO 50. Placer les allonges correspondantes n° 63 comme sur la photo et, sur celles-ci, les listeaux n° 68. Découper un autre morceau de caillebotis n° 69 et l'encadrer à l'aide des listeaux n° 70 et 71.

PHOTOS 51-52. Décorer la porte n° 72 et la placer sous la saillie du pont en la centrant sur le couple. Introduire un anneau dans une des chevilles à oeillet et coller celle-ci comme bouton sur la porte. Placer les plats-bords n° 73, 74, 75 et 76 sur le profil des murailles. On peut teindre les plats-bords avec du brou de noix ou du bitume de Judée.

PHOTOS 53-54. Placer les charnières et les axes sur le safran de gouvernail. Percer un orifice d'environ 2x4 mm avant de placer la barre de gouvernail sur la partie supérieure. Si nécessaire, découper sur mesure les charnières à l'aide d'une pince. Confectionner les axes n° 79 à partir d'un fil de laiton de 1,5 mm de diamètre.

Vernir toute la coque et les ponts avec du vernis bouche-pores incolore satiné (lire attentivement les instructions du fabricant). À partir de cet instant, toutes les pièces devront être vernies avant d'être posées. Peindre les zones indiquées avec de la peinture acrylique de couleur noire mate. Finalement, unir le safran de gouvernail à la coque en ajoutant des charnières et des pointes.

PHOTO 55. Coller deux listeaux de finition n° 80 pour couvrir la partie supérieure du dernier couple. Coller les équerres n° 81 contre le couple et le pont. Couper le morceau de listeau n° 82 et faire une encoche dans une de ses extrémités pour l'emboîter dans le safran. Poncer les arêtes du listeau pour l'arrondir.

PHOTO 56. Border la base n° 83 et les étambrais n° 84 et 85 avec les plaques n° 86. Placer ces pièces comme sur la photo et encadrer l'ensemble avec les listeaux n° 87, 88, 89, 90 et 91. Placer finalement les pitons et les anneaux nécessaires "B" et "J".

PHOTO 57. Placer l'étambrai n° 92 centré sur l'orifice d'entrée du mât. Placer derrière cette pièce les apôtres n° 93 et l'amure n° 94, si nécessaire, après l'avoir ajusté. On peut peindre ces pièces en brun foncé ou avec du bitume de Judée pour leur donner de la couleur.

PHOTOS 58-59. Placer le listeau n° 95 en le collant sur les apôtres et sur les plats-bords. Confectionner les bossoirs de gatte avec les listeaux n° 96 et 97. Faire une rainure à l'extrémité pour introduire les rouets n° 98 qui seront fixés à l'aide des essieux n° 99. L'essieu doit ressortir d'environ 2 mm pour placer par la suite un autre rouet.

Couper et coller le bau n° 100 en veillant à ce qu'il n'empêche pas l'introduction du mât et, sur ce dernier, les montants n° 101 et la clef n° 102.

PHOTO 60. Border la base n° 103 avec les listeaux n° 104. Encadrer l'ensemble avec les listeaux n° 105 et 106. Placer ensuite les pitons et les anneaux nécessaires et la coller comme sur la photo.

PHOTO 61. Confectionner la base n° 107 avec un morceau de listeau et coller sur celle-ci une cornemuse n° 108 peinte au préalable en brun. Couper deux morceaux de listeau n° 109 et coller sur ceux-ci le clocher n° 110. Fixer la cloche n° 112 au clocher à l'aide d'un piton. Coller sur chaque colonne du clocher une cornemuse n° 111 peinte au préalable en brun clair ou crème.

Monter l'ensemble des pompes d'écopage avec les pièces n° 113 à 115. Coller un piton à l'intérieur du levier et décorer l'ensemble en brun clair ou crème et doré. Coller ces pièces en les plaçant comme sur la photo.

PHOTO 62. Couper un morceau de listeau n° 116 et faire les encoches à l'aide d'une lime de sorte qu'il prenne l'aspect de la photo. Peindre la pièce en brun clair ou crème et la coller en la centrant entre les ponts.

PHOTO 63. Coller la rampe n° 117 en la reculant d'environ 3 mm vers l'intérieur du pont. Peindre les équerres n° 118 en brun clair et les coller contre le pont et la rampe. Couronner les côtés avec les listeaux n° 119 et surtout l'ensemble avec le listeau n° 120. Décorer ces derniers en brun clair ou crème si on le souhaite.

PHOTO 64. Peindre toute la décoration n° 121 en noir mat et faire ressortir tous les reliefs en brun clair ou crème. Coller les ornements n° 122 sur l'avant des murailles en les décorant également en noir et brun clair ou crème pour leur donner du relief.

PHOTOS 65-66. Récupérer les mantelets n° 30 extraits des murailles à la photo 25. Placer ces pièces de chaque côté des ouvertures de sortie des canons. Ces pièces peuvent être peintes en brun ou avec du bitume de Judée. Percer des orifices dans les murailles pour simuler les évacuations d'eau. Placer les anneaux et les pitons nécessaires dans les mantelets. Utiliser un fil de laiton pour confectionner les charnières n° 123 pour les mantelets des rames et les coller sur ceux-ci en les peignant en noir.

PHOTOS 67-68. Décorer en noir mat et brun clair ou crème les pièces n° 124, 125, 126, 127 et 128 indiquées sur ces photos. Placer ces pièces comme sur les photos.

Coller un listeau n° 129 sur le plat-bord pour simuler une autre muraille et, sur celui-ci, le plat-bord n° 130.

PHOTO 69. Décorer l'ensemble de pièces montrées en brun clair ou crème et le placer comme sur la photo et le plan n° 2.

PHOTOS 70-71. Découper sur mesure les listeaux n° 134 et 135 pour confectionner l'épontille et le support du bout-dehors. Coller ces pièces contre le tableau en les appuyant sur les murailles. Décorer le tableau n° 136 de façon assortie avec le reste des décorations et le coller à sa place.

PHOTOS 72-73. Couper les baguettes destinées aux rames à la mesure indiquée et faire les encoches nécessaires avant de placer dans chacun de ceux-ci les renforts n° 138 et 139 déjà peints. Voir également le plan n° 3. Faire deux parts égales de rames et les fixer sur le pont à l'aide de pitons, d'anneaux et des ligatures en fil n° 140.

PHOTO 74. Border les ponts n° 141 avec les plaques n° 142. Les coller sur les plats-bords et contre le pont supérieur.

Les escaliers se montent à partir des montants n° 143. Découper les marches dans les listeaux n° 144 aux dimensions indiquées. Une fois assemblés, couper les escaliers à la hauteur voulue. Utiliser de la colle à prise rapide.

PHOTO 75. Confectionner le bout-dehors n° 145 et le placer sur la colonne du pont et sur l'épontille du tableau.

PHOTO 76. Prendre les quatre canons n° 146 et les teindre avec du bitume de Judée. Percer des orifices d'un diamètre égal au tenon des canons centrés sur les fonds des bases des canons, puis les coller.

PHOTOS 77-79. Décorer les affûts n° 147 et monter sur ceux-ci les canons n° 148 avec leurs axes n° 149. Simuler l'entrée des mèches en faisant un trou de 1 mm de diamètre. Décorer les canons avec du bitume de Judée. Confectionner les supports n° 150 à partir de petites lamelles de laiton. Utiliser à cet effet, comme modèle, un morceau de laiton excédentaire provenant des axes du gouvernail de 1,5 mm de diamètre. Commencer par leur donner une forme courbe, puis faire les ailettes avec une pince plate afin de pouvoir les coller aux affûts.

Confectionner les cales avec un listeau n° 151 et coller les cabillots n° 152 en faisant au préalable un petit orifice. Placer tous les canons comme le montre la photo principale.

Placer les pitons découpés sur mesure de sorte qu'ils ne traversent pas les murailles et attacher les fils n° 153. Coller le bout de ceux-ci sur le côté de l'affût. Placer également les pitons et les anneaux nécessaires sur le pont.

PHOTOS 80-81. Coller les bases n° 154 contre les allonges du pont supérieur. Donner de la forme aux supports n° 155 avec une pince plate. Introduire une pointe par l'orifice central et une autre pour fixer les fauconneaux n° 156 qui auront été décorés avec du bitume de Judée. Placer ces pièces sur la base des murailles et sur la rampe centrale du pont.

PHOTO 82. Confectionner les jas des ancrs en utilisant le listeau n° 158. Monter plusieurs couches en laissant l'ouverture pour l'entrée de l'ancre et dégrossir pour donner la forme finale.

Introduire et coller les jas dans les ancrs n° 157 et y placer les anneaux n° 159. Attacher le câble n° 160 à l'anneau et placer la ligature n° 161. Attacher une moufle "E" à l'anneau à l'aide d'une estrope "C".

PHOTO 83. Placer les rouets n° 98 et les bloquer avec les poulies n° 162. Fixer les ancrs avec un grément n° 163 qui passera par la moufle placée sur l'ancre et par les rouets du bossoir et qui finira par être attaché sur une cornemuse n° 111 placée sur le bossoir. Attacher ensuite cette pièce avec les ligatures n° 161 comme sur la photo. Le câble de l'ancre n° 160 doit passer à travers un trou réalisé au préalable dans l'amure et être dirigé vers une écoute de pont (voir photo 97).

PHOTOS 84-85. Monter les couples n° 165 à 176 sur la fausse quille n° 164, mais sans les coller. Placer la base n° 178 sur ceux-ci et commencer à coller tous les couples à cette base. Coller également les couples sur la fausse quille et le dernier couple n° 177. Coller les renforts n° 179, 180 et 181 de chaque côté de la fausse quille.

PHOTO 86. Poncer les renforts avec beaucoup de soin. Le travail à réaliser est le même que pour le ponçage de la coque avant le bordage.

PHOTOS 87-89. Commencer à border en partant des petites lignes tracées sur chaque couple. Placer deux bandes de bordé n° 182 en allant vers la fausse quille. Ensuite, commencer à border à partir de la fausse quille vers les deux premières bandes placées de sorte à terminer le pont. Faire un ponçage léger de la coque au ras du bordé à l'aide d'une scie pour séparer la coque de la base. Les espaces qui existeraient entre les bandes peuvent être bouchés avec du mastic et peints de l'extérieur dans une couleur crème.

PHOTO 90. Placer l'étrave n° 184 et coller les ceintures n° 183 sur la deuxième bande de bordé. Humidifier les ceintures avant de les placer pour qu'elles gagnent en élasticité et les fixer avec de la colle rapide.

PHOTO 91. Couper avec soin la partie supérieure des quatre derniers couples montrés pour pouvoir placer le banc n° 187. Coller le tableau n° 186 à la suite du dernier couple. Peindre la partie intérieure en noir mat. Placer les listeaux n° 185 au fond de la coque, puis les bancs n° 187 et 188.

PHOTOS 92-93. Coller la muraille n° 189 en utilisant le même type de listeau que pour le bordage de la barque. Confectionner les faux couples avec le listeau n° 190. Peindre également en noir mat les murailles neuves qui ont été placées. Intercaler d'autres faux couples entre les couples originaux.

PHOTO 94. Peindre ensuite tous les couples en brun clair ou crème. Coller les listeaux servant d'assise aux bancs n° 191 à partir du banc de proue jusqu'à la poupe.

PHOTO 95. Utiliser le listeau n° 192 pour confectionner les bancs et les coller sur les listeaux d'appui. Confectionner l'appui du mât placé sur le banc central en utilisant également le listeau n° 192.

PHOTO 96. Coller les plats-bords n° 193 sur le profil du bordé de la coque, en veillant à également recouvrir la partie supérieure des couples. Coller les plats-bords n° 194 sur la muraille de poupe. Découper des morceaux de listeau n° 195 pour les bases des tolets et les coller en les répartissant sur les plats-bords. Placer une pointe sur chacun de ceux-ci et couper la tête des pointes. Percer un orifice pour introduire le gouvernail n° 196 et coller la barre de gouvernail n° 197 à l'autre extrémité. Peindre toute la quille et le gouvernail en brun foncé.

PHOTO 97. Coller les cales n° 199 et 200 sur les listeaux n° 198. Coller la barque sur celles-ci et l'ensemble sur le pont. Attacher la barque à des pitons et anneaux du pont en utilisant les ligatures et gréments n° 201 et 202.

PHOTOS 98-105. Les photos suivantes montrent divers détails de la construction qui peuvent servir de guide pour placer différentes pièces de la coque, la mâture et le grément.

MÂTURE

La première chose à faire pour confectionner les mâts est de couper les baguettes aux dimensions indiquées dans la liste des pièces ou de prendre ces mesures directement des plans qui sont imprimés à l'échelle 1/1.

Tous les mâts et les vergues possèdent une certaine conicité qui doit être travaillée.

Pour réaliser la conicité des mâts, poncer les baguettes (avec une ponceuse) en augmentant le dégrossissage au fur et à mesure qu'on s'approche de l'extrémité où l'on souhaite diminuer le diamètre. Faire rouler la baguette afin que l'usure soit égale sur tout le contour jusqu'à ce qu'on obtienne le diamètre indiqué sur le plan.

Pour confectionner correctement les mâts de cette maquette, il faudra tenir compte :

- Des plans
- Des photos de détail des mâts
- Des dimensions et de la description des matériaux de la liste des pièces
- Des feuilles "IP" d'identification des pièces

Les mâts devront être vernis et certaines des pièces qui les composent devront être peintes. Voir les photos générales et le détail des mâts.

Lorsque les mâts seront montés et vernis, on placera leurs appareils (estropes, moufles, chevilles à œillet, poulies, etc.) et on les attachera au bateau.

Les mâts doivent être introduits de sorte à s'emboîter à fond contre la fausse quille.

GRÉEMENT

Pour réaliser le gréement de ce bateau, on suivra l'ordre alphabétique des figures imprimées du plan, qui indiquent l'ordre de montage des éléments (fils, caps de mouton, poulies, voiles, etc.) mis en évidence en rouge. Les figures et la liste des pièces indiquent le type de matériaux à utiliser.

Pour simuler le vieillissement des voiles, on peut les faire bouillir dans une infusion de thé et les laisser sécher bien chiffonnées. Les voiles seront placées non repassées afin d'avoir du volume.

CASCO

FOTO 1 a 3. Montare la struttura seguendo l'ordine numerico del disegno. Prima di incollare le coste n° 2 a 12, verificare che si incastrino correttamente al loro posto, nei corrispondenti incastri della falsa chiglia. E' importante che le coste siano perfettamente perpendicolari alla falsa chiglia in modo che in seguito le coperte si incastrino bene. Incollare i rinforzi degli alberi n° 13 e 14. Per questa operazione usare come adesivo la colla bianca (colla da falegname).

FOTO 4 a 5. Incollare l'appoggio della coperta n° 15 contro la costa n° 9 facendo in modo che sia in linea con la parte superiore della costa. Realizzare la stessa cosa con l'appoggio n° 16 sull'ultima costa. Incollare anche l'altro rinforzo n° 13 sulla falsa chiglia.

FOTO 6 a 8. Prendere la coperta n° 17 e farci delle linee trasversali dai centri degli incastri che presenta ed una linea longitudinale al centro. Incollare le zone da contatto e servendosi con le punte "A", inchiodare la coperta sulle coste e sulla falsa chiglia. Una volta fatto, limare le teste delle punte per rendere omogenea la superficie. Usare della colla bianca o della colla a presa rapida.

FOTO 9 a 10. Rivestire la parte frontale della costa n° 9 con il rivestimento n° 18. Usare come adesivo della colla da contatto (colla da calzolaio). Fare in modo di non chiudere gli incastri che presenta la costa n° 9 sulla parte superiore. Tagliare la parte in più del rivestimento con un cutter.

FOTO 11. Rivestire la coperta longitudinalmente con il rivestimento n° 19. Iniziare a rivestire dalla parte media andando verso i lati. Usare come adesivo della colla da contatto (colla da calzolaio).

FOTO 12. Servendosi di un cutter aprire di nuovo le aperture dei boccaporti e ritagliare le parti eccedenti del perimetro della coperta.

FOTO 13 a 14. Rivestire la parte interna dell'ultima costa con il rivestimento n° 20. Il rivestimento deve farsi in modo orizzontale. Per simulare il tavolame e la calafatura della coperta, ripassare con una matita le linee longitudinali che delimitano le lamine da rivestimento e dei punti che simulano l'inchiodatura.

FOTO 15. Realizzare la stessa operazione spiegata ai punti 6 ed 8 con la coperta n° 21.

FOTO 16 a 17. Rivestire la coperta con il rivestimento n° 22. Iniziare il rivestimento dalla zona media spostandosi verso i lati. Usare come adesivo della colla da contatto. Tagliare la parte in esubero con un cutter. Con una matita ripassare le linee che delimitano le lamine da rivestimento come fatto sulla coperta principale. Scartavetrare poi tutte le coperte per unificare l'altezza del rivestimento ed eliminare le impurità.

FOTO 18 a 19. Incollare primo a prua i rinforzi n° 23, 24 e 25 contro la falsa chiglia e sui due lati. Incollare poi i rinforzi n° 26 e 27 a poppa. Usare della colla bianca o della colla a presa rapida.

FOTO 20 a 21. Per ottenere una buona superficie da contatto per le mura n° 29 ed il corso di tavole da rivestimento n° 37, servendosi di una pulitrice, ribassare il bordo delle coste **da prua a poppa**. Osservare i punti più avanti per farsi un'idea di dove si dovranno collocare le mura. Questi passi si ripeteranno sui due lati dello scafo.

FOTO 22. Limare anche la zona di poppa muovendosi verso prua. Osservare che i rinforzi incollati alla falsa chiglia devono anch'essi essere ribassati. Nella parte posteriore della falsa chiglia deve restare uno spessore di circa 3 millimetri.

FOTO 23. Usare pezzi di listella n° 28 per incollarli sotto le coperte. Fare in modo che fuoriescano un po'. Con queste listelle creare una piccola base in cui poggeranno bene le mura n° 29.

FOTO 24. Continuare a limare tutta la lunghezza dello scafo. Sistemare anche il bordo delle coperte in modo che le listelle n° 28 collocate nel punto precedente si adattino bene alla curvatura della coperta.

FOTO 25. Prendere le mura n° 29 e estrarre i pezzettini n° 30 e 31. Metterle da parte perché sono parte della decorazione delle mura. Vedere anche le foto n° 37 e 65.

FOTO 26. La parte interna delle mura n° 29 vanno rivestite con le lamine da rivestimento n° 32 usando della colla da contatto. Si può rivestire con pezzi corti in modo da simulare il tavolato. Ritagliare le parti in eccesso, ed aprire nuovamente le aperture delle mura. Con una matita ripassare l'unione del rivestimento in modo da simulare il tavolato. Scartavetrare leggermente tutta la superficie del rivestimento.

FOTO 27. Incollare ed inchiodare le mura sulla struttura dello scafo. Iniziare facendo coincidere il piccolo gradino presente sulle mura nella parte posteriore, proprio sotto la coperta n° 21. I tre incastri presenti sulle mura devono restare sulle coste. Usare della colla bianca o della colla a presa rapida. Sistemare poi le mura a poppa. A prua devono unirsi tra di loro.

FOTO 28. Rivestire le mura n° 33 dalla parte interna con il loro rivestimento n° 34. Ritagliare le parti in eccesso ed aprire nuovi fori. Con una matita ripassare l'unione tra i rivestimenti. Scartavetrare leggermente tutto il rivestimento.

FOTO 29. Bloccare le mura contro la coperta e le coste. Usare i piccoli incastri presenti in modo da posizionarla in modo corretto rispetto alle mura inferiori. Usare della colla a presa rapida e delle punte.

FOTO 30. Incollare le basi n° 35 dalla parte interna delle mura degli ultimi due fori d'uscita dei cannoni. Ripetere l'operazione dall'altra parte dello scafo. Fare in modo che siano ben incollate, visto che in seguito bisognerà collocarci i cannoni al punto 76.

FOTO 31. Usare il rivestimento n° 36 per coprire la parte posteriore dell'ultima costa. Questo rivestimento va fatto a forma di spina di pesce. Lasciare scoperto il grosso della chiglia per sistemarci in seguito il dritto di poppa n° 46 del punto 40.

FOTO 32 a 33. Prima di iniziare a rivestire lo scafo, si può bagnare un'estremità del corso di tavole da rivestimento n° 37, per consentire al legno di recuperare l'elasticità per le zone più curve dello scafo. Iniziare il rivestimento dalla parte inferiore delle mura. Applicare la colla sulle coste e sui lati del corso in modo che si uniscano le une contro le altre. Bloccarle con le punte. Sulla prua rispettare una separazione di 5 mm da lasciare libera per posizionarci in seguito la ruota di prora n° 40. Osservare anche la foto n° 38.

Gli spazi rimanenti, saranno ricoperti con corso di tavole da rivestimento a forma di zeppe (si chiamo così i corsi di tavole da rivestimenti affilati sui due lati). Collocare tutte le zeppe necessarie per completare questa fase dello scafo a prua e poppa.

Una volta concluso il processo di rivestimento, scartavetrare tutto lo scafo per livellare tutte le listelle ed eliminare le teste delle punte, lasciando così una buona base per il secondo rivestimento n° 38.

FOTO 34 a 36. Procedere alla collocazione del secondo rivestimento n° 38 ai due lati dello scafo. Usare della colla da contatto. Sulle mura collocare il rivestimento n° 39 ed aprire nuovamente tutti i fori che vi erano stati praticati.

FOTO 37. Recuperare i pezzi n° 31 estratti dalle mura nel punto 25. Rivestire sui due lati con pezzetti di rivestimento simile alle mura ed incollarli su ogni foro da cui fuoriescono i remi. Con una matita ripassare i riquadri. Scartavetrare leggermente tutto lo scafo per uniformare la superficie.

FOTO 38. La ruota di prora n° 40 dovrà essere incollata nello spazio da 4 mm che gli era stato riservato. Ritoccare se necessario gli incastri. Tagliare la parte anteriore delle mura in modo da poterla ben inserire.

Scegliere le listelle per elaborare le cinte n° 41 e 42. Scartavetrare le listelle ed immergerle nell'acqua per far loro acquisire un'elasticità a pruva. Sistemare ed incollare le cinte sullo scafo usando della colla a presa rapida. La prima cinta n° 42 deve coprire l'unione dei due rivestimenti dello scafo ed il secondo come indicato nel disegno 1. La cinta n° 42 verrà incollata sopra la prima n° 41.

FOTO 39 a 40. Incollare poi la ruota di prora, i pezzi della chiglia n° 43, 44 e l'ultimo pezzo n° 45. Il dritto di prora n° 46 va incollato contro la parte posteriore. Aggiustare la lunghezza della porzione della chiglia n° 45 in modo che venga a filo con il dritto di prora. Incollare il quadrato n° 47 alla fine delle mura e rinforzare con le squadre n° 48.

FOTO 41 a 43. Montare i carabottini n° 49, facendo in modo che tutti i pezzi siano ben inseriti e poi bloccarli con della colla a presa rapida. Da questi pezzi completi, estrarre dei pezzi per realizzare i vari carabottino delle coperte. Montarne due completi e sistemarli nello spazio necessario della poppa.

FOTO 44. Tagliare un pezzo di listella n° 50 ed incollarla sull'unione tra il carabottino e l'ultima costa come appoggio.

FOTO 45 a 46. Incollare il primo gambetto n° 51 a filo del prolungamento della ruota di prora e contro lo scafo. Il gambetto n° 52 deve stare circa 1,5 mm sotto il prolungamento della ruota di prora in modo che collocando i pezzi n° 52 e 56, restino alla stessa altezza della ruota di prora. Una volta la colla asciutta, ribassare i gambetti sino a far loro acquisire la stessa profondità dei tre incastrati presenti sulla parte interna delle mura, aggiustandoli se richiesto.

FOTO 47. Tagliare su misure ed incollare i separatori n° 58 negli incastrati della ruota di prora. Montare altri carabottini n° 59 e tagliare i pezzi necessari. Sistemare i carabottino ed incollare gli zanfoni n° 60 chiudendo tutto il pezzo. Incollare i trincarini n° 61 contro le mura e sopra le coperte.

FOTO 48. Incollare tra di loro due pezzi del supporto del bompreso n° 62 e sistemarlo sulla ruota di prora al centro.

FOTO 49. Tagliare su misura gli scalmi n° 63 ed incollarli sul trincarino e contro le mura. Sugli scalmi incollare la listella n° 64 su tutta la lunghezza delle mura. Montare un carabottino completo e tagliarne parte per realizzare il n° 65. Rifinirlo con le listelle n° 66 e 67.

FOTO 50. Collocare i corrispondenti scalmi n° 63, disposti come indicato nella foto e sopra le listelle n° 68. Tagliare un altro pezzo di carabottino n° 69 e rifinirlo con due listelle n° 70 e 71.

FOTO 51 a 52. Decorare la porta n° 72 e collocarla sotto la sporgenza della coperta centrandola sulla costa. Inserire un anello dentro una delle caviglie di ferro ad anello ed incollarlo come maniglia. Sul bordo delle mura, collocare le coperture del discolpato n° 73, 74, 75 e 76. Le coperture del discolpato possono essere tinte con la tintura ricavata dalle bucce di noce o asfalto.

FOTO 53 a 54. Collocare le cerniere e gli assi sulla pala del timone. Per collocare il fusto del timone sulla parte superiore, previamente si è realizzato un foro di circa 2x4mm. Tagliare se necessario le cerniere su misura con delle pinze. Gli assi n° 79 si realizzano con del filo d'ottone di 1,5 mm di diametro.

Verniciare tutto lo scafo e le coperte con vernice tappapori incolore satinata (Leggere attentamente le istruzioni d'uso del fabbricante). Tutti i pezzi che si aggiungeranno da questo momento in poi verranno verniciati prima di essere collocati. Pitturare le zone indicate con della pittura acrilica color nero opaco. Unire infine, il fusto del timone allo scafo con altre cerniere e punte.

FOTO 55. Incollare due listelle di rifinitura n° 80 per coprire la parte superiore dell'ultima costa. Incollare le squadre n° 81, contro la costa e la coperta. Tagliare il pezzo di listella n° 82 e ricavare l'incastrato su una delle estremità per incastrarci il timone. Scartavetrare i bordi della listella per arrotondarli.

FOTO 56. Rivestire con le lamine n° 86 la base n° 83 e le mastre n° 84 e 85. Situarle come indicato nella foto e incorniciare tutto il pezzo con le listelle n° 87, 88, 89, 90 e 91. Collocare infine le caviglie di ferro ad anello e gli anelli necessari "B" e "J".

FOTO 57. Collocare la mastra n° 92 centrata sul foro d'entrata dell'albero. Dietro la mastra gli apostoli n° 93 e le mura n° 94 dopo averla sistemata se necessario. Si può pitturare in marrone scuro o con catrame per dargli un colore.

FOTO 58 a 59. Collocare la listella n° 95 incollata sugli apostoli e sulle coperture del discolpato. Con la listella n° 96 e 97, realizzare delle gru del cappone. Fare una scanalatura su una delle estremità per introdurre i bozzelli n° 98 che verranno retti con gli assi n° 99. L'asse deve fuoriuscire di circa 2 mm per poterci in seguito collocare i bozzelli.

Tagliare ed incollare il baglio n° 100 in modo che non impedisca la collocazione dell'albero e sopra i montanti n° 101 e la chiave n° 102.

FOTO 60. Rivestire la base n° 103 con le listelle n° 104. Incorniciare il pezzo con le listelle n° 105 e 106. Collocare poi le caviglie di ferro ad anello e gli anelli necessari ed incollarla come indicato nella foto.

FOTO 61. Realizzare con un pezzo di listella la base n° 107 ed incollarci sopra una coccinella n° 108 previamente pitturata in marrone. Tagliare due pezzi di listella n° 109 ed incollarci sopra il campanile n° 110. La campana n° 112 si attacca al campanile mediante una caviglia di ferro ad anello. Incollare su ogni colonna del campanile una coccinella n° 111 previamente pitturata in marrone chiaro o in color crema.

Montare il pezzo delle pompe d'aggottamento con i pezzi n° 113 a 115. Incollare una caviglia di ferro ad anello dentro la leva e decorare il pezzo in marrone chiaro o in color crema ed oro. Incollarle come indicato nella foto.

FOTO 62. Tagliare un pezzo di listella n° 116 e con una lima ribassare sino a farla diventare come indicato nella foto. Pitturare in marrone o in color crema ed incollarlo centrato tra le coperte.

FOTO 63. Incollare la ringhiera n° 117 3 mm all'interno della coperta. Pitturare di color marrone chiaro le squadre n° 118 e incollarle contro la coperta e la ringhiera. Rifinire i laterali con le listelle n° 119 e su tutto il pezzo con la listella n° 120. Decorare in marrone chiaro o color crema se desiderato.

FOTO 64. Pitturare tutto l'adorno n° 121 in nero opaco e sottolineare tutti i rilievi in colore marrone chiaro o crema. Sul frontale delle mura incollare gli adorni n° 122 decorandoli anche qui in colore nero e marrone chiaro o crema per dar loro rilievo.

FOTO 65 a 66. Recuperare le porte n° 30 estratte dalle mura nel punto n° 25. Situarle ai due lati delle aperture d'uscita dei cannoni. Questi pezzi possono essere dipinti in marrone o con del catrame. Realizzare dei fori nelle mura per simulare l'uscita dell'acqua. Collocare gli anelli e le caviglie di ferro ad anello necessarie sulle porte. Con un filo di rame, realizzare le cerniere n° 123 per le porte dei remi ed incollarle sopra pitturate in nero opaco.

FOTO 67 a 68. Decorare in nero opaco e marrone chiaro o crema i pezzi indicati nei punti n° 124, 125, 126, 127 e 128. Collocarli disposti come indicato dalle immagini.

Incollare sulla copertura del discolpato una listella n° 129 per simulare un'altra mura e sopra il discolpato n° 130.

FOTO 69. Decorare il complesso dei pezzi indicato in marrone chiaro o crema e porlo come indicato nella foto e disegno 2.

FOTO 70 a 71. Tagliare a misura le listelle n° 134 e 135 per realizzare il puntale ed il supporto del buttafuori. Incollarli contro il quadrato, appoggiati alle mura. Decorare il quadrato n° 136 dello stesso colore degli altri adorni ed incollarlo al suo posto.

FOTO 72 a 73. Tagliare le stecche per i remi alla misura indica e realizzare i ribassi necessari prima di collocarli in ognuno dei rinforzi n° 138 e 139 già pitturati. Vedere anche il disegno 3. Realizzare due parti uguali di remi e attaccarli alla coperta mediante delle caviglie di ferro ad anello, anelli e legacci in filo n° 140.

FOTO 74. Rivestire i ponti n° 141 con le lamine n° 142. Incollarli sulle coperture del discollato e contro la coperta superiore. Le scale si montano usando i montanti n° 143. Gli scalini si ricavano dalle listelle n° 144 alle misure indicate. Una volta montate, si tagliano all'altezza necessaria. Usare della colla a presa rapida.

FOTO 75. Realizzare il buttafuori n° 145 e situarlo sulla colonna della coperta e il puntale del quadrato.

FOTO 76. Localizzare i quattro cannoni con spiga n° 146 e tingerli con il catrame. Realizzare dei fori dello stesso diametro della spiga dei cannoni centrati sui fondi delle basi dei cannoni ed incollarli.

FOTO 77 a 79. Decorare le cubie n° 147 e montarci sopra i cannoni n° 148 con i loro assi n° 149. Simulare l'entrata per le micce realizzando un foro di 1 mm di diametro. Decorare i cannoni con del catrame. I supporti n° 150 verranno realizzati partendo da delle piccole lamine d'ottone. Per farlo usare un pezzo d'ottone in più degli assi del timone da 1.5 mm di diametro come esempio. Prima di tutto curvarli e poi con delle pinze realizzare le alette in modo che si possano incollare alle cubie. Realizzare e cune con la listella n° 151 ed incollare le caviglie n° 152 facendovi prima un piccolo foro. Collocare tutti i cannoni disposti come indicato nell'immagine generale.

Collocare le caviglie di ferro ad anello tagliate a metà per evitare che attraversino le mura e legare i fili n° 153. Incollare la fine sul laterale della cubia. Collocare anche le caviglie di ferro ad anello e gli anelli necessari sulla coperta.

FOTO 80 a 81. Incollare contro gli scalmi della coperta superiore le basi n° 154. Dare forma ai supporti n° 155 con delle pinze piatte. Inserire una punta nel foro centrale ed un'altra per reggere il falconetti n° 156. Falconetti decorati con il catrame. Situarli sulla base delle mura e sulla ringhiera centrale della coperta.

FOTO 82. Realizzare li ceppi delle ancore usando la listella n° 158. Montare vari strati lasciando l'apertura per farci passare l'ancora e rifinire per conferirgli la forma finale.

Introdurre ed incollare i ceppi nelle ancore n° 157 e collocarci gli anelli n° 159. Fissare il cavo n° 160 all'anello e collocare la legatura n° 161. Attaccare all'anello una pastecca "E" mediante uno stroppio "C".

FOTO 83. Collocare i bozzelli n° 98 e bloccarli con le pastecche n° 162. Le ancore verranno rette con una manovra n° 163 che passerà dal bozzello presente sull'ancora e di bozzelli della gru per finire attaccato su di una coccinella n° 111 collocata sulla gru. Bloccarla in seguito con le legature n° 161 come indicato nella foto. Il cavo dell'ancora n° 160 dovrà passare da un foro previamente realizzato sulle mura in direzione di un boccaporto di coperta (Vedere foto 97)

FOTO 84 a 85. Montare le coste n° 165 a 176 sulla falsa chiglia n° 164 ma senza incollarle. Collocarci sopra la base n° 178 e iniziare ad incollare tutte le coste a questa base. Incollare adesso anche le coste alla falsa chiglia e l'ultima costa n° 177. Incollare i rinforzi n° 179, 180 e 181 sui due lati della falsa chiglia.

FOTO 86. Realizzare con attenzione la scartavetratura dei rinforzi. Lo stesso lavoro da fare come quello fatto per la scartavetratura dello scafo prima di rivestirlo.

FOTO 87 a 89. Iniziare il rivestimento partendo dalle piccole linee marcate su ognuna delle coste. Collocare due strisce da rivestimento n° 182 nel senso della falsa chiglia. Poi cominciare a rivestire dalla falsa chiglia verso le due prime collocate, sino a chiudere lo scafo. Realizzare la scartavetratura leggere dello scafo e tagliare a filo del rivestimento servendosi di una seghetta per separare lo scafo dalla base. Se dovessero restare dei vuoti tra le strisce, vanno riempiti con della pasta e pitturati esternamente in color crema.

FOTO 90. Collocare la ruota di prora n° 184 e incollare le cinte n° 183 sulla seconda striscia del rivestimento. Inumidire le cinte prima di collocarle in modo da far guadagnare loro elasticità ed bloccarle con della colla a presa rapida.

FOTO 91. Tagliare attentamente la parte superiore delle ultime quattro coste indicate per collocare la panca dei rematori n° 187. Incollare il quadrato n° 186 e dopo l'ultima costa. La parte interna va pitturata in color nero opaco. Collocare le listelle n° 185 sul fondo dello scafo e poi le panche n° 187 e 188.

FOTO 92 a 93. Incollare le mura n° 189 usando lo stesso tipo di listella usato per il rivestimento della barca. Con la listella n° 190 realizzare le false coste. Pitturare anche in nero opaco le mura appena collocate. Tra le coste originali intercalare più coste false.

FOTO 94. Pitturare poi tutte le coste in marrone chiaro o crema. Dalla panca di prua sino ad arrivare a poppa, incollare le listelle su cui poggeranno le panche n° 191.

FOTO 95. Usando la listella n° 192 realizzare le panche ed incollarle sulle listelle d'appoggio. L'appoggio dell'albero collocato sulla panca, si realizzerà con la listella n° 192.

FOTO 96. Incollare sul bordo del rivestimento dello scafo le coperture del discollato n° 193, cercando di coprire anche la parte superiore delle coste. Le coperture del discollato n° 194 dovranno essere incollate sulle mura di poppa. Tagliare dei pezzi della listella n° 195 per le basi degli scalmi ed incollarli suddivisi sulle coperture del discollato. Su di ognuno collocare una punta e tagliarne poi la testa. Realizzare un foro previo per introdurre il timone n° 196 ed incollare il fusto del timone n°197 sull'altra estremità. Pitturare tutta la chiglia ed il timone in marrone scuro.

FOTO 97. Incollare le calzaioie n° 199 e 200 sulle listelle n° 198. Incollare la barca sopra di loro e il pezzo sulla coperta. Legare la barca alle caviglie di ferro ad anello ed agli anelli della coperta usando le legature e le manovre n° 201 e 202.

FOTO 98 a 105. Da questa foto in poi, vengono indicati i dettagli vari della costruzione che possono servire da guida per la collocazione dei vari pezzi dello scafo, alberatura e sartieme.

ALBERATURA

Per elaborare gli alberi, il primo passo sarà quello di tagliare le stecche alle misure indicate nell'elenco dei pezzi, o prendendole direttamente sui disegni che sono stampati a scala 1/1.

Tutti gli alberi ed i pennoni hanno una certa conicità.

Per realizzare la conicità degli alberi scartavetrare la stecca (con una smerigliatrice), aumentando la parte asportata man mano che ci si avvicina all'estremità cui diametro si vuole ridurre. Far girare la stecca in modo che l'asportazione sia uniforme su tutto il contorno sino a raggiungere la dimensione indicata sul disegno..

Per realizzare correttamente gli alberi di questo modellino, tener conto di:

- I disegni
- Le foto di dettaglio degli alberi
- Le misure e la descrizione dei materiali dell'elenco dei pezzi
- I fogli "IP" d'identificazione dei pezzi

Gli alberi devono essere verniciati ed alcuni pezzi che gli compongono devono essere pitturati. Riferirsi alle foto generali ed ai dettagli degli alberi.

Dopo averli montati e verniciati, collocarvi il sartiame (stropi, bozzelli, caviglie di ferro ad anello, pulegge, ecc.) e fissarli alla barca.

Gli alberi devono essere inseriti sino a toccare gli incastri presenti sulla falsa chiglia.

SARTIAME

Per elaborare il sartiame di questa barca seguire l'ordine alfabetico delle figure stampate del disegno, che indicano l'ordine di collocazione (di fili, bigotte, bozzelli, vele, ecc), indicati in rosso. Seguendo l'elenco dei pezzi si capirà il materiale da usare.

Per simulare l'invecchiamento delle vele, farle bollire nel tè e lasciarle asciugare ben raggrinzite. Collocarle senza stirarle per dar loro più corpo.

Rumpf

Fotos 1 bis 3 Die Rumpfstruktur in der auf den Fotos angegebenen Nummernreihenfolge zusammenbauen. Vor dem Aufkleben der Spanten sicherstellen, dass die sie korrekt sitzen und mit den dazugehörigen Einkerbungen des falschen Kiels abschließen. Die Spanten müssen vollkommen senkrecht auf dem falschen Kiel stehen, damit danach die Decks gut eingesetzt werden können. Die Verstrebungen der Masten Nr. 13 und 14 ankleben. Für diese Operation muss weißer Kleber (Tischlerleim) verwendet werden.

Fotos 4 bis 5. Die Deckstütze Nr. 15 an den Spant Nr. 9 kleben und dabei darauf achten, dass sie mit der Oberseite des Spant abschließt. Denselben Schritt für die Stütze Nr. 16 am letzten Spant wiederholen. Kleben Sie eine andere Verstrebung Nr. 13 an den falschen Kiel.

Fotos 6 bis 8. Auf Deck Nr. 17 diagonal verlaufende Linien ausgehend von der Mitte der Einkerbungen des Decks markieren und in der Mitte des Decks eine Längslinie einzeichnen. Die Kontaktflächen zusammenkleben und mit den Stiften A das Deck auf die Spanten und den falschen Kiel kleben. Wenn die Teile trocken sind, die Spitzen zurechtfeilen, bis eine glatte und gleichmäßige Oberfläche entsteht. Verwenden Sie weißen Leim oder Sekundenkleber.

Fotos 9 bis 10 Vorderseite von Nr. 9 mit Planke Nr. 18 wegern. Zum Kleben Kontaktkleber verwenden (Schusterleim). Dabei darauf achten, dass die überstehenden Einkerbungen an der Oberseite von Spant Nr. 9 nicht verdeckt werden. Überstehende Beplankung mit einem Cutter abschneiden.

Foto 11. Das Deck Nr. 19 in Längsrichtung mit den Planken Nr. 21 wegern. Mit der Beplankung in der Mitte beginnen und zu beiden Seiten weiter machen. Zum Kleben Kontaktkleber verwenden (Schusterleim).

Foto 12. Mit einem Cutter die Öffnungen für die Luken wieder öffnen und die überstehenden Teile der Deckumrandung abschneiden.

Foto 13 bis 14. Die Innenseite des letzten Spant mit Beplankung Nr. 20 wegern. Die Beplankung horizontal vornehmen. Nach Beplankung der Decks mit einem Bleistift Längslinien ziehen, mit denen die Schiffsbeplankung und die Risse im Holz nachgeahmt werden.

Foto 15 Dieselben Schritte 6 bis 8 für Deck Nr. 21 wiederholen.

Fotos 16 bis 17 Das Deck mit den Planken Nr. 22 wegern. Mit der Beplankung in der Mitte beginnen und zu beiden Seiten weiter machen. Zum Kleben Kontaktkleber verwenden. Überstehende Beplankung mit einem Cutter abschneiden. Nach der Beplankung mit einem Bleistift Längslinien ziehen, mit denen die Schiffsbeplankung nachgeahmt wird. Anschließend alle Decks glatt schmirgeln, um eine gleichmäßige Oberfläche zu erhalten und die Staubreste zu entfernen.

Fotos 18 bis 19 Am Bug zuerst die Verstrebungen Nr. 23, 24 und 25 von beiden Seiten an den falschen Kiel kleben. Anschließend die Verstrebungen Nr. 26 und 27 am Heck ankleben. Verwenden Sie dazu weißen Leim oder Sekundenkleber.

Fotos 20 bis 21 Zur Herstellung einer geeigneten Kontaktfläche zum Aufkleben der Schanzverkleidung Nr. 42 mit einer Feile oder einer Schleifmaschine die Kanten der Spanten vom Bug zum Heck hin abflachen. An weiter fortgeschrittenen Schritten erkennt man, an welchen Stellen Schanzverkleidung und Geschützluken angebracht werden müssen. Diese Schritte werden für beide Rumpfseiten wiederholt.

Foto 22. Ebenfalls den Heckbereich in Richtung Bug glattfeilen. Darauf achten, dass die an den falschen Kiel geklebten Verstrebungen passend zurechtgestutzt werden müssen. An der Hinterseite des falschen Kiels muss eine Dicke von ca. 3 mm übrigbleiben.

Foto 23. Verwenden Sie Teile von Leiste Nr. 28, um sie unter die Decks zu kleben. Die Stücke müssen etwas hervorstehen. Mit diesen Leisten wird ein kleiner Unterbau zum Aufsetzen der Schanzverkleidung Nr. 29 hergestellt.

Foto 24. Den ganzen Rumpf glatt schmirgeln. Passen Sie ebenfalls das Profil der Decks an, so dass die im letzten Schritt verlegten Leisten Nr. 28 mit der Kurvenform des Decks abschließen.

Foto 25. Aus der Schanzverkleidung Nr. 29 die kleinen Teile Nr. 30 und 31 heraustrennen. Die Teile gut aufbewahren, sie gehören zur Dekoration der Schanzverkleidung. Siehe dazu auch die Fotos Nr. 37 und 65.

Foto 26. Die Unterseite der Schanzverkleidung Nr. 29 wird mit den Plankenreihen Nr. 32 gewegert. Verwenden Sie dazu Kontaktkleber. Um eine echte Schiffsbeplankung nachzuahmen, können Sie die Schanzverkleidung mit kurzen Stücken wegern. Die überstehenden Teile abschneiden und die Öffnungen der Schanzverkleidung erneut aufschneiden. Mit einem Bleistift die Verbindungslinie zwischen den Planken markieren, um die Schiffsplanken nachzuahmen. Die gesamte beplankte Fläche sanft glatt schmirgeln.

Foto 27. Die Schanzverkleidung n° 33 an die Rumpfstruktur kleben und festnageln. Fangen Sie damit an, die kleine Stufe an der Hinterseite der Schanzverkleidung genau unter das Deck Nr. 21 einzusetzen. Die drei Einkerbungen in der Schanzverkleidung müssen dabei auf den Spanten sitzen. Verwenden Sie dazu weißen Leim oder Sekundenkleber. Anschließend die Schanzverkleidung am Heck anpassen. Am Bug müssen die beiden Schanzverkleidungen zusammentreffen.

Foto 28. Die Schanzverkleidung Nr. 33 an der Innenseite mit den Planken Nr. 34 wegern. Die überstehenden Teile abschneiden, und die Öffnungen wieder aufmachen. Mit einem Bleistift die Verbindungslinien zwischen den Planken hervorheben. Die Planken sanft glatt schmirgeln.

Foto 29. Die Schanzverkleidung an das Deck und die Spanten setzen. Beim Einsetzen auf die kleinen Einkerbungen achten, die die Position zu der unteren Schanzverkleidung angeben. Verwenden Sie dazu Sekundenkleber und Stifte.

Foto 30. Die Unterbauten Nr. 35 an der Unterseite der Schanzverkleidung auf der Höhe der beiden letzten Öffnungen für die Kanonen ankleben. Diesen Schritt an der anderen Seite des Rumpfs wiederholen. Achten Sie dabei darauf, dass die Teile gut festgeklebt werden, da anschließend die Kanonen von Schritt 76 angebracht werden.

Foto 31. Mit der Beplankung Nr. 36 die Hinterseite des letzten Spant abdecken. Diese Beplankung erfolgt durch Aufnageln. Den Zwischenraum am Kiel offen lassen, hier wird später der Achtersteven Nr. 46 von Schritt 40 eingesetzt.

Fotos 32 bis 33. Bevor mit der Beplankung des Rumpfs begonnen werden kann, die Plankenreihen Nr. 37 für mindestens eine Stunde in Wasser einweichen, damit das Holz seine ursprüngliche Biegsamkeit wiedererlangt. Die Wegerung von der Unterseite der Schanzverkleidung ausführen. Die Spanten und die beiden Seiten der Bretter mit Leim bestreichen, um die Stücke miteinander zu verbinden. Mit Stiften befestigen. Am Bug wird ein Abstand von maximal 4 mm offen gelassen. Hier wird später der Vordersteven Nr. 40 eingesetzt. Siehe dazu auch Foto 38.

Die Zwischenräume in der Mitte des Rumpfs werden mit Plankenreihen in Form kleiner Fische abdecken. (Die Stücke werden Fische genannt, weil sie an beiden Seiten spitz zulaufen und an Fischlein erinnern). Alle Keile verlegen, die notwendig sind, um diesen Abschnitt Rumpfs an Bug und Heck zu bedecken.

Nach Abschluss der Beplankung den gesamten Rumpf mit einer Feile glatt schmirgeln und die Enden zurechtfeilen, bis eine glatte und gleichmäßige Oberfläche für die zweite Beplankung Nr. 38 entsteht.

Fotos 34 bis 36. Die zweite Plankenreihe Nr. 38 zu beiden Seiten des Rumpfs anbringen. Verwenden Sie dazu Kontaktkleber. Auf die Schanzverkleidung die Planken Nr. 39 setzen und alle Öffnungen in der Schanzverkleidung wieder öffnen.

Foto 37. Die Teile Nr. 31, die in Schritt 25 aus der Schanzverkleidung entfernt wurden, heraussuchen. Beide Seiten mit Plankenstücken wie an der Schanzverkleidung wegren und die Teile auf die Öffnungen für die Ruder kleben. Mit einem Bleistift die Umrundungen nachziehen, um sie hervorzuheben. Den ganzen Rumpf sanft glatt schmirgeln, um eine einheitliche Oberfläche zu erhalten.

Foto 38. Der Vorderstevens Nr. 40 muss auf den 4 mm großen, dafür vorgesehenen Zwischenraum geklebt werden. Die Einkerbung falls erforderlich nacharbeiten. Schneiden Sie die Rückseite der Schanzverkleidung so ein, dass sie eingesetzt werden kann.

Die Leisten zur Herstellung der Scheuerleisten Nr. 41 und 42 auswählen. Die Leisten abschmirgeln und in Wasser einweichen, damit das Holz biegsamer wird. Die Scheuerleisten zurechtbiegen und mit Sekundenkleber auf den Rumpf kleben. Die erste Scheuerleiste Nr. 41 muss die Verbindungslinie zwischen beiden Rumpfbeplankungen abdecken. Die zweite wie auf Skizze 1 gezeigt anbringen. Die Scheuerleiste Nr. 42 über die erste Nr. 41 kleben.

Fotos 39 bis 40. Nach dem Vorderstevens zwei Stücke des Kiels Nr. 43 und das letzte Stück Nr. 44 ankleben. Der Achterstevens Nr. 46 wird an die Rückseite geklebt. Das Stück für den Kiel Nr. 45 passend zurechtstutzen, damit es auf einer Höhe mit dem Achterstevens ist. Den Spiegel Nr. 47 an das Ende der Schanzverkleidung kleben und die Winkel Nr. 48 als Verstärkung anbringen.

Fotos 41 bis 43. Die Einsätze Nr. 49 zusammenbauen und dabei darauf achten, dass alle Teile gut sitzen. Danach mit Sekundenkleber befestigen. Von den fertigen Teilen werden Stücke zur Herstellung der Deckabschnitte verwendet. Zwei Teile zusammenbauen und an den zur Verfügung stehenden Platz am Heck zurechtstutzen.

Foto 44 Ein Stück von Leiste Nr. 50 ausschneiden und als Verstärkung auf die Verbindung zwischen Grating und dem letzten Spant aufkleben.

Fotos 45 bis 46 Den ersten Heckpfeiler Nr. 51 auf eine Höhe mit der Verlängerung der Vorderstevens an den Rumpf kleben. Der Heckpfeiler Nr. 52 muss ca. 1,5 mm unterhalb der Verlängerung des Vorderstevens sitzen, damit die Teile Nr. 53 bis 56 auf derselben Höhe wie der Vorderstevens angebracht werden können. Nach dem Trocknen die Heckpfeiler zurechtstutzen, bis sie auf einer Höhe mit den drei Nuten am Vorderstevens sind. Den vorderen Teil spitz zulaufend feilen und anschließend die Heckpfeiler Nr. 60 anpassen. Die Verstrebung Nr. 57 an die Innenseite der Schanzverkleidung kleben und falls erforderlich zurechtstutzen.

Foto 47 Die Trennhölzer Nr. 58 zurechtschneiden und auf die Nuten am Vorderstevens kleben. Zusätzliche Gratingteile Nr. 59 zusammenbauen und die notwendigen Portionen zurechtschneiden. Die Gratinge anpassen und die Galionsbretter Nr. 60 aufkleben und die Baugruppe schließen. Die Stringer Nr. 61 an die Schanzverkleidung und auf das Deck kleben.

Foto 48 Die beiden Teile der Stützen des Bugspriets Nr. 62 zusammenkleben und zentriert auf den Vorderstevens setzen.

Foto 49 Die Spantspitzen Nr. 63 zurechtschneiden und auf den Stringer und die Schanzverkleidung kleben. Kleben Sie auf die Spantspitzen die Leiste Nr. 64 entlang der Schanzverkleidung kleben. Eine Grating komplett montieren und die Portion für Teil Nr. 65 zurechtschneiden. Mit den Leisten Nr. 66 und 67 einrahmen.

Foto 50 Die Spantspitzen für die Teile Nr. 63 wie auf dem Foto gezeigt anbringen und darüber die Leisten Nr. 68 kleben. Eine neues Stück der Grating Nr. 69 ausschneiden und mit den Leisten Nr. 70 und 71 einrahmen. **Fotos 51 bis 52** Die Tür Nr. 72 dekorieren und unter das überstehende Teil des Decks zentriert auf den Spant kleben. Eine Öse in eine der beiden Ösenhaken einsetzen und als Griff an die Tür kleben. Auf das Profil der Schanzverkleidung die Schandeckel Nr. 73, 74, 75 und 76 setzen. Die Schandeckel können Sie mit Holzbeize oder Asphaltfarbe färben.

Fotos 53 bis 54 Die Scharniere und Achsen an das Steuerblatt anbringen. Um die Ruderpinne an der Oberseite einzusetzen, müssen Sie zuerst eine Öffnung von ca. 2x4 mm anbringen. Falls erforderlich, die Scharniere mit einer Zange auf die passende Größe zurechtstutzen. Die Achsen Nr. 79 werden aus Messingdraht mit 1,5 mm Durchmesser gefertigt.

Den gesamten Rumpf mit satiniertem Farbloslack zum Abdecken der Poren lackieren. (Lesen Sie die Gebrauchsanweisung des Herstellers sorgfältig durch). Alle Teile, die ab diesem Bastelschritt angebracht werden, müssen vorher lackiert werden. Die auf dem Foto abgebildeten Bereiche mit Acrylfarbe in Mattschwarz lackieren. Das Steuerblatt mit den Scharnieren und Stiften am Rumpf befestigen.

Foto 55. Zwei Leisten von Abschlussteile Nr. 80 ankleben, so dass die Oberseite des letzten Spant bedeckt sind. Die Winkel Nr. 81 an den Spant und das Deck kleben. Das Stück aus Leiste Nr. 82 ausschneiden und an einer Seite die passende Einkerbung anbringen, um es in das Steuer einzusetzen. Die Kanten der Leiste abschmirgeln, so dass das Teil rund wird.

Foto 56. Mit den Teilen Nr. 86 den Unterbau Nr. 83 und die Schornsteineinsätze Nr. 84 und 85 beplanken. Wie auf dem Foto gezeigt aufsetzen und die gesamte Baugruppe mit den Leisten Nr. 87, 88, 89, 90 und 91 einrahmen. Abschließend die notwendigen Hakenösen und Schiffsringe B und J befestigen.

Foto 57. Das Mastloch Nr. 92 zentriert auf die Öffnung für den Mast setzen. Dahinter die Apostel Nr. 93 und die Halse Nr. 94 setzen und falls erforderlich zurechtstutzen. Die Teile können dunkelbraun oder mit Asphaltfarbe angemalt werden.

Fotos 58 bis 59. Die Leiste Nr. 95 auf die Apostel und die Schandeckel kleben und einsetzen. Aus den Leisten Nr. 96 und 97 die Windedavite basteln. An einem Ende eine Einkerbung anbringen, um die Seilrollen Nr. 98 einzusetzen, die an den Achsen Nr. 99 befestigt werden. Die Achse muss ca. 2 mm hervorstehen, um den anderen Flaschenzug anzubringen.

Den Decksbalken Nr. 100 ausschneiden und aufkleben und dabei darauf achten, dass Platz für den Mast bleibt. Über dem Mast die Ständer Nr. 101 und den Schlüssel Nr. 102 anbringen.

Foto 60. Den Unterbau Nr. 103 mit den Leisten Nr. 104 verkleiden. Die gesamte Baugruppe mit den Leisten Nr. 105 und 106 einrahmen. Anschließend die notwendigen Hakenösen und Ösen befestigen und das ganze Teil wie auf dem Foto gezeigt aufkleben.

Foto 61. Aus einem Stück Leiste den Unterbau Nr. 107 zusammenbauen und darüber ein Kreuzholz Nr. 108 kleben, das Sie vorher braun lackiert haben. Zwei Leisten Nr. 109 ausschneiden und darüber den Glockenturm Nr. 110 kleben. Die Glocke Nr. 112 wird mit einer Ringöse an den Glockenturm Nr. 149 gehängt. An jeden Ständer des Glockenturms ein Kreuzholz Nr. 111 kleben, das Sie vorher hellbraun oder beige angemalt haben.

Die Lenzpumpen aus den Teilen Nr. 113 bis 115 zusammenbauen. Eine Ringöse in den Hebel kleben und die Pumpen hellbraun oder beige und goldfarben anmalen. Wie auf dem Foto gezeigt aufkleben.

Foto 62. Ein Stück Leiste Nr. 116 ausschneiden und mit einer Feile bearbeiten, bis das Stück so aussieht, wie auf dem Foto gezeigt. Hellbraun oder beige anmalen und zentriert zwischen die Decks kleben.

Foto 63. Das Geländer Nr. 117 etwa 3 mm ins Innere des Decks verschoben aufkleben. Die Winkel Nr. 118 hellbraun anmalen und an das Deck und das Geländer kleben. Die Seitenbretter mit den Leisten Nr. 119 versehen und auf das Geländer die Leiste Nr. 120 setzen. Sie können die Leisten hellbraun oder beige anmalen.

Foto 64. Die Verzierung Nr. 121 mattschwarz und die Reliefs in hellbraun oder beige hervorheben. Auf der Vorderseite der Schanzverkleidung die Verzierungen Nr. 122 ankleben und schwarz und hellbraun oder beige anmalen, um die Reliefs hervorzuheben.

Fotos 65 bis 66. Die Teile Nr. 30, die in Schritt 25 aus der Schanzverkleidung entfernt wurden, heraussuchen. An beiden Seiten der Öffnungen für die Kanonen anbringen. Sie können die Teile braun oder mit Asphaltfarbe anmalen. An der Schanzverkleidung ein paar Öffnungen anbringen, um die Wasserausgänge nachzuahmen. Abschließend die notwendigen Ösen und Ringösen an den Pforten befestigen. Aus dem Messingfaden die Scharniere Nr. 123 für die Ruderluken anfertigen und die Scharniere mattschwarz anmalen und an die Luken kleben.

Fotos 67 bis 68. Die Teile Nr. 124, 125, 126, 127 und 128 in Mattschwarz und Schwarz oder Beige anmalen. Wie auf den Fotos gezeigt anordnen.

Auf den Schanzkleiddeckel eine Leiste Nr. 129 kleben, um eine weitere Schanzverkleidung zu simulieren. Darüber den Schandeckel Nr. 130 kleben.

Foto 69. Die Baugruppe hellbraun oder beige anmalen und wie auf dem Foto und Skizze 2 gezeigt anbringen.

Fotos 70 bis 71. Die Leisten Nr. 134 und 135 zurechtschneiden, um die Spitze und die Stütze für den Klüverbaum anzufertigen. An den Spiegel und an die Schanzverkleidung gestützt aufkleben. Den Spiegel Nr. 136 wie die übrigen Zierteile anmalen und an seinen Platz kleben.

Fotos 72 bis 73. Die Stäbe für die Ruder auf die passende Länge zurechtschneiden und zurechtstutzen. Anschließend an die vorher angemalten Verstrebungen Nr. 138 und 139 anbringen. Siehe dazu auch die Skizze 3. Zwei gleiche Anteile an Rudern anfertigen und mit Ringösen, Schiffsringen und den Vertäungen aus Faden Nr. 140 am Deck anbringen.

Foto 74. Die Brücken Nr. 141 mit den Brettern Nr. 142 beplanken. Auf die Schandeckel und an das Oberdeck kleben.

Die Aufgänge werden aus den Ständern Nr. 143 montiert. Die Treppenstufen werden aus den Teilen Nr. 144 in den angegebenen Maßen zurechtgeschnitten. Nach dem Anbringen zurechtstutzen. Verwenden Sie zum Aufkleben Sekundenkleber.

Foto 75. Den Klüverbaum Nr. 145 anfertigen und auf die Decksäule und die Spiegelstütze setzen.

Foto 76. Die vier Kanonen zum Aufnageln Nr. 146 mit Asphaltfarbe anmalen. An den Kanonenunterbauten Öffnungen mit dem gleichen Durchmesser wie die Nägel anbringen, die Kanonen aufsetzen und ankleben.

Fotos 77 bis 79. Die Lafetten Nr. 147 verzieren und darüber die Kanonen Nr. 148 mit ihren Achsen Nr. 149 anbringen. Den Eingang der Zündschnüre mithilfe einer 1 mm großen Öffnung simulieren. Die Kanonen mit Asphaltfarbe lackieren. Die Stützen Nr. 150 werden aus kleinen Messingplättchen gefertigt. Zu diesem Zweck ein Stück mit einem Durchmesser von 1,5 mm als Schablone verwenden. Zuerst in die richtige Form biegen und anschließend mit einer Flachzange die Flügel zum Ankleben an die Lafetten herstellen.

Die Schlusskeile aus Leiste Nr. 151 anfertigen und die Zapfen Nr. 152 in die vorher angebrachte kleine Öffnung kleben. Die Kanonen wie auf der Abbildung des fertigen Modells gezeigt anordnen.

Die Ösen zurechtschneiden, damit sie nicht durch die Schanzverkleidung gehen, und die Fäden Nr. 153 festmachen. Die Enden der Fäden an dem Seitenteil der Lafetten ankleben. Abschließend die notwendigen Ringösen und Schiffsringe auf Deck befestigen.

Fotos 80 bis 81 An die Spantspitzen des oberen Decks die Unterbauten Nr. 154 kleben. Die Stützen Nr. 155 mit einer Flachzange formen. Eine Spitze durch die mittlere Öffnung einführen, und eine weitere zum Befestigen der Falkonetten Nr. 156 einsetzen. Die Spitzen vorher mit Asphaltfarbe anmalen. Die Teile auf den Unterbau der Schanzverkleidung und auf das Geländer in der Mitte des Decks setzen.

Foto 82 Die Ankerstöcke aus der Leiste Nr. 158 anfertigen. Mehrere Schichten anbringen, eine Öffnung für den Anker lassen und abschließend zurechtstutzen.

Die Ankerstöcke in die Anker Nr. 157 einsetzen und ankleben und die Schiffsringe Nr. 159 anbringen. Das Kabel Nr. 160 an der Öse festmachen und die Vertäungen Nr. 161 anbringen. An die Öse wird mit einer Stroppe C ein Rollenblock E gebunden.

Foto 83 Die Seilrollen Nr. 98 anbringen und mit den eisenbeschlagenen Tauklöben Nr. 162 blockieren. Die Anker mit einem Tau Nr. 163 befestigen, das durch die Blockrolle, die am Anker befestigt ist und durch die Öffnungen des Ankerdavits geführt wird. Zum Abschluss wird es mit einem Kreuzholz Nr. 111 auf dem Ankerdavit verknotet. Anschließend mit den Vertäungen Nr. 161 wie auf dem Foto gezeigt festmachen. Das Ankertau Nr. 160 durch ein vorher angebrachtes Loch in den Klüsen in Richtung einer der Deckluken führen. (Siehe Foto 97.)

Foto 84 bis 85. Die Spanten Nr. 165 bis 176 auf den falschen Kiel Nr. 164 anbringen, aber nicht festkleben. Darüber den Unterbau Nr. 178 setzen und die Spanten nach und nach auf den Unterbau kleben. In diesem Schritt werden auch die Spanten an den falschen Kiel und den letzten Spant Nr. 177 geklebt. Die Verstrebungen Nr. 179, 180 und 181 an beiden Seiten des falschen Kiels ankleben.

Foto 86. Die Verstrebungen mit großer Sorgfalt glatt schmirgeln. Das gilt auch für den Rumpf, der vor dem Beplanken glatt geschliffen werden muss.

Fotos 87 bis 89. Mit der Beplankung an den kleinen Linien auf den Spanten beginnen. Zwei Plankenreihen Nr. 182 in Richtung falscher Kiel verlegen. Anschließend am falschen Kiel mit der Beplankung beginnen und fortfahren, bis der Rumpf geschlossen ist. Sanft glatt schmirgeln und mit einer Säge auf die Höhe der Beplankung abschneiden, um den Rumpf vom Unterbau freizumachen. Eventuelle Lücken mit Kitt ausfüllen, die Außenseite beigefarben anmalen.

Foto 90. Den Vordersteven Nr. 184 einsetzen und die Scheuerleisten Nr. 183 auf die zweite Plankenreihe kleben. Die Scheuerleisten anfeuchten, damit sie sich leichter biegen lassen und mit Sekundenkleber ankleben.

Foto 91. Die Oberseite der letzten vier Spanten sorgfältig ausschneiden, um die Ruderbank Nr. 187 einzusetzen. Den Spiegel Nr. 186 anschließend an den letzten Spant kleben. Die Unterseite können Sie mattschwarz lackieren. Die Leisten Nr. 185 auf den Rumpfboden setzen und abschließend die Ruderbänke Nr. 187 und 188 einsetzen.

Foto 92 bis 93. Die Schanzverkleidung Nr. 189 mit denselben Planken ankleben, mit denen das Boot beplankt wurde. Aus der Leiste Nr. 190 die falschen Spanten anfertigen. Die neu angebrachte Schanzverkleidung mattschwarz anmalen. Zwischen die echten Spanten weitere falsche Spanten setzen.

Foto 94. Anschließend alle Spanten hellbraun oder beige anmalen. Von der Bugducht bis zum Heck die Leisten für die Ruderbänke Nr. 191 ankleben.

Foto 95. Aus der Leiste Nr. 192 die Bänke anfertigen und auf die Stützleisten kleben. Die Stütze des Masts in der mittleren Ruderbank wird auch aus Leiste Nr. 192 hergestellt.

Foto 96. Auf das Profil der Rumpfbepankung die Schandeckel Nr. 193 kleben, so dass die Oberseite der Spanten verdeckt wird. Die Schandeckel Nr. 194 auf die Schanzverkleidung am Heck aufkleben. Stücke aus der Leiste Nr. 195 für die Unterbauten der Dollen ausschneiden und auf den Schandeckel anordnen. An jeder Dolle eine Spitze anbringen und den Kopf abschneiden. Zuerst eine Öffnung zum Einsetzen des Steuers Nr. 196 machen und die Ruderpinne Nr. 197 an das andere Ende kleben. Den ganzen Kiel und das Steuer dunkelbraun anmalen.

Foto 97. Die Hemmschuhe Nr. 199 und 200 auf die Leisten Nr. 198 kleben. Das Boot auf die Hemmschuhe kleben und die gesamte Baugruppe auf dem Deck aufkleben. Das Boot mit der Laschung und der Takelung Nr. 201 und 202 an den Ringösen und Schiffsringen am Deck festmachen.

Foto 98 bis 105. Auf den Fotos werden Bastelanleitungen gezeigt, an denen Sie sehen, wie Einzelteile des Rumpfs der Bemastung und der Takelung angebracht werden.

Bemastung

Zur Herstellung der Masten müssen zuerst die Stäbe entsprechend der Maße zurecht geschnitten werden, die in der Teileliste angegeben sind oder die direkt anhand von Skizze abgemessen wurde. Die Skizzen sind im Maßstab 1/1 angefertigt.

Alle Masten und Rahen müssen leicht konisch verlaufen und vor dem Einbau entsprechen vorbereitet werden.

Um die Masten in Konusform zu bringen, müssen die Masten (mit einer Schleifmaschine) zurecht geschliffen werden, und zwar in der Form, dass sie nach oben hin verjüngt werden. Die Stäbe dabei drehen und an allen Seiten gleichmäßig abschleifen, bis sie zu dem auf der Skizze angegebenen Durchmesser passen.

Um die Masten dieses Schiffsbaumodells richtig vorzubereiten, müssen die folgenden Punkte beachtet werden:

- Skizzen
- Die Detailfotos der Masten
- Maße und Materialien der Teileliste
- Die IP-Blätter zur Identifikation der Bauteile

Die Masten müssen lackiert werden, und einige der Einzelteile der Masten müssen angemalt werden. Siehe Fotos mit allgemeiner Ansicht der Masten

Nach Aufstellung und Lackierung der Masten wird die Takelung (Stroppe, Rollenblöcke, Ösen, Blockrollen etc.) an den Masten und dann am Schiff befestigt. Die Masten müssen eingesetzt werden, bis sie an die Einkerbungen des falschen Kiels stoßen.

Takelung

Zur Takelung des Schiffsmodells die alphabetische Reihenfolge der auf Skizze aufgedruckten Abbildungen befolgen, auf denen die Anbringung der Takelung (Faden, Klampböcke, Blockrollen, etc.) erläutert wird. Sie sind in Rot hervorgehoben. Zusammen mit der Teileliste ersehen Sie daraus die Materialien, die zum Bau des Modells notwendig sind.

Zur künstlichen Alterung der Segel die Stoffstücke in Tee kochen und trocknen lassen, bis die Stoffe faltig werden. Die Segel ohne vorheriges Bügeln anbringen, damit sie Volumen haben.

Lista de piezas / Parts List / Liste des pièces / Teilleiste / Elenco delle parti

Nº/No./ Nº / Nr. No	Cantidad / Quantity / Quantité / Menge / Quantità	Medidas / Measurements / Dimensions /Maße / Misure	Material / Material / Matériau / Material / Materiale
1	1	Precortado / Precut / Prédécoupé / Vorgeschnitten / Pretagliatto	Tablero / Plywood / Planche / Sperrholz / Tavola
2-12	11	Precortado / Precut / Prédécoupé / Vorgeschnitten / Pretagliatto	Tablero / Plywood / Planche / Sperrholz / Tavola
13	2	Precortado / Precut / Prédécoupé / Vorgeschnitten / Pretagliatto	Tablero / Plywood / Planche / Sperrholz / Tavola
14	1	Precortado / Precut / Prédécoupé / Vorgeschnitten / Pretagliatto	Tablero / Plywood / Planche / Sperrholz / Tavola
15-16	2	Precortado / Precut / Prédécoupé / Vorgeschnitten / Pretagliatto	Tablero / Plywood / Planche / Sperrholz / Tavola
17	1	Precortado / Precut / Prédécoupé / Vorgeschnitten / Pretagliatto	Tablero / Plywood / Planche / Sperrholz / Tavola
18	50	1x3x25	Tilo / Lime wood / Tilleul / Linde / Tiglio
19	50	1x3x400	Tilo / Lime wood / Tilleul / Linde / Tiglio
20	5	0,6x5x95	Tilo / Lime wood / Tilleul / Linde / Tiglio
21	1	Precortado / Precut / Prédécoupé / Vorgeschnitten / Pretagliatto	Tablero / Plywood / Planche / Sperrholz / Tavola
22	50	1x3x195	Tilo / Lime wood / Tilleul / Linde / Tiglio
23-25	6	Precortado / Precut / Prédécoupé / Vorgeschnitten / Pretagliatto	Tablero / Plywood / Planche / Sperrholz / Tavola
26-27	4	Precortado / Precut / Prédécoupé / Vorgeschnitten / Pretagliatto	Tablero / Plywood / Planche / Sperrholz / Tavola
28	20	2x5x70	Tilo / Lime wood / Tilleul / Linde / Tiglio
29	2	Precortado / Precut / Prédécoupé / Vorgeschnitten / Pretagliatto	Tablero / Plywood / Planche / Sperrholz / Tavola
30	48	Precortado / Precut / Prédécoupé / Vorgeschnitten / Pretagliatto	Tablero / Plywood / Planche / Sperrholz / Tavola
31	18	Precortado / Precut / Prédécoupé / Vorgeschnitten / Pretagliatto	Tablero / Plywood / Planche / Sperrholz / Tavola
32	12	0,6x5x600	Tilo / Lime wood / Tilleul / Linde / Tiglio
33	2	Precortado / Precut / Prédécoupé / Vorgeschnitten / Pretagliatto	Tablero / Plywood / Planche / Sperrholz / Tavola
34	12	0,6x5x250	Tilo / Lime wood / Tilleul / Linde / Tiglio
35	4	Precortado / Precut / Prédécoupé / Vorgeschnitten / Pretagliatto	Tablero / Plywood / Planche / Sperrholz / Tavola
36	26	0,6x5x55	Sapelly / Sapelli / Sapelli / Sapelly-Holz / Sapelli
37	40	2x5x600	Tilo / Lime wood / Tilleul / Linde / Tiglio
38	40	0,6x5x600	Sapelly / Sapelli / Sapelli / Sapelly-Holz / Sapelli
39	18	0,6x5x600	Tilo / Lime wood / Tilleul / Linde / Tiglio
40	1	Precortado / Precut / Prédécoupé / Vorgeschnitten / Pretagliatto	Tablero / Plywood / Planche / Sperrholz / Tavola
41	4	2x3x600	Tilo / Lime wood / Tilleul / Linde / Tiglio
42	2	2x3x600	Sapelly / Sapelli / Sapelli / Sapelly-Holz / Sapelli
43-45	3	Precortado / Precut / Prédécoupé / Vorgeschnitten / Pretagliatto	Tablero / Plywood / Planche / Sperrholz / Tavola
46	1	Precortado / Precut / Prédécoupé / Vorgeschnitten / Pretagliatto	Tablero / Plywood / Planche / Sperrholz / Tavola
47	1	Precortado / Precut / Prédécoupé / Vorgeschnitten / Pretagliatto	Tablero / Plywood / Planche / Sperrholz / Tavola
48	2	Precortado / Precut / Prédécoupé / Vorgeschnitten / Pretagliatto	Tablero / Plywood / Planche / Sperrholz / Tavola
49	2	Preformado / Preformed/ Préformé / Vorgeformt / Preformato	Composite / Composite / Composite / Composite / Composite
50	1	2x3x95	Sapelly / Sapelli / Sapelli / Sapelly-Holz / Sapelli
51-52	4	Precortado / Precut / Prédécoupé / Vorgeschnitten / Pretagliatto	Tablero / Plywood / Planche / Sperrholz / Tavola
53-56	8	Precortado / Precut / Prédécoupé / Vorgeschnitten / Pretagliatto	Tablero / Plywood / Planche / Sperrholz / Tavola
57	1	Precortado / Precut / Prédécoupé / Vorgeschnitten / Pretagliatto	Tablero / Plywood / Planche / Sperrholz / Tavola
58	3	3x3x45	Sapelly / Sapelli / Sapelli / Sapelly-Holz / Sapelli
59	3	Preformado / Preformed/ Préformé / Vorgeformt / Preformato	Composite / Composite / Composite / Composite / Composite
60	2	3x3x155	Sapelly / Sapelli / Sapelli / Sapelly-Holz / Sapelli
61	2	2x3x450	Nogal africano / African walnut / Noyer africain / Afrikanisches Nußbaumholz / Noce africano

Lista de piezas / Parts List / Liste des pièces / Teileliste / Elenco delle parti

Nº/No./ Nº / Nr. No	Cantidad / Quantity / Quantité / Menge / Quantità	Medidas / Measurements / Dimensions /Maße / Misure	Material / Material / Matériau / Material / Materiale
62	2	Precortado / Precut / Prédécoupé / Vorgeschnitten / Pretagliatto	Tablero / Plywood / Planche / Sperrholz / Tavola
63	104	2x2x25	Nogal africano / African walnut / Noyer africain / Afrikanisches Nußbaumholz / Noce africano
64	2	2x2x450	Nogal africano / African walnut / Noyer africain / Afrikanisches Nußbaumholz / Noce africano
65	1	Preformado / Preformed/ Préformé / Vorgeformt / Preformato	Composite / Composite / Composite / Composite / Composite
66	2	2x3x31	Nogal africano / African walnut / Noyer africain / Afrikanisches Nußbaumholz / Noce africano
67	2	2x3x29	Nogal africano / African walnut / Noyer africain / Afrikanisches Nußbaumholz / Noce africano
68	2	2x2x195	Nogal africano / African walnut / Noyer africain / Afrikanisches Nußbaumholz / Noce africano
69	1	Preformado / Preformed/ Préformé / Vorgeformt / Preformato	Composite / Composite / Composite / Composite / Composite
70	2	2x3x25	Nogal africano / African walnut / Noyer africain / Afrikanisches Nußbaumholz / Noce africano
71	2	2x3x29	Nogal africano / African walnut / Noyer africain / Afrikanisches Nußbaumholz / Noce africano
72	1	Preformado / Preformed/ Préformé / Vorgeformt / Preformato	Metal / Metal / Metal / Metall / Metallo
73-74	4	Precortado / Precut / Prédécoupé / Vorgeschnitten / Pretagliatto	Tablero / Plywood / Planche / Sperrholz / Tavola
75	2	Precortado / Precut / Prédécoupé / Vorgeschnitten / Pretagliatto	Tablero / Plywood / Planche / Sperrholz / Tavola
76	2	Precortado / Precut / Prédécoupé / Vorgeschnitten / Pretagliatto	Tablero / Plywood / Planche / Sperrholz / Tavola
77	1	Precortado / Precut / Prédécoupé / Vorgeschnitten / Pretagliatto	Tablero / Plywood / Planche / Sperrholz / Tavola
78	8	Preformado / Preformed/ Préformé / Vorgeformt / Preformato	Latón / Brass / Latón / Messing / Ottone
79	4	ø1,5x6	Latón / Brass / Latón / Messing / Ottone
80	2	1x3x100	Tilo / Lime wood / Tilleul / Linde / Tiglio
81	2	Precortado / Precut / Prédécoupé / Vorgeschnitten / Pretagliatto	Tablero / Plywood / Planche / Sperrholz / Tavola
82	1	4x4x50	Nogal africano / African walnut / Noyer africain / Afrikanisches Nußbaumholz / Noce africano
83	1	Precortado / Precut / Prédécoupé / Vorgeschnitten / Pretagliatto	Tablero / Plywood / Planche / Sperrholz / Tavola
84	2	Precortado / Precut / Prédécoupé / Vorgeschnitten / Pretagliatto	Tablero / Plywood / Planche / Sperrholz / Tavola
85	1	Precortado / Precut / Prédécoupé / Vorgeschnitten / Pretagliatto	Tablero / Plywood / Planche / Sperrholz / Tavola
86	42	1x3x20	Tilo / Lime wood / Tilleul / Linde / Tiglio
87	2	3x3x136	Nogal africano / African walnut / Noyer africain / Afrikanisches Nußbaumholz / Noce africano
88	2	3x3x77	Nogal africano / African walnut / Noyer africain / Afrikanisches Nußbaumholz / Noce africano
89	3	3x3x43	Nogal africano / African walnut / Noyer africain / Afrikanisches Nußbaumholz / Noce africano
90	2	3x3x20	Nogal africano / African walnut / Noyer africain / Afrikanisches Nußbaumholz / Noce africano
91	2	3x3x35	Nogal africano / African walnut / Noyer africain / Afrikanisches Nußbaumholz / Noce africano
92	1	Precortado / Precut / Prédécoupé / Vorgeschnitten / Pretagliatto	Tablero / Plywood / Planche / Sperrholz / Tavola
93	2	Precortado / Precut / Prédécoupé / Vorgeschnitten / Pretagliatto	Tablero / Plywood / Planche / Sperrholz / Tavola
94	1	Precortado / Precut / Prédécoupé / Vorgeschnitten / Pretagliatto	Tablero / Plywood / Planche / Sperrholz / Tavola
95	1	2x6x130	Nogal africano / African walnut / Noyer africain / Afrikanisches Nußbaumholz / Noce africano
96-97	4	5x5x35	Nogal africano / African walnut / Noyer africain / Afrikanisches Nußbaumholz / Noce africano
98	12	Preformado / Preformed/ Préformé / Vorgeformt / Preformato	Metal / Metal / Metal / Metall / Metallo
99	2	ø1x7	Latón / Brass / Latón / Messing / Ottone
100	1	2x6x80	Nogal africano / African walnut / Noyer africain / Afrikanisches Nußbaumholz / Noce africano
101	2	5x5x50	Nogal africano / African walnut / Noyer africain / Afrikanisches Nußbaumholz / Noce africano
102	1	5x5x9	Nogal africano / African walnut / Noyer africain / Afrikanisches Nußbaumholz / Noce africano
103	1	Precortado / Precut / Prédécoupé / Vorgeschnitten / Pretagliatto	Tablero / Plywood / Planche / Sperrholz / Tavola
104	7	1x3x20	Tilo / Lime wood / Tilleul / Linde / Tiglio

Lista de piezas / Parts List / Liste des pièces / Teilleiste / Elenco delle parti

Nº/No./ Nº / Nr. No	Cantidad / Quantity / Quantité / Menge / Quantità	Medidas / Measurements / Dimensions /Maße / Misure	Material / Material / Matériau / Material / Materiale
105	2	2x3x20	Nogal africano / African walnut / Noyer africain / Afrikanisches Nußbaumholz / Noce africano
106	2	2x3x24	Nogal africano / African walnut / Noyer africain / Afrikanisches Nußbaumholz / Noce africano
107	1	5x5x20	Nogal africano / African walnut / Noyer africain / Afrikanisches Nußbaumholz / Noce africano
108	7	Preformado / Preformed/ Préformé / Vorgeformt / Preformato	Metal / Metal / Metal / Metall / Metallo
109	2	4x4x35	Nogal africano / African walnut / Noyer africain / Afrikanisches Nußbaumholz / Noce africano
110	1	Preformado / Preformed/ Préformé / Vorgeformt / Preformato	Metal / Metal / Metal / Metall / Metallo
111	17	Preformado / Preformed/ Préformé / Vorgeformt / Preformato	Metal / Metal / Metal / Metall / Metallo
112	1	Preformado / Preformed/ Préformé / Vorgeformt / Preformato	Metal / Metal / Metal / Metall / Metallo
113	2	Preformado / Preformed/ Préformé / Vorgeformt / Preformato	Metal / Metal / Metal / Metall / Metallo
114	2	Preformado / Preformed/ Préformé / Vorgeformt / Preformato	Metal / Metal / Metal / Metall / Metallo
115	2	Preformado / Preformed/ Préformé / Vorgeformt / Preformato	Metal / Metal / Metal / Metall / Metallo
116	1	3x3x23	Sapelly / Sapelli / Sapelli / Sapelly-Holz / Sapelli
117	1	Precortado / Precut / Prédécoupé / Vorgeschnitten / Pretagliatto	Tablero / Plywood / Planche / Sperrholz / Tavola
118	4	Precortado / Precut / Prédécoupé / Vorgeschnitten / Pretagliatto	Tablero / Plywood / Planche / Sperrholz / Tavola
119	2	2x5x16	Tilo / Lime wood / Tilleul / Linde / Tiglio
120	1	2x6x117	Nogal africano / African walnut / Noyer africain / Afrikanisches Nußbaumholz / Noce africano
121	1	Preformado / Preformed/ Préformé / Vorgeformt / Preformato	Metal / Metal / Metal / Metall / Metallo
122	2	Preformado / Preformed/ Préformé / Vorgeformt / Preformato	Metal / Metal / Metal / Metall / Metallo
123	18	ø1x8	Latón / Brass / Latón / Messing / Ottone
124	6	Preformado / Preformed/ Préformé / Vorgeformt / Preformato	Metal / Metal / Metal / Metall / Metallo
125	10	Preformado / Preformed/ Préformé / Vorgeformt / Preformato	Metal / Metal / Metal / Metall / Metallo
126	6	Preformado / Preformed/ Préformé / Vorgeformt / Preformato	Metal / Metal / Metal / Metall / Metallo
127	2	Preformado / Preformed/ Préformé / Vorgeformt / Preformato	Metal / Metal / Metal / Metall / Metallo
128	2	Preformado / Preformed/ Préformé / Vorgeformt / Preformato	Metal / Metal / Metal / Metall / Metallo
129	2	2x5x90	Tilo / Lime wood / Tilleul / Linde / Tiglio
130	2	Precortado / Precut / Prédécoupé / Vorgeschnitten / Pretagliatto	Tablero / Plywood / Planche / Sperrholz / Tavola
131	2	Preformado / Preformed/ Préformé / Vorgeformt / Preformato	Metal / Metal / Metal / Metall / Metallo
132	1	Preformado / Preformed/ Préformé / Vorgeformt / Preformato	Metal / Metal / Metal / Metall / Metallo
133	3	Precortado / Precut / Prédécoupé / Vorgeschnitten / Pretagliatto	Tablero / Plywood / Planche / Sperrholz / Tavola
134	1	2x3x32	Tilo / Lime wood / Tilleul / Linde / Tiglio
135	2	2x3x55	Tilo / Lime wood / Tilleul / Linde / Tiglio
136	1	Preformado / Preformed/ Préformé / Vorgeformt / Preformato	Metal / Metal / Metal / Metall / Metallo
137	18	ø4x137	Tilo / Lime wood / Tilleul / Linde / Tiglio
138	36	Preformado / Preformed/ Préformé / Vorgeformt / Preformato	Metal / Metal / Metal / Metall / Metallo
139	18	Preformado / Preformed/ Préformé / Vorgeformt / Preformato	Metal / Metal / Metal / Metall / Metallo
140	4	ø0,15x250	Hilo crudo / Raw thread / Fil brut / Rohes Baumwollfaden / Filo crudo
141	2	Precortado / Precut / Prédécoupé / Vorgeschnitten / Pretagliatto	Tablero / Plywood / Planche / Sperrholz / Tavola
142	10	1x3x25	Tilo / Lime wood / Tilleul / Linde / Tiglio
143	4	Preformado / Preformed/ Préformé / Vorgeformt / Preformato	Composite / Composite / Composite / Composite / Composite
144	10	1x4x13	Tilo / Lime wood / Tilleul / Linde / Tiglio
145	1	3x3x188	Nogal africano / African walnut / Noyer africain / Afrikanisches Nußbaumholz / Noce africano









Lista de piezas / Parts List / Liste des pièces / Teileliste / Elenco delle parti

Nº/No./ Nº / Nr. No	Cantidad / Quantity / Quantité / Menge / Quantità	Medidas / Measurements / Dimensions /Maße / Misure	Material / Material / Matériau / Material / Materiale
146	4	Preformado / Preformed/ Préformé / Vorgeformt / Preformato	Metal / Metal / Metal / Metall / Metallo
147	20	Preformado / Preformed/ Préformé / Vorgeformt / Preformato	Metal / Metal / Metal / Metall / Metallo
148	20	Preformado / Preformed/ Préformé / Vorgeformt / Preformato	Metal / Metal / Metal / Metall / Metallo
149	20	ø1x12	Latón / Brass / Latón / Messing / Ottone
150	40	Preformado / Preformed/ Préformé / Vorgeformt / Preformato	Latón / Brass / Latón / Messing / Ottone
151	20	3x3x5	Nogal africano / African walnut / Noyer africain / Afrikanisches Nußbaumholz / Noce africano
152	20	Preformado / Preformed/ Préformé / Vorgeformt / Preformato	Metal / Metal / Metal / Metall / Metallo
153	40	ø0,50x50	Hilo marrón / Brown thread / Fil brun /braunes Baumwollfaden / Filo marrone
154	2	2x6x90	Nogal africano / African walnut / Noyer africain / Afrikanisches Nußbaumholz / Noce africano
155	12	Preformado / Preformed/ Préformé / Vorgeformt / Preformato	Latón / Brass / Latón / Messing / Ottone
156	12	Preformado / Preformed/ Préformé / Vorgeformt / Preformato	Metal / Metal / Metal / Metall / Metallo
157	2	Preformado / Preformed/ Préformé / Vorgeformt / Preformato	Metal / Metal / Metal / Metall / Metallo
158	6	2x6x32	Nogal africano / African walnut / Noyer africain / Afrikanisches Nußbaumholz / Noce africano
159	2	ø6	Latón / Brass / Latón / Messing / Ottone
160	2	ø1,5x300	Hilo marrón / Brown thread / Fil brun /braunes Baumwollfaden / Filo marrone
161	6	ø0,15x100	Hilo crudo / Raw thread / Fil brut / Rohes Baumwollfaden / Filo crudo
162	2	Preformado / Preformed/ Préformé / Vorgeformt / Preformato	Metal / Metal / Metal / Metall / Metallo
163	2	ø0,15x300	Hilo crudo / Raw thread / Fil brut / Rohes Baumwollfaden / Filo crudo
164	1	Precortado / Precut / Prédécoupé / Vorgeschnitten / Pretagliatto	Tablero / Plywood / Planche / Sperrholz / Tavola
165-177	13	Precortado / Precut / Prédécoupé / Vorgeschnitten / Pretagliatto	Tablero / Plywood / Planche / Sperrholz / Tavola
178	1	Precortado / Precut / Prédécoupé / Vorgeschnitten / Pretagliatto	Tablero / Plywood / Planche / Sperrholz / Tavola
179-180	4	Precortado / Precut / Prédécoupé / Vorgeschnitten / Pretagliatto	Tablero / Plywood / Planche / Sperrholz / Tavola
181	2	Precortado / Precut / Prédécoupé / Vorgeschnitten / Pretagliatto	Tablero / Plywood / Planche / Sperrholz / Tavola
182	24	1x3x200	Tilo / Lime wood / Tilleul / Linde / Tiglio
183	2	2x2x200	Nogal africano / African walnut / Noyer africain / Afrikanisches Nußbaumholz / Noce africano
184	1	Precortado / Precut / Prédécoupé / Vorgeschnitten / Pretagliatto	Tablero / Plywood / Planche / Sperrholz / Tavola
185	9	2x2x125	Tilo / Lime wood / Tilleul / Linde / Tiglio
186	1	Precortado / Precut / Prédécoupé / Vorgeschnitten / Pretagliatto	Tablero / Plywood / Planche / Sperrholz / Tavola
187	1	Precortado / Precut / Prédécoupé / Vorgeschnitten / Pretagliatto	Tablero / Plywood / Planche / Sperrholz / Tavola
188	1	Precortado / Precut / Prédécoupé / Vorgeschnitten / Pretagliatto	Tablero / Plywood / Planche / Sperrholz / Tavola
189	2	1x3x65	Tilo / Lime wood / Tilleul / Linde / Tiglio
190	26	2x2x15	Tilo / Lime wood / Tilleul / Linde / Tiglio
191	2	2x2x91	Tilo / Lime wood / Tilleul / Linde / Tiglio
192	8	2x4x44	Nogal africano / African walnut / Noyer africain / Afrikanisches Nußbaumholz / Noce africano
193	2	Precortado / Precut / Prédécoupé / Vorgeschnitten / Pretagliatto	Tablero / Plywood / Planche / Sperrholz / Tavola
194	2	Precortado / Precut / Prédécoupé / Vorgeschnitten / Pretagliatto	Tablero / Plywood / Planche / Sperrholz / Tavola
195	18	1x3x5	Tilo / Lime wood / Tilleul / Linde / Tiglio
196	1	Precortado / Precut / Prédécoupé / Vorgeschnitten / Pretagliatto	Tablero / Plywood / Planche / Sperrholz / Tavola
197	1	Precortado / Precut / Prédécoupé / Vorgeschnitten / Pretagliatto	Tablero / Plywood / Planche / Sperrholz / Tavola
198	2	4x4x46	Nogal africano / African walnut / Noyer africain / Afrikanisches Nußbaumholz / Noce africano
199	1	Precortado / Precut / Prédécoupé / Vorgeschnitten / Pretagliatto	Tablero / Plywood / Planche / Sperrholz / Tavola

Lista de piezas / Parts List / Liste des pièces / Teilleiste / Elenco delle parti

Nº/No./ Nº / Nr. No	Cantidad / Quantity / Quantité / Menge / Quantità	Medidas / Measurements / Dimensions /Maße / Misure	Material / Material / Matériau / Material / Materiale
200	1	Precortado / Precut / Prédécoupé / Vorgeschnitten / Pretagliatto	Tablero / Plywood / Planche / Sperrholz / Tavola
201	2	ø0,50x150	Hilo marrón / Brown thread / Fil brun /braunes Baumwollfaden / Filo marrone
202	4	ø0,15x100	Hilo crudo / Raw thread / Fil brut / Rohes Baumwollfaden / Filo crudo
203	1	Preformado / Preformed/ Préformé / Vorgeformt / Preformato	Metal / Metal / Metal / Metall / Metallo

Lista de piezas / Parts List / Liste des pièces / Teilleiste / Elenco delle parti

Nº/No./ Nº / Nr. No	Descripción / Description /Description / Beschreibung / Descrizione	Cantidad / Quantity / Quantité / Menge / Quantità	Medidas / Measurements / Dimensions /Maße / Misure	Material / Material / Matériau / Material / Materiale
A		1000	10	Metal / Metal / Metal / Metall / Metallo
B		50	15	Latón / Brass / Latón / Messing / Ottone
C		100	ø0,15x100	Hilo crudo / Raw thread / Fil brut / Rohes Baumwollfaden / Filo crudo
D		85	4	Composite / Composite / Composite / Composite / Composite
E		6	4	Composite / Composite / Composite / Composite / Composite
G		16	Preformado / Preformed/ Préformé / Vorgeformt / Preformato	Metal / Metal / Metal / Metall / Metallo
H		15	Preformado / Preformed/ Préformé / Vorgeformt / Preformato	Metal / Metal / Metal / Metall / Metallo
I		62	Preformado / Preformed/ Préformé / Vorgeformt / Preformato	Cristal / Glass / Verre / Glas / Cristallo
J		80	3	Latón / Brass / Latón / Messing / Ottone

Jabeque CAZADOR

OcCre
Ocio Creativo



Ref.: 14002

Casco | Hull | Coque | Scafo | Rumpf

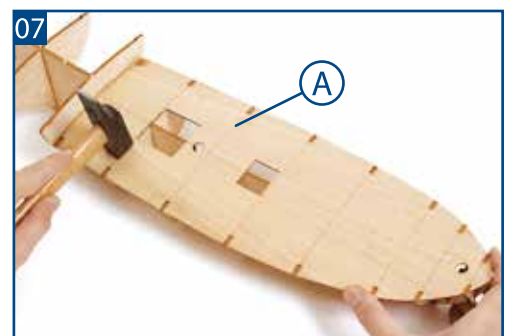
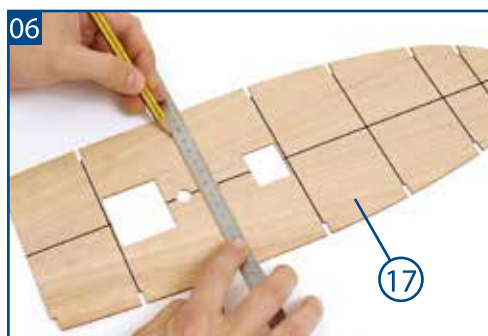
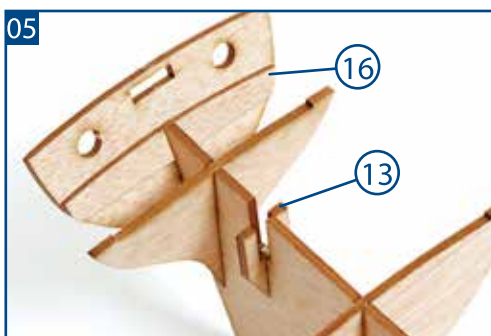
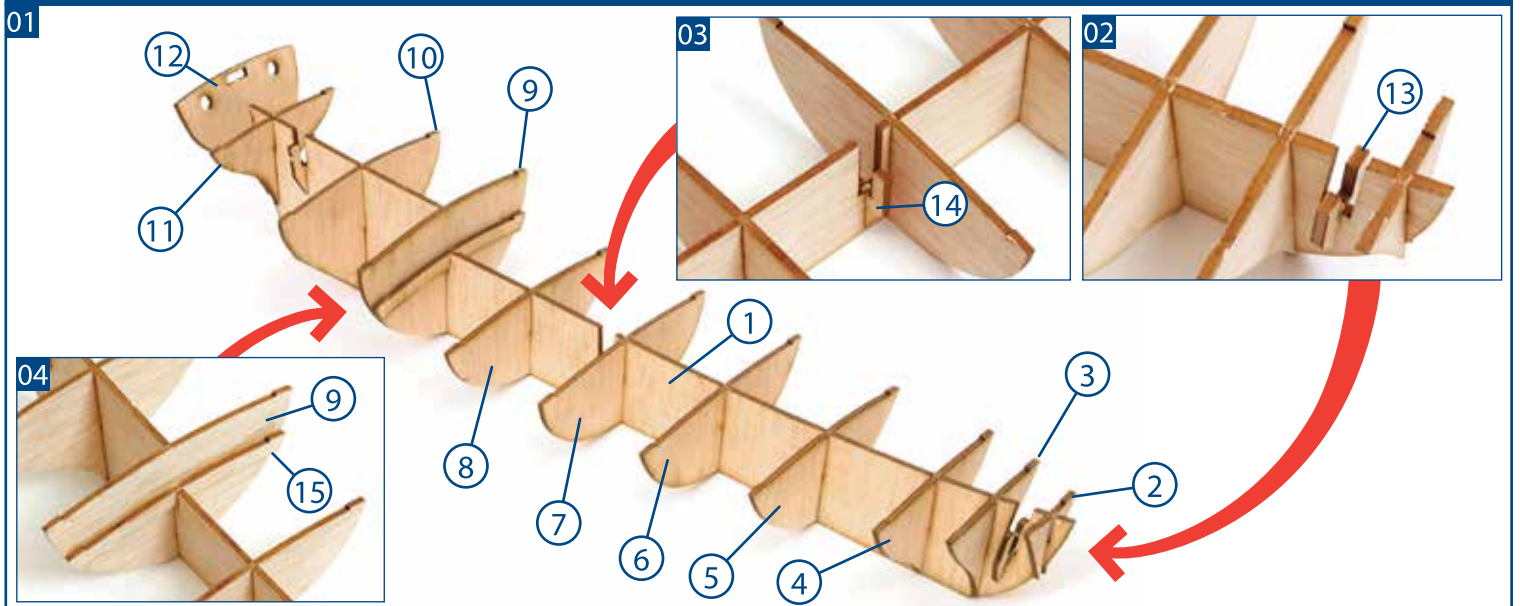

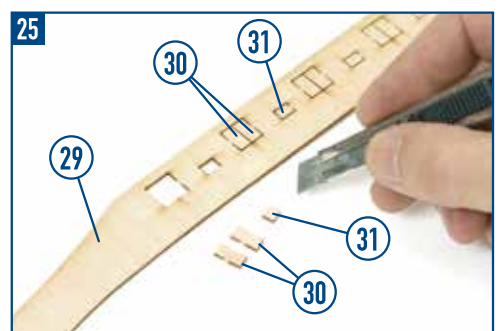
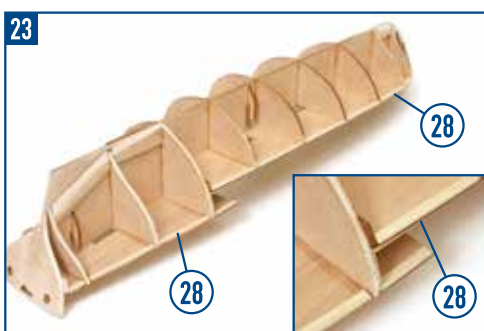
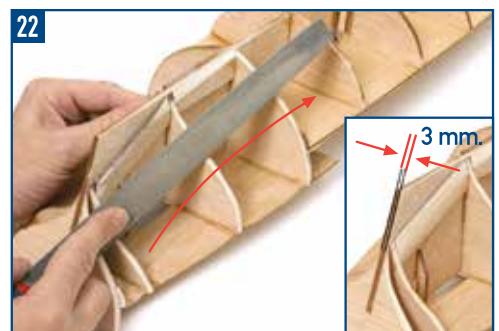
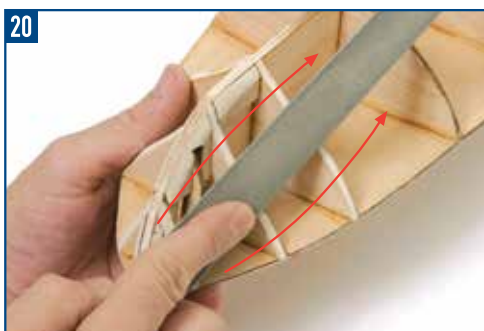
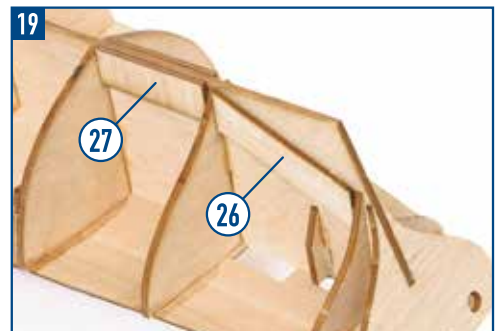
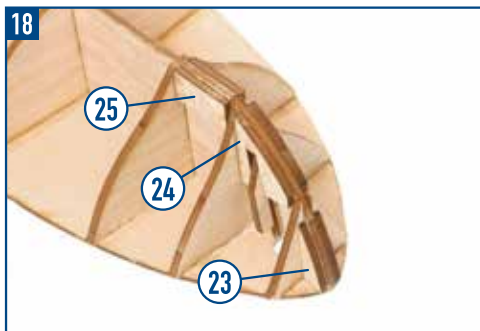
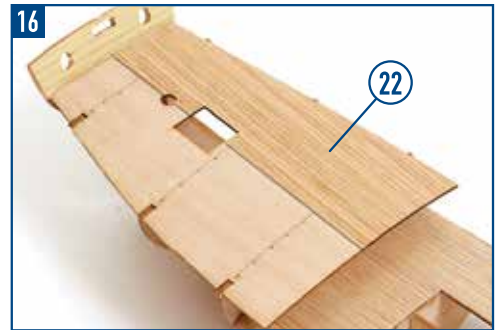
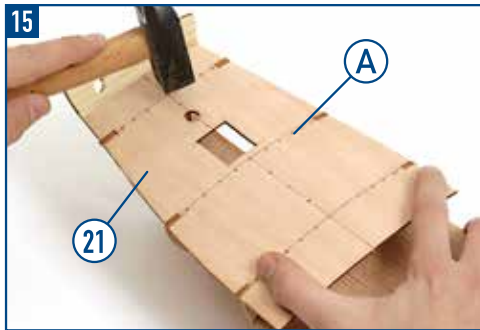
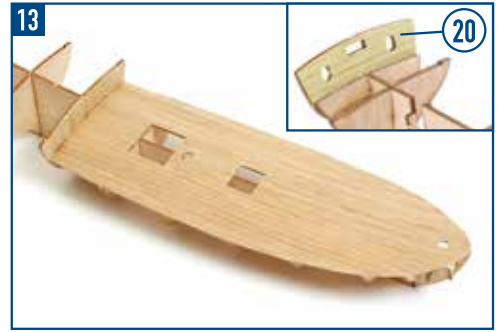
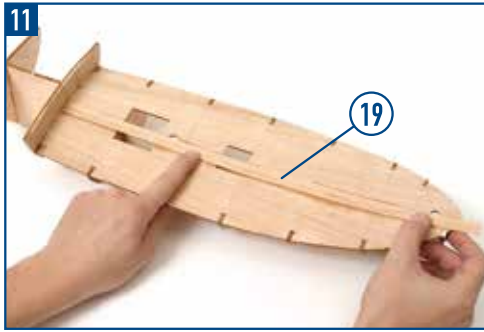
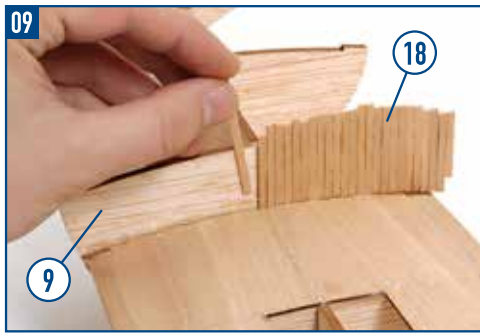

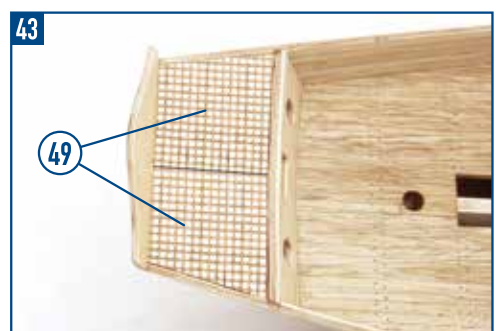
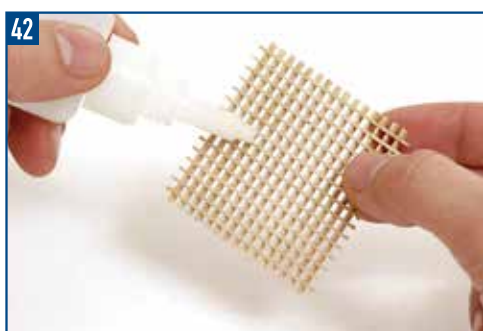
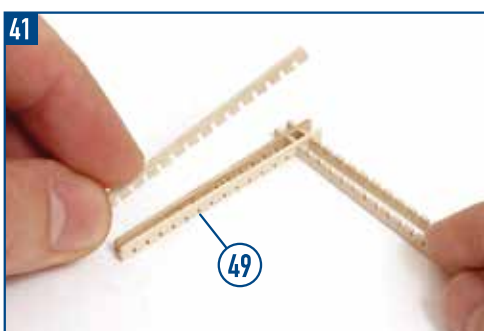
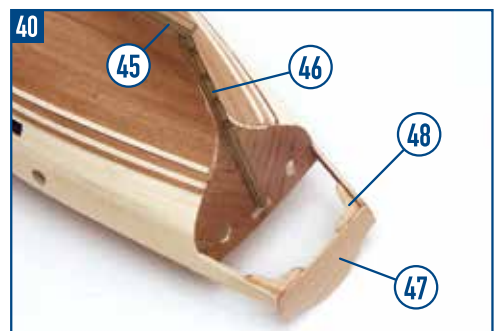
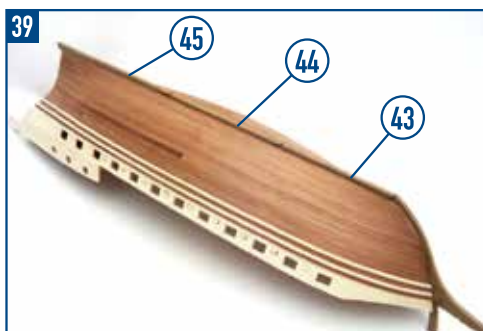
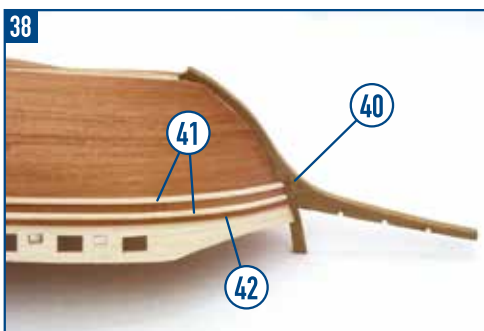
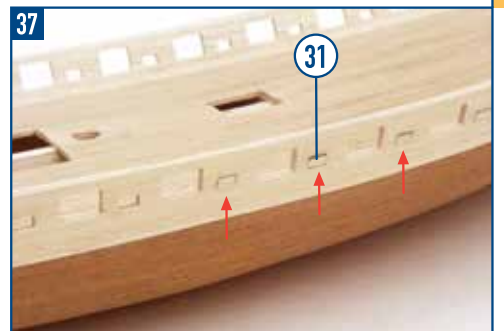
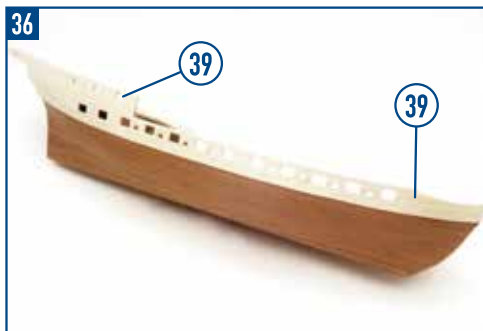
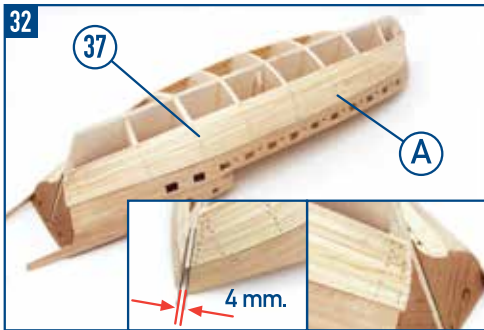
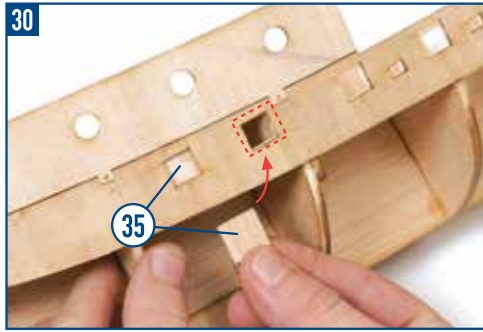
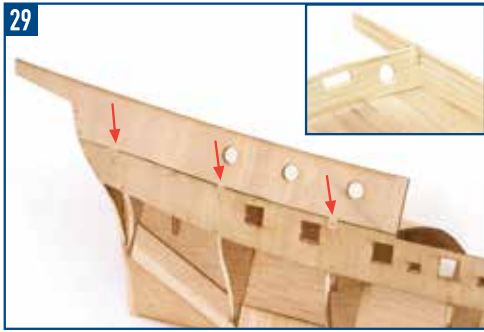
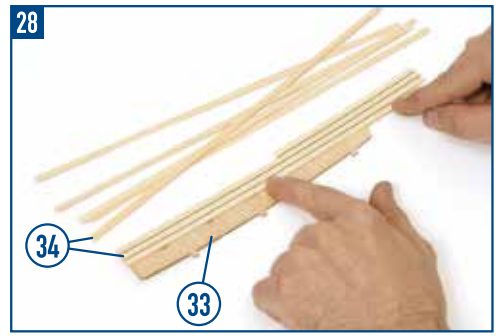
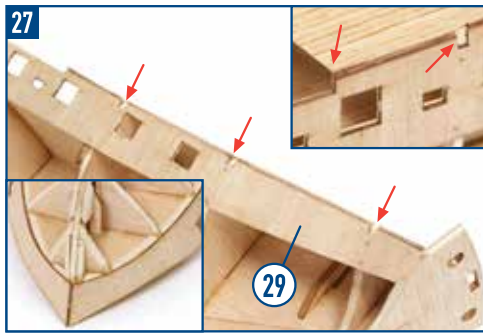
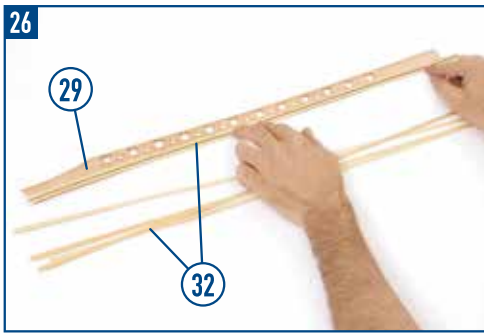

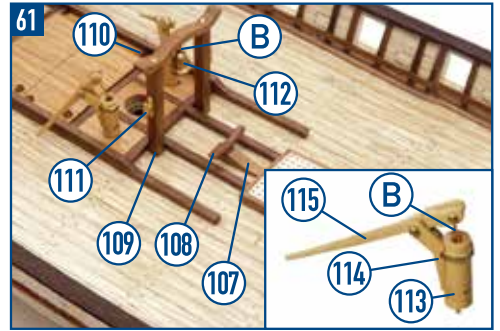
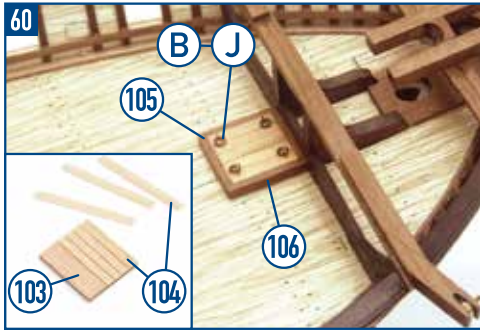
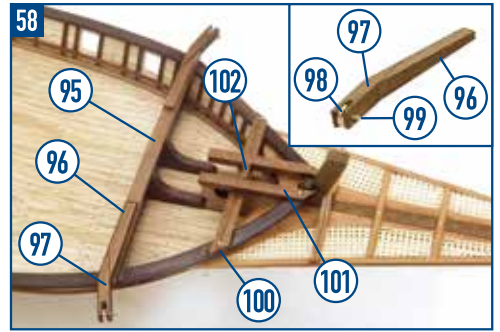
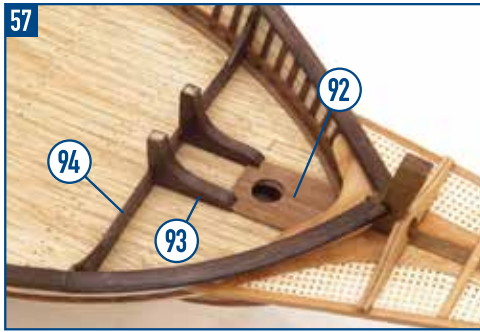
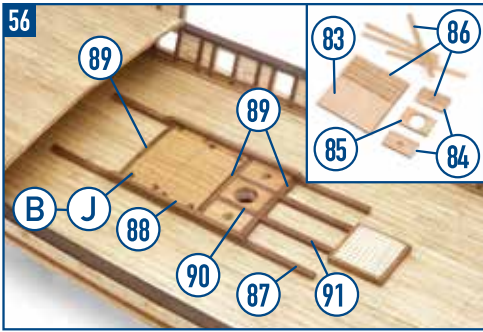
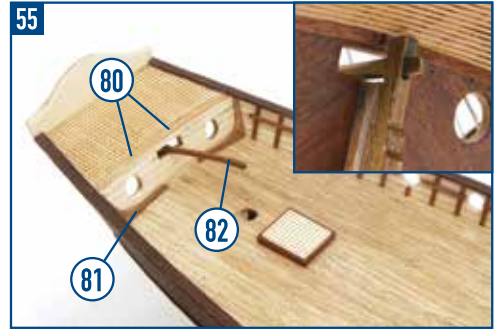
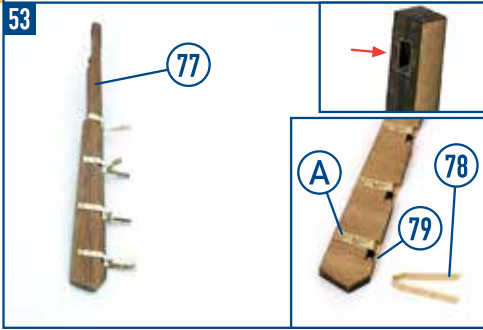
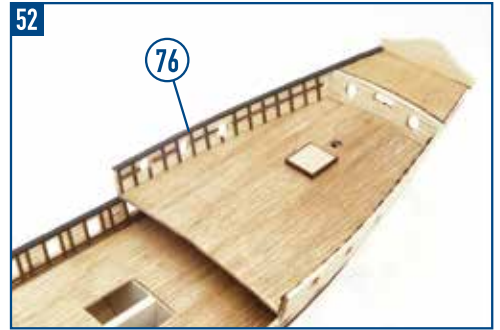
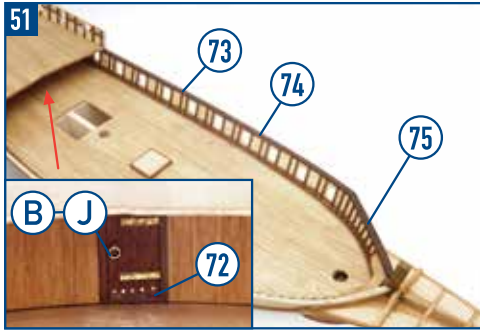
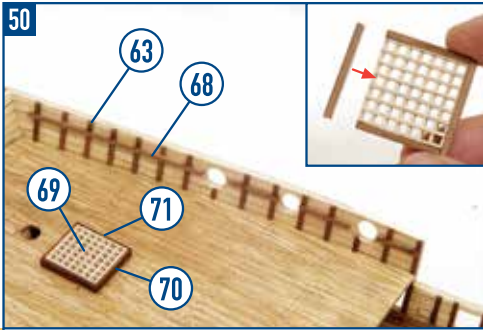
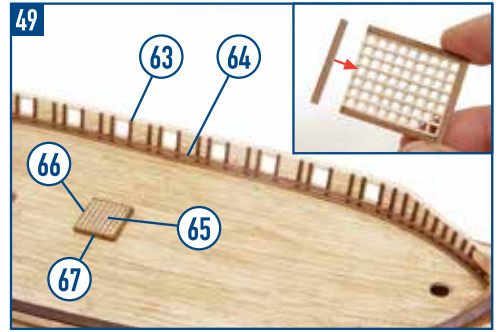
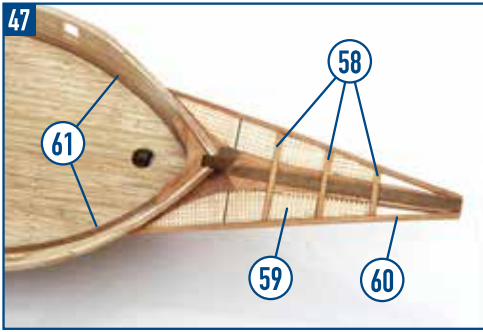
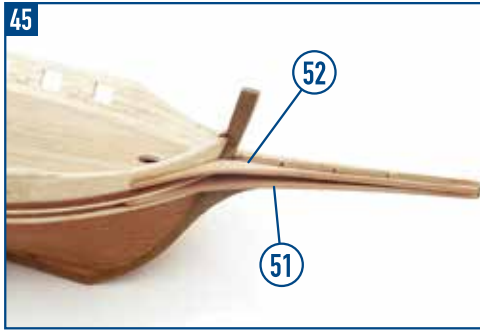
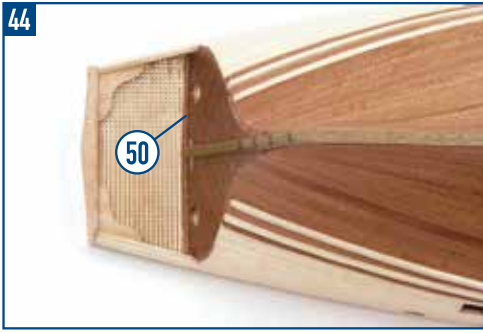

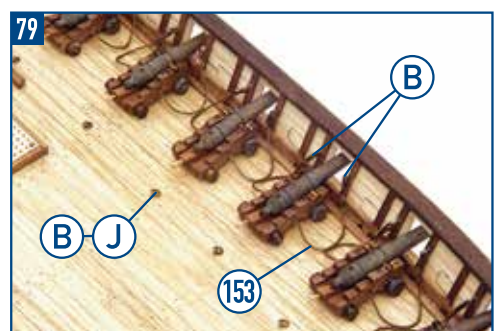
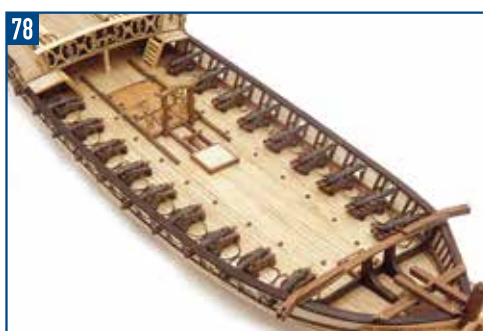
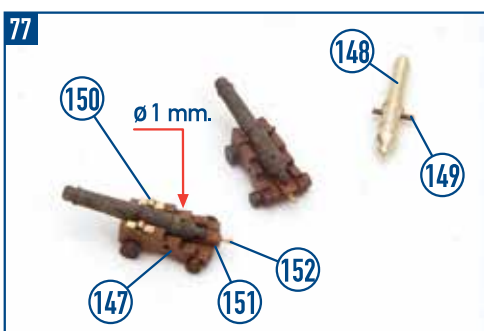
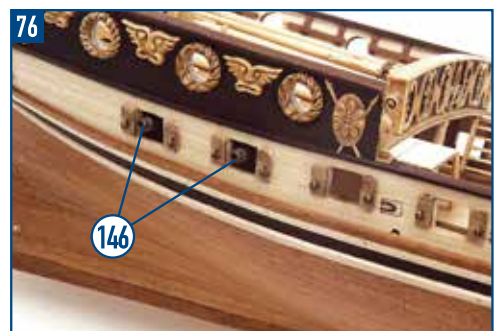
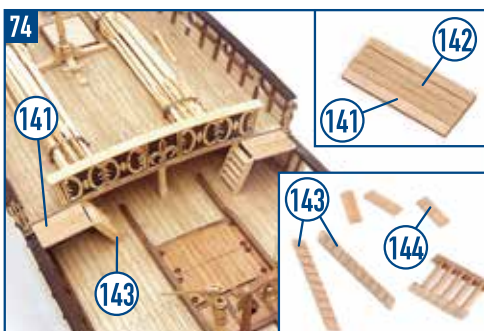
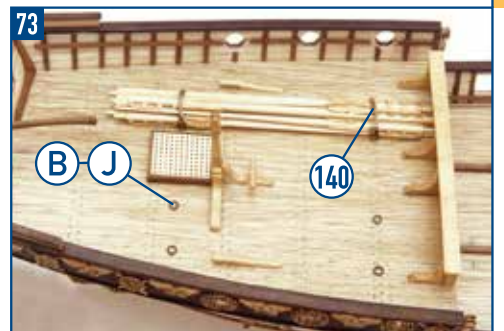
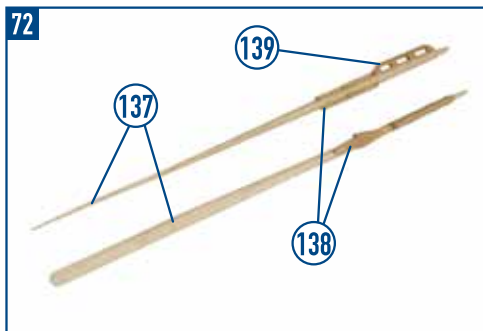
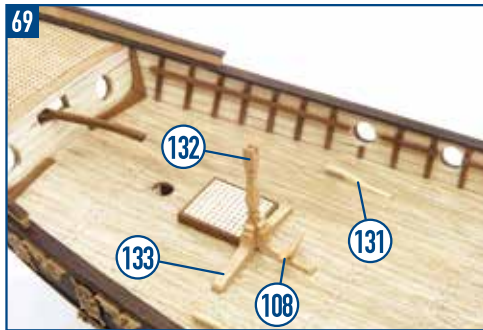
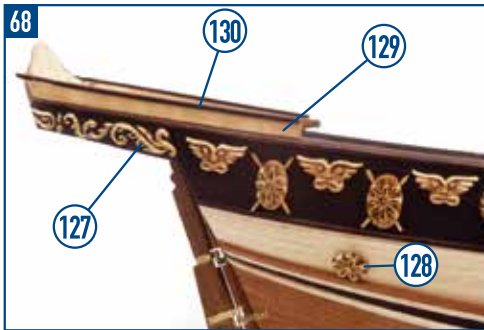
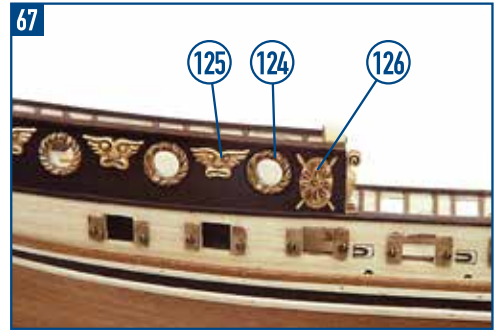
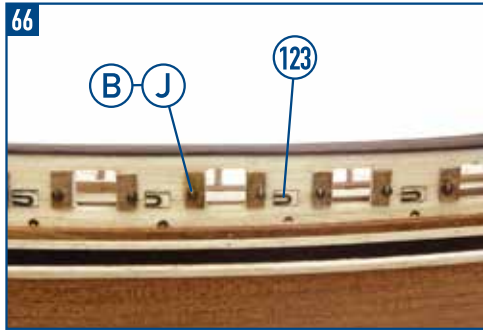
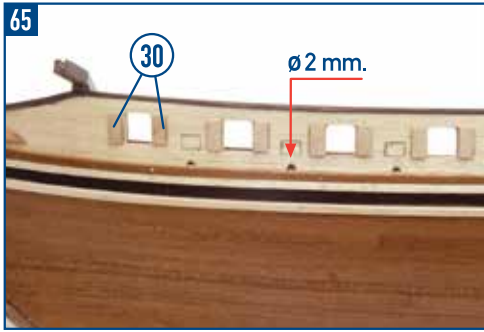
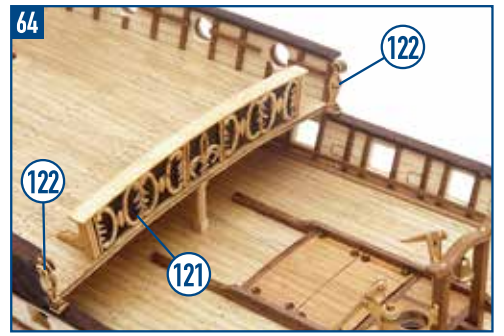
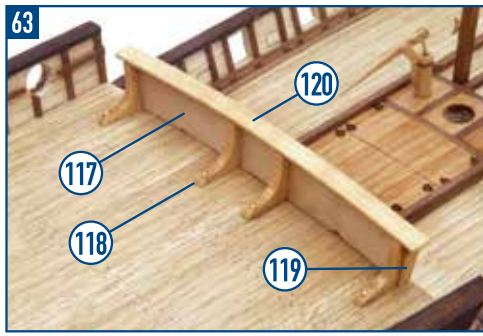
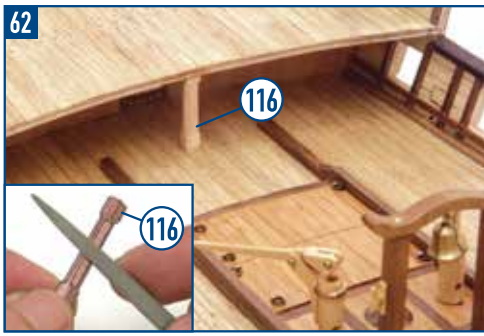

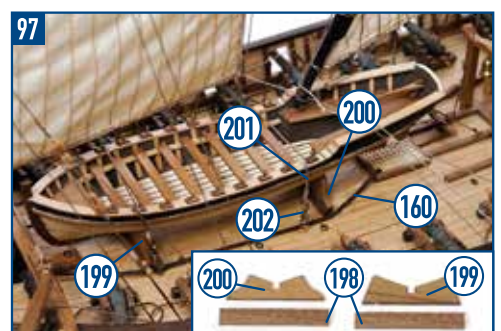
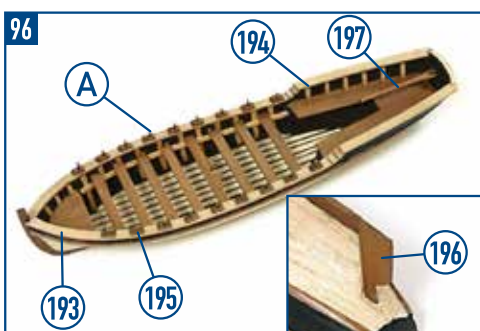
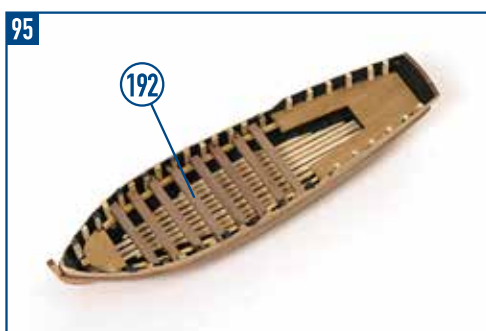
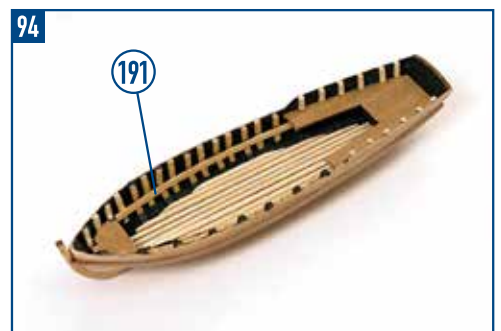
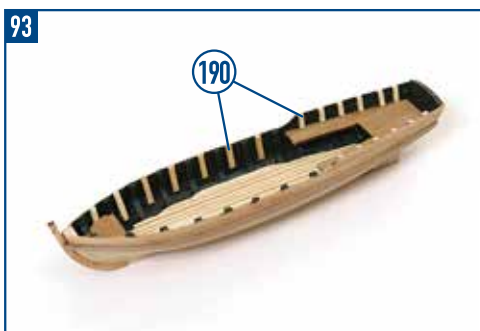
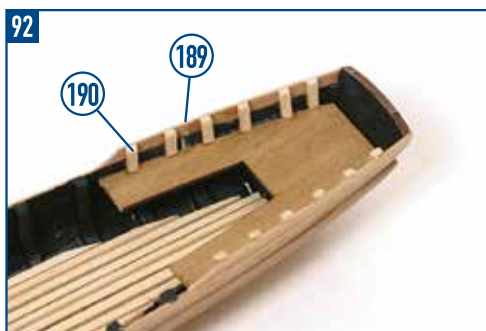
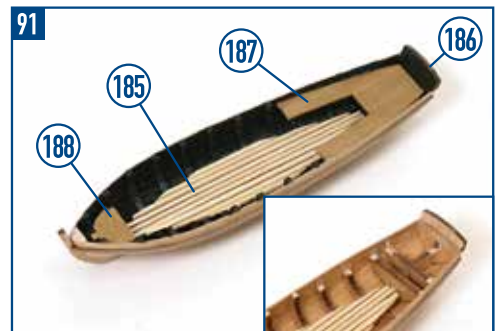
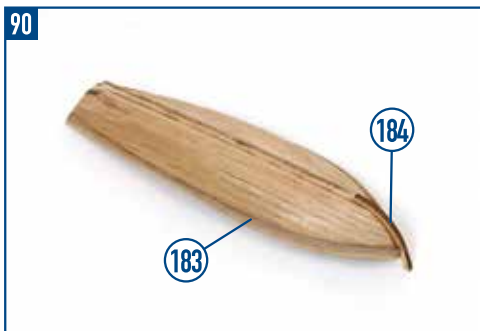
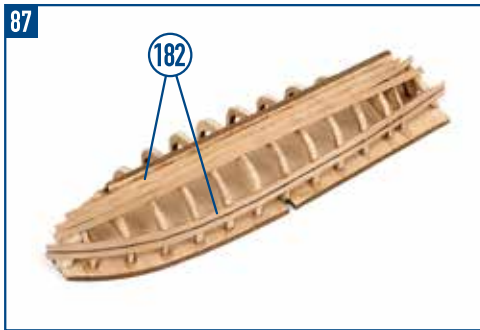
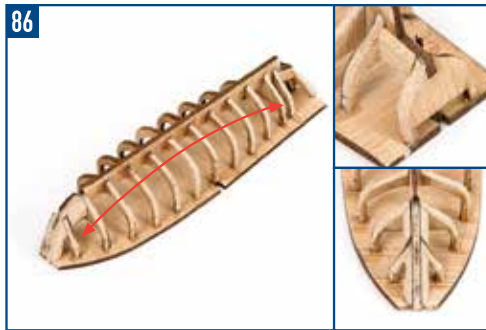
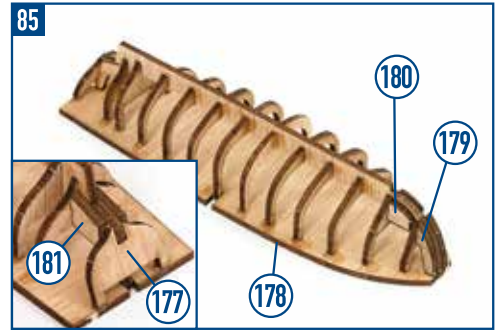
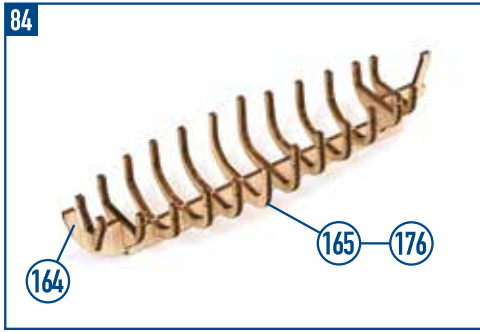
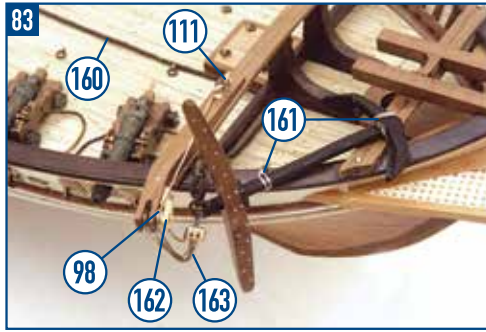
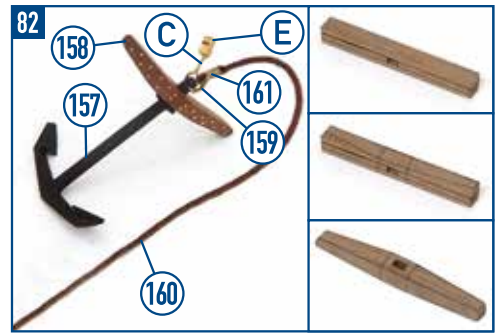

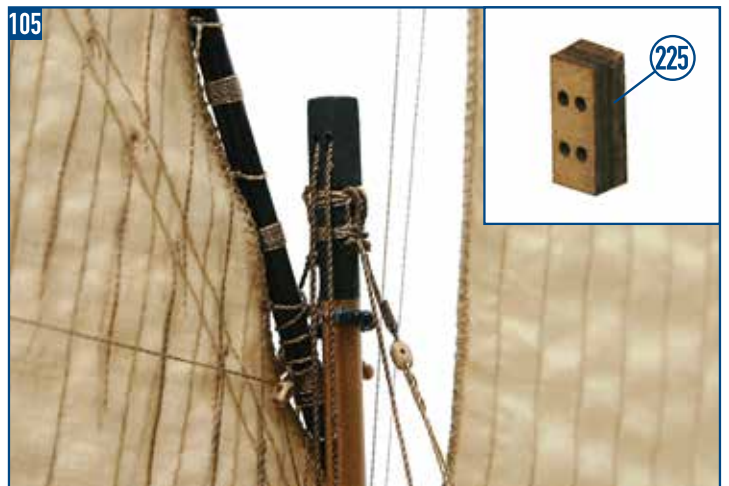
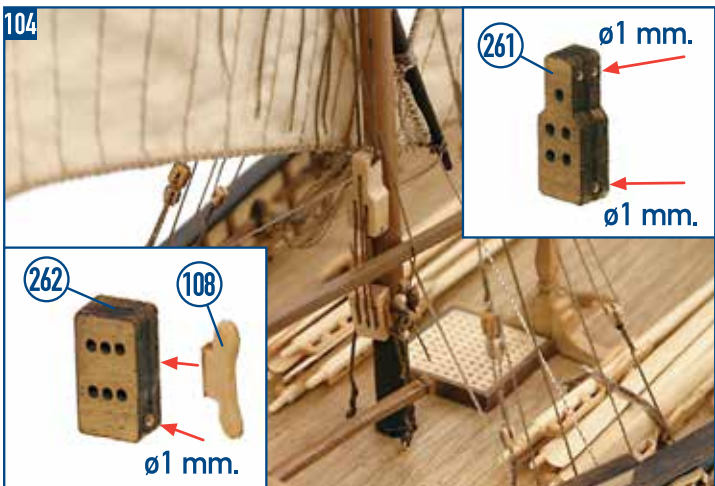
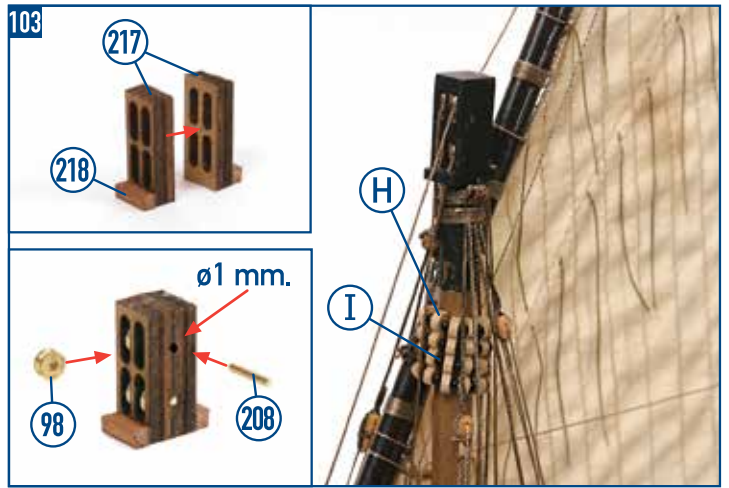
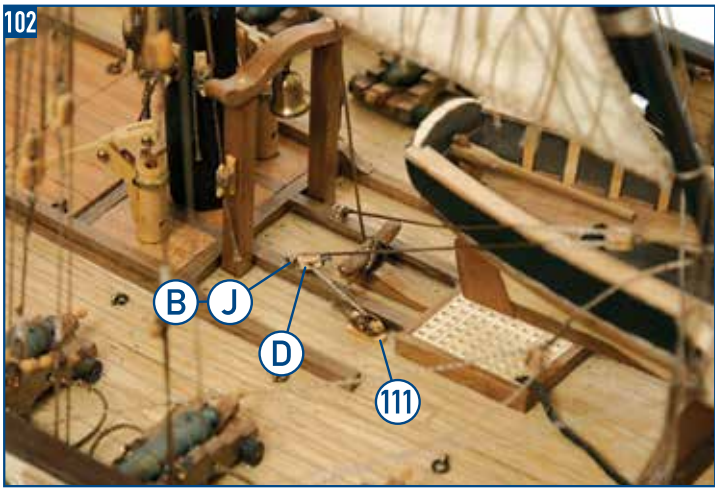
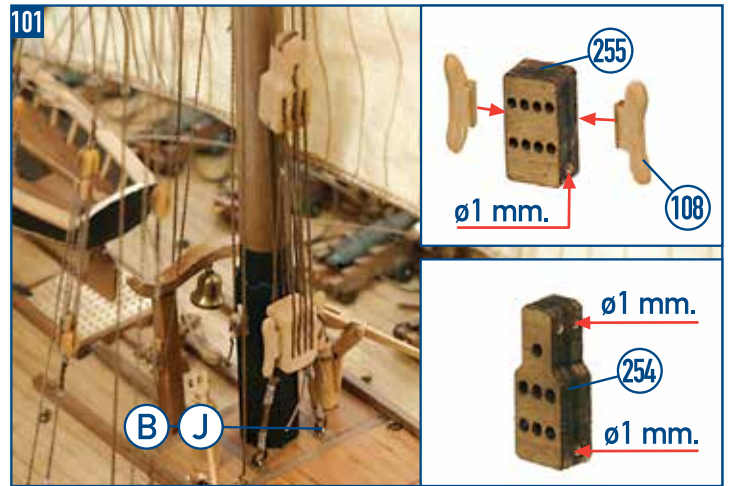
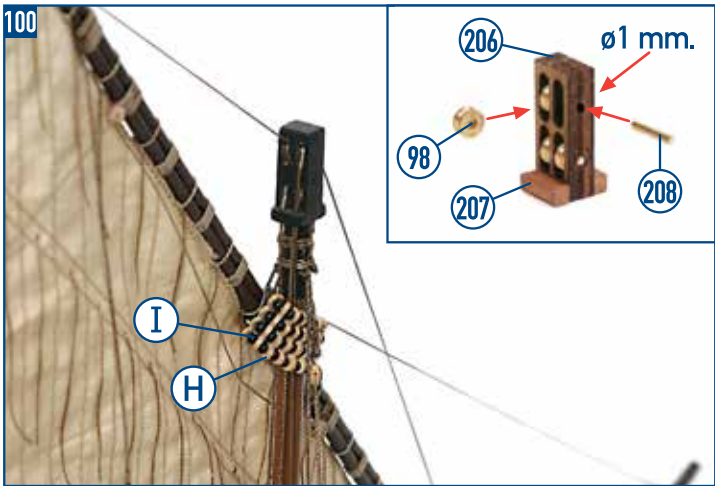
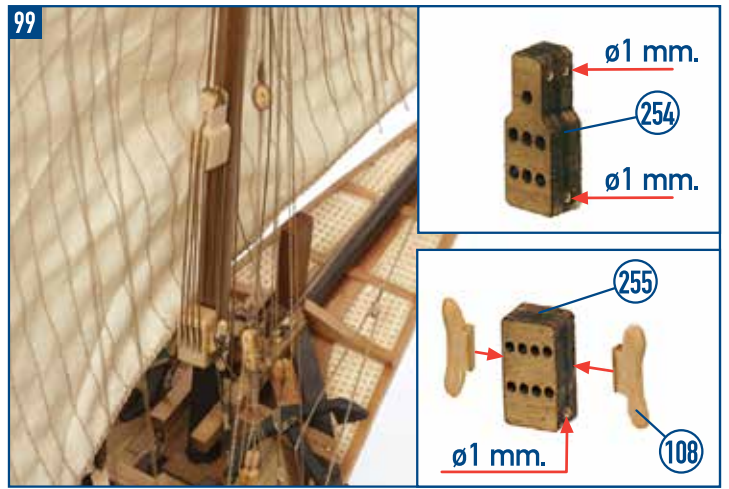
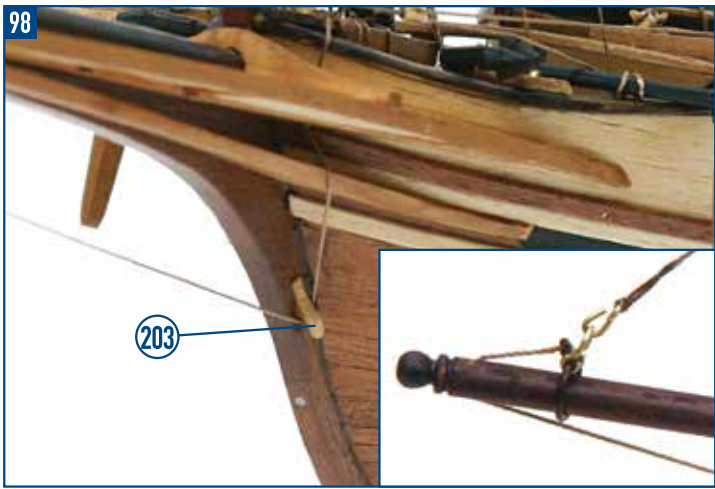

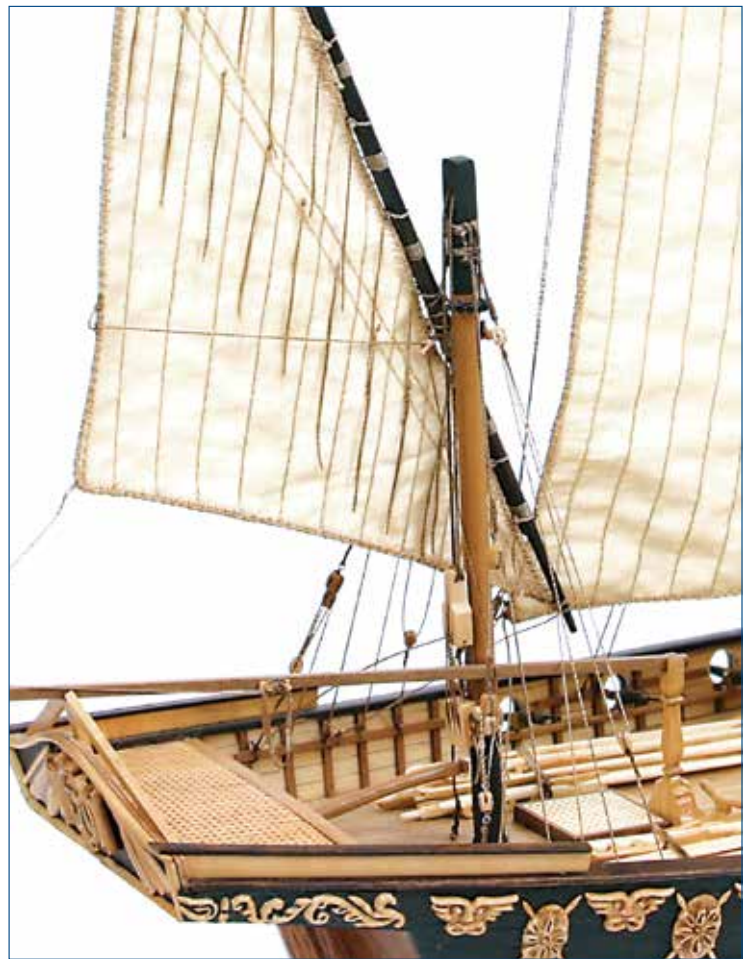
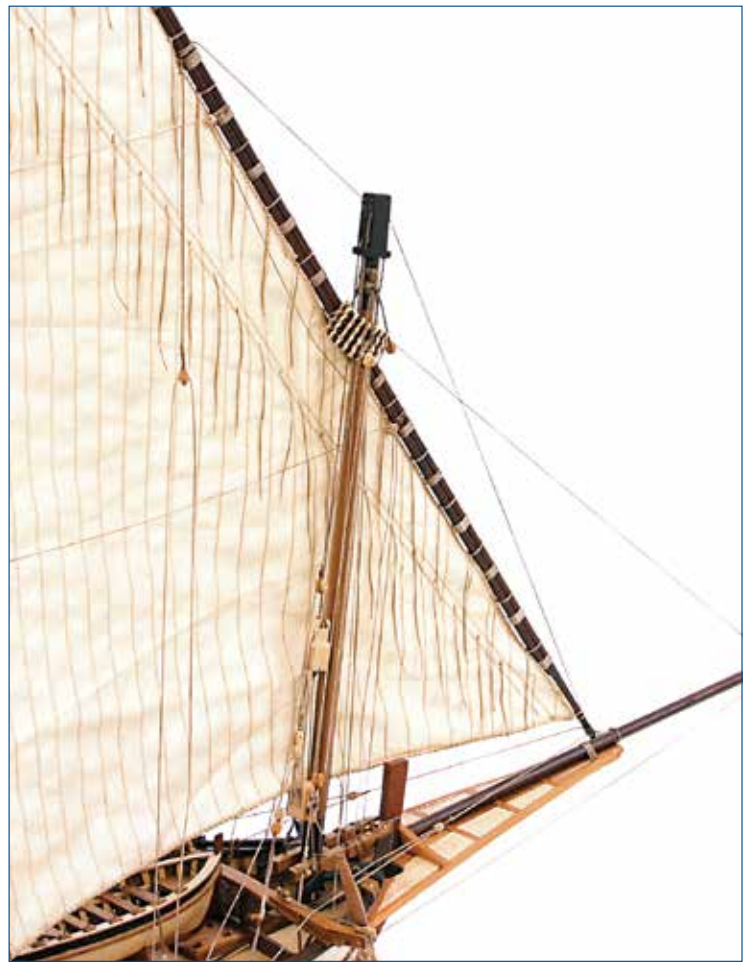

IP

Jabeque

Ref. 14002

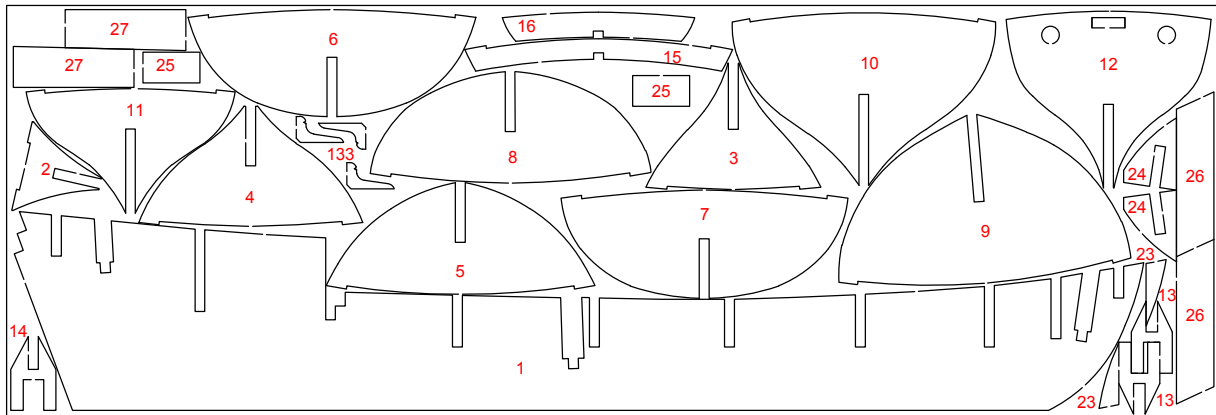

14002-1

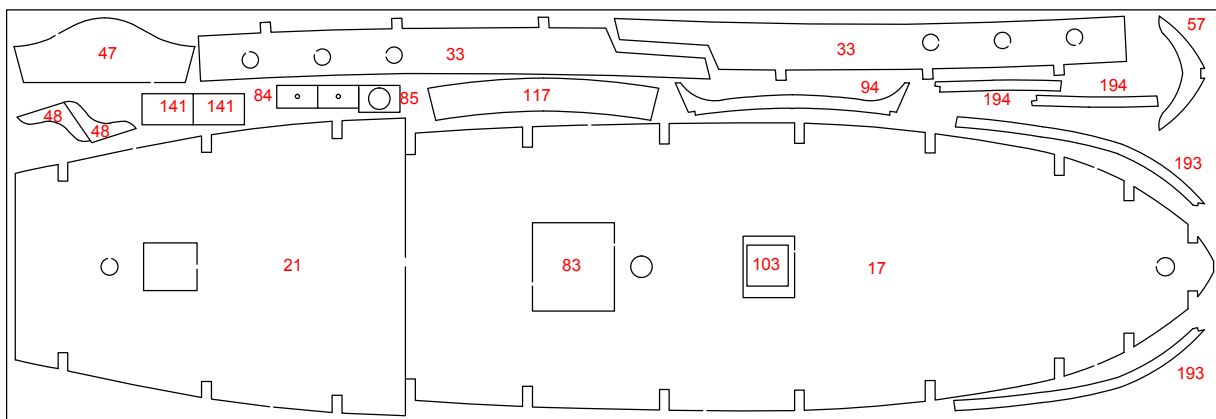

14002-2

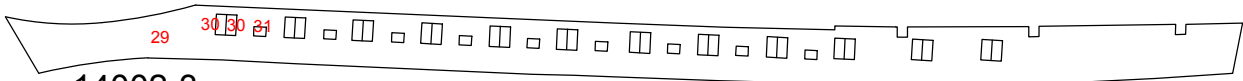

14002-3

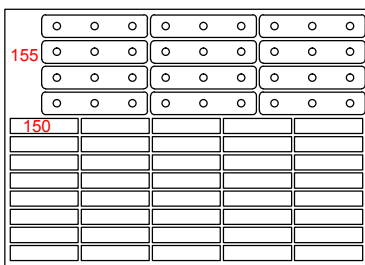

14002-8

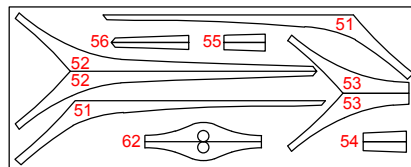

14002-6

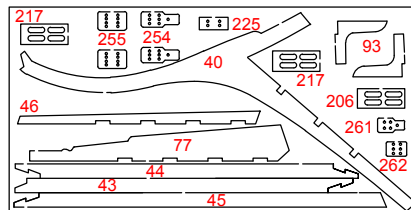

14002-5

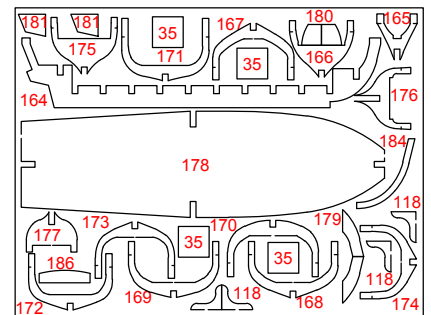

14002-7

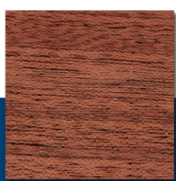

Sapelli
Sapelli
Sapelli
Sapelli-Holz
Sapelli



Tilo - Sicomoro
Lime wood - Sycamore
Tilleul - Sycomore
Linde - Bergahom
Tiglio - Sicomoro



Nogal africano
African walnut
Noyer africain
Afrikanisches Nußbaumholz
Noce africano

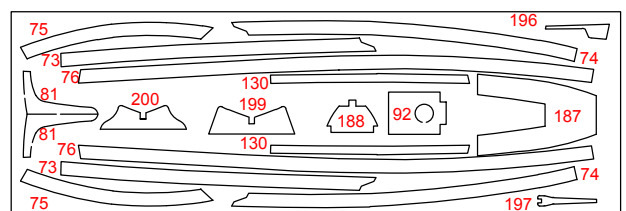

14002-4

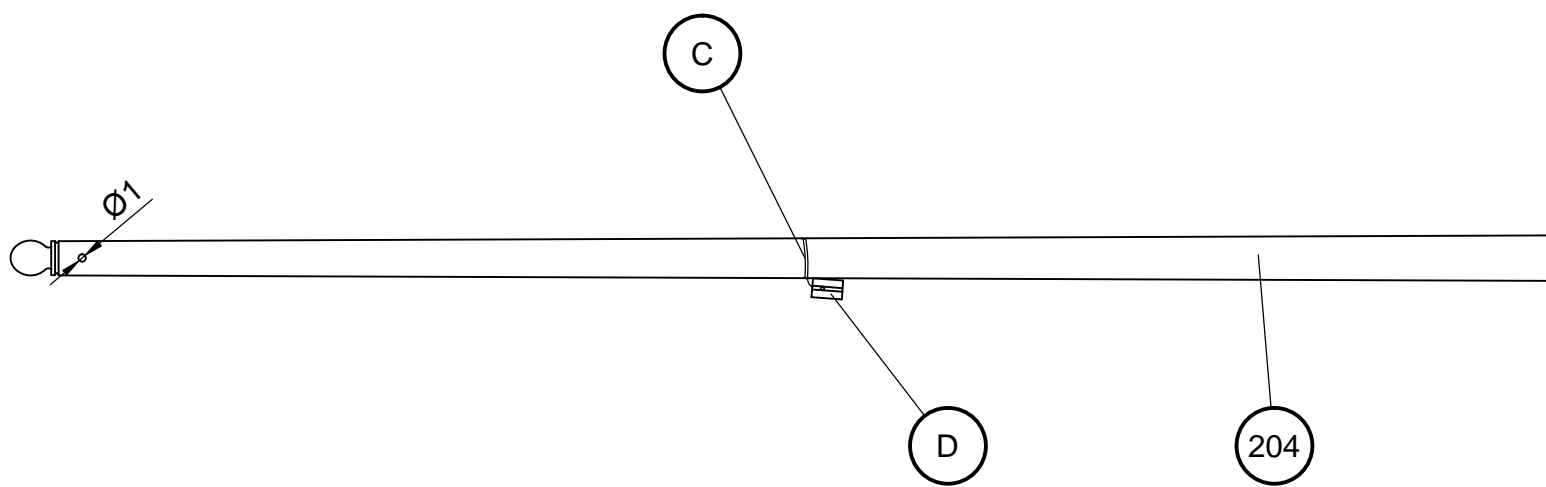
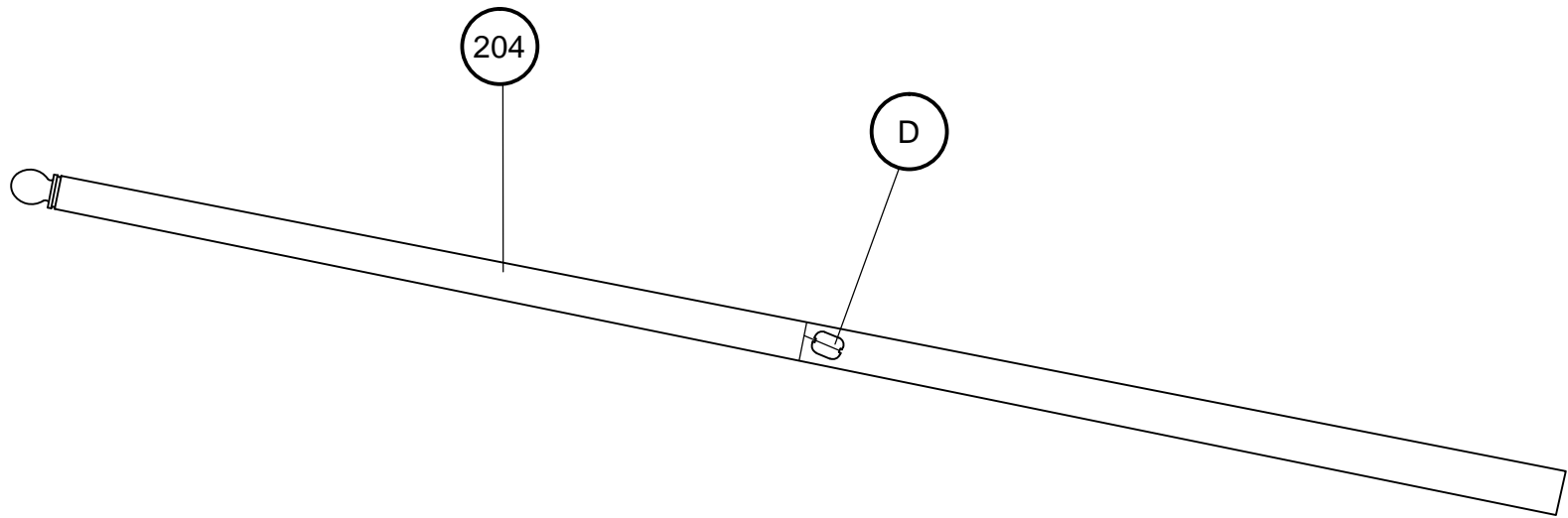



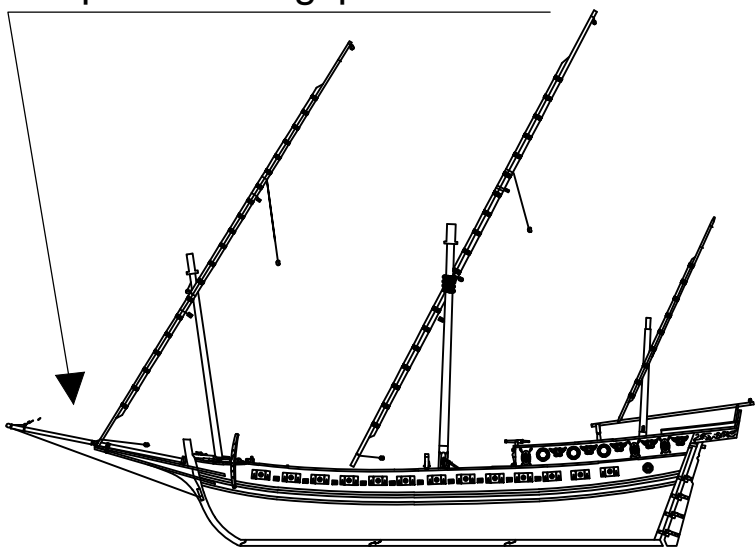





Bauprés / Bousprit / Beupré
Bompresso / Bugspriet



Scale : 1/1

204	ø6x210	Tilo / Lime wood / Tilleul / Linde / Tiglio
C	ø0,15x100	Hilo crudo / Raw thread / Fil brut / Rohes Baumwollfaden / Filo crudo
D	4	Composite / Composite / Composite / Composite / Composite

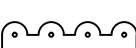
B 	D  	E  	G 	J 	I  	H 
Cáncamo Eyebolts Caviglia di ferro ad anello Tragöse Piton à oeil	Moton Blocks Bozzello Blockrolle Poulie	Cuadernal Double blocks Pastecca Block Poulie double	Cazoleta Toggles Fuseau Knebljel Traversino legno	Anilla Rings Anello Öse Oeil	Vertello Trucks Bertocci Racktaublöcke Pomme de racage	Liebres racamento Parrel ribs Lepre strozza Befestigung Racktaue Digot de racage

Jabeque

Bauprés / Bousprit / Beauprés
Bompresso / Bugspruet

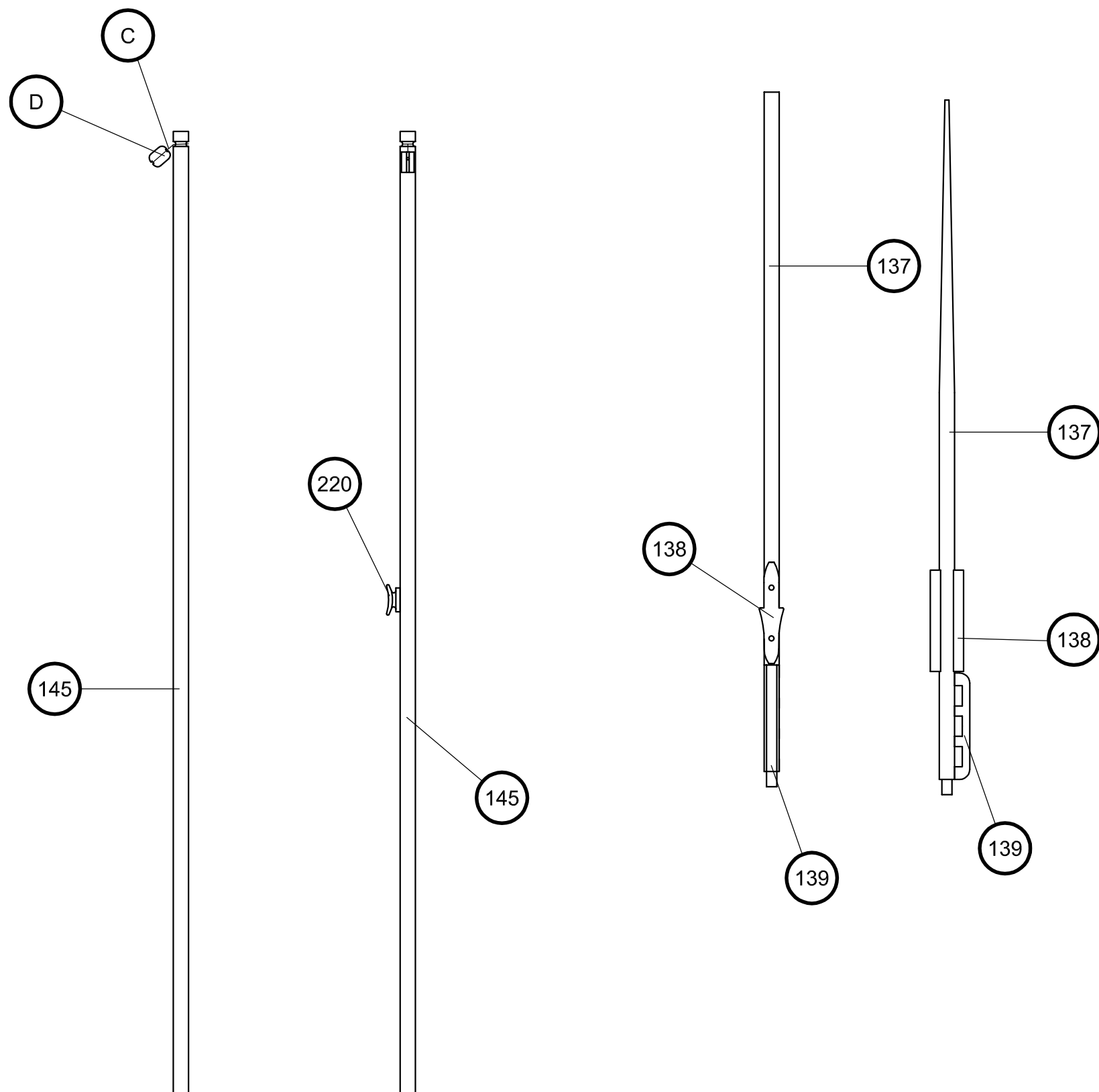

137	ø4x137	Tilo / Lime wood / Tilleul / Linde / Tiglio
138	Preformado / Preformed/ Préformé / Vorgeformt / Preformato	Metal / Metal / Metal / Metall / Metallo
139	Preformado / Preformed/ Préformé / Vorgeformt / Preformato	Metal / Metal / Metal / Metall / Metallo
145	3x3x188	Nogal africano / African walnut / Noyer africain / Afrikanisches Nußbaumholz / Noce africano
220	Preformado / Preformed/ Préformé / Vorgeformt / Preformato	Metal / Metal / Metal / Metall / Metallo
C	ø0,15x100	Hilo crudo / Raw thread / Fil brut / Rohes Baumwollfaden / Filo crudo
D	4	Composite / Composite / Composite / Composite / Composite

Scale : 1/1

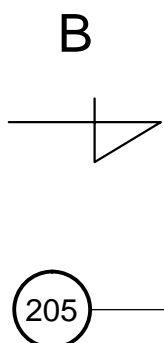
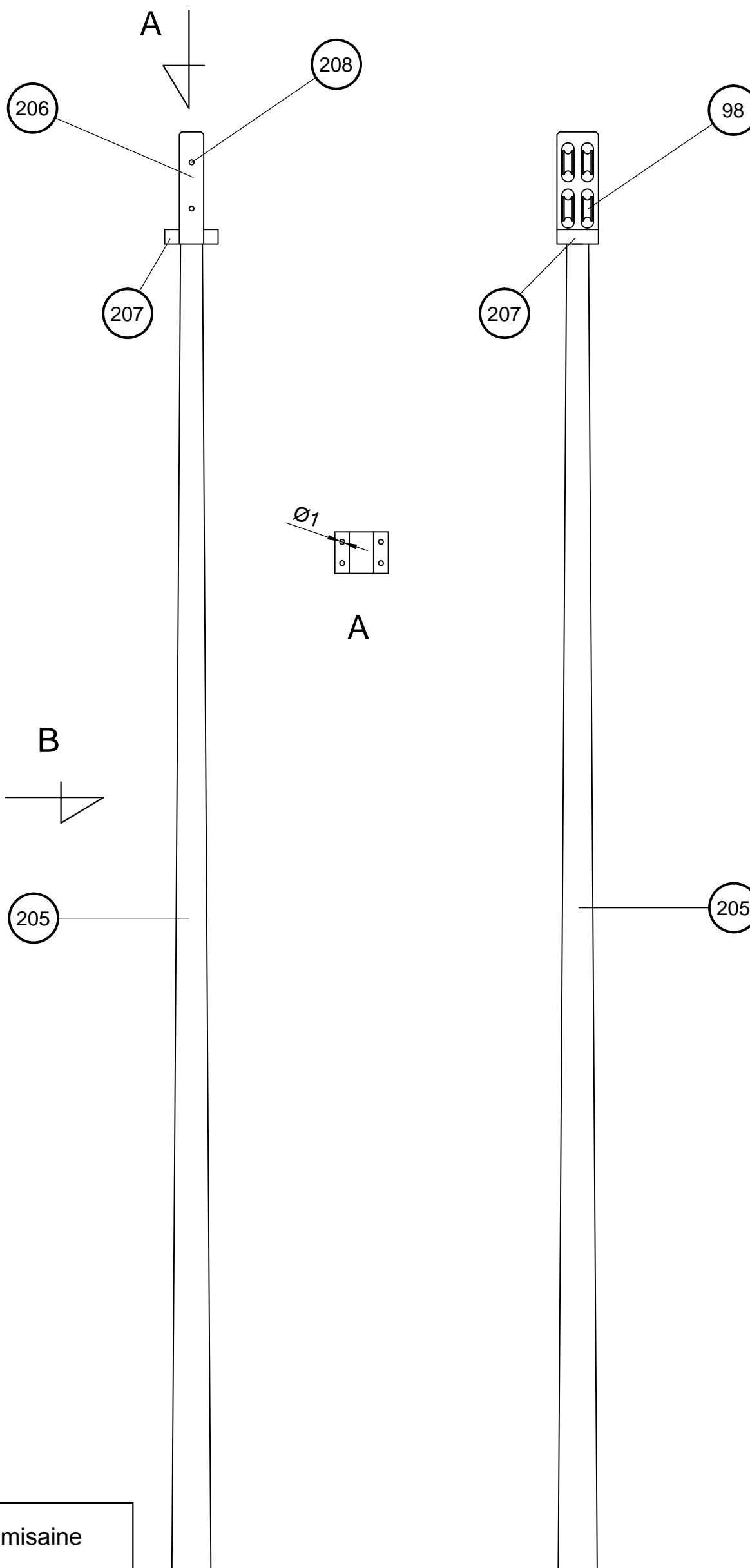

B

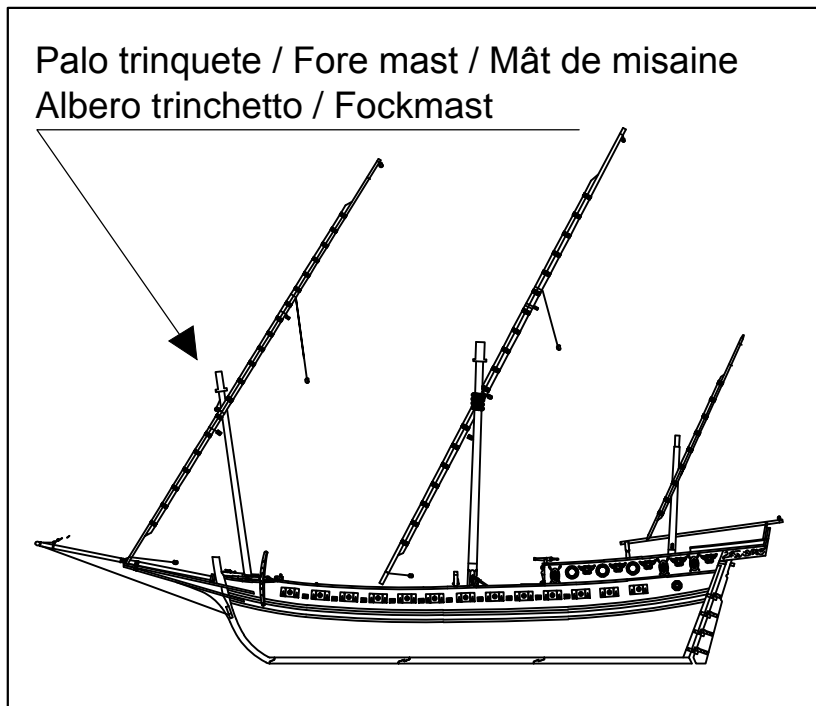

Scale : 1/1

205	ø8x272	Tilo / Lime wood / Tilleul / Linde / Tiglio
206	Precortado / Precut / Prédécoupé / Vorgeschnitten / Pretagliatto	Tablero / Plywood / Planche / Sperrholz / Tavla
207	3x3x8	Nogal africano / African walnut / Noyer africain / Afrikanisches Nußbaumholz / Noce africano

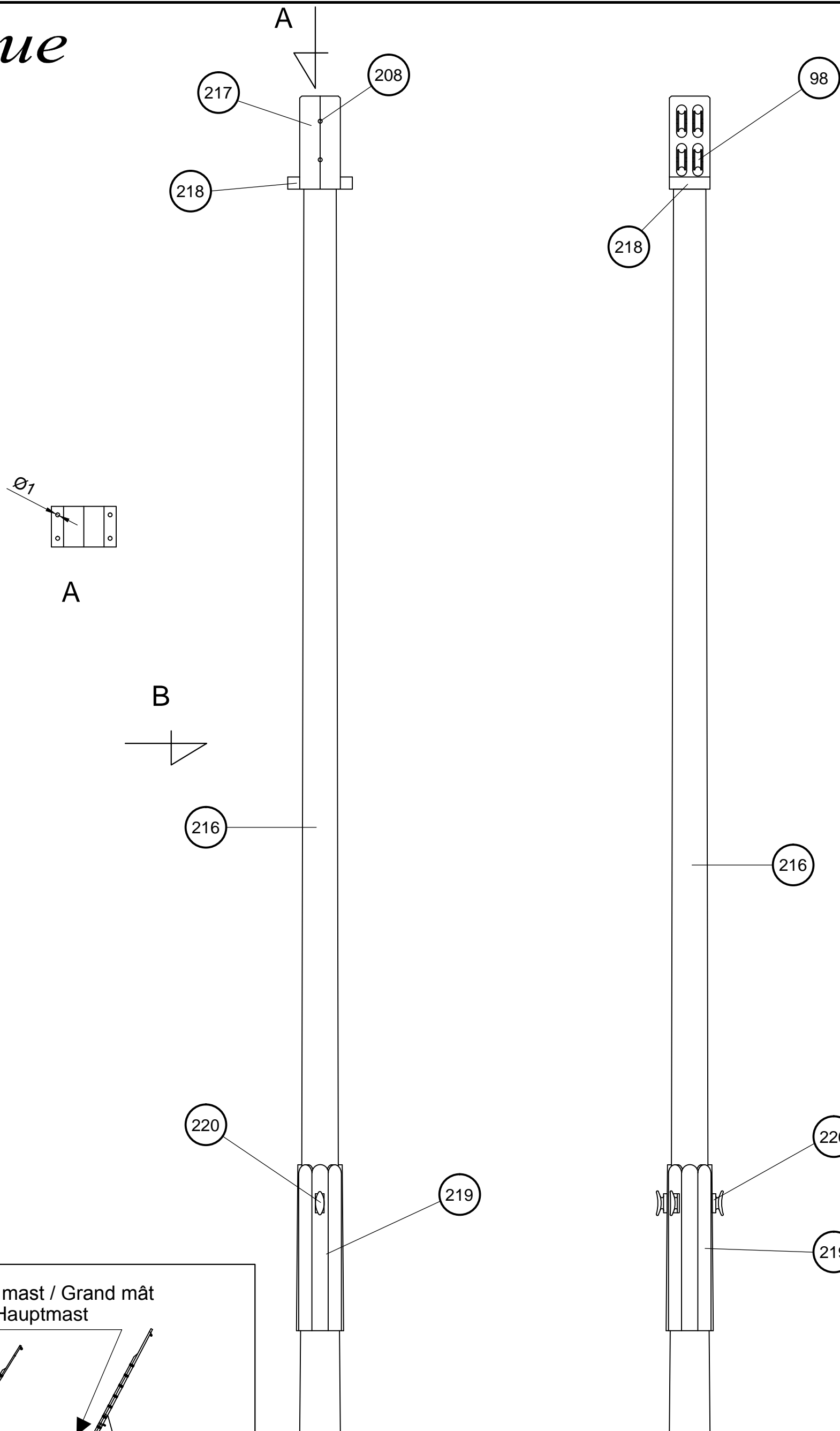

Palo mayor / Main mast / Grand mât
Albero maestro / Hauptmast

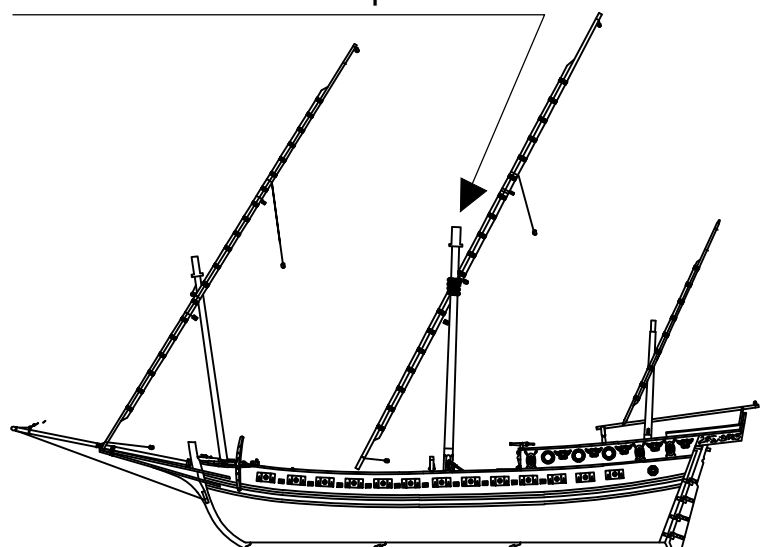

Scale: 1/1

216	ø10x307	Tilo / Lime wood / Tilleul / Linde / Tiglio
217	Precortado / Precut / Prédécoupé / Vorgeschnitten / Pretagliatto	Tablero / Plywood / Planche / Sperrholz / Tavola
218	3x3x10	Nogal africano / African walnut / Noyer africain / Afrikanisches Nußbaumholz / Noce africano
219	1x4x41	Tilo / Lime wood / Tilleul / Linde / Tiglio
220	Preformado / Preformed / Préformé / Vorgeformt / Preformato	Metal / Metal / Metal / Metall / Metallo

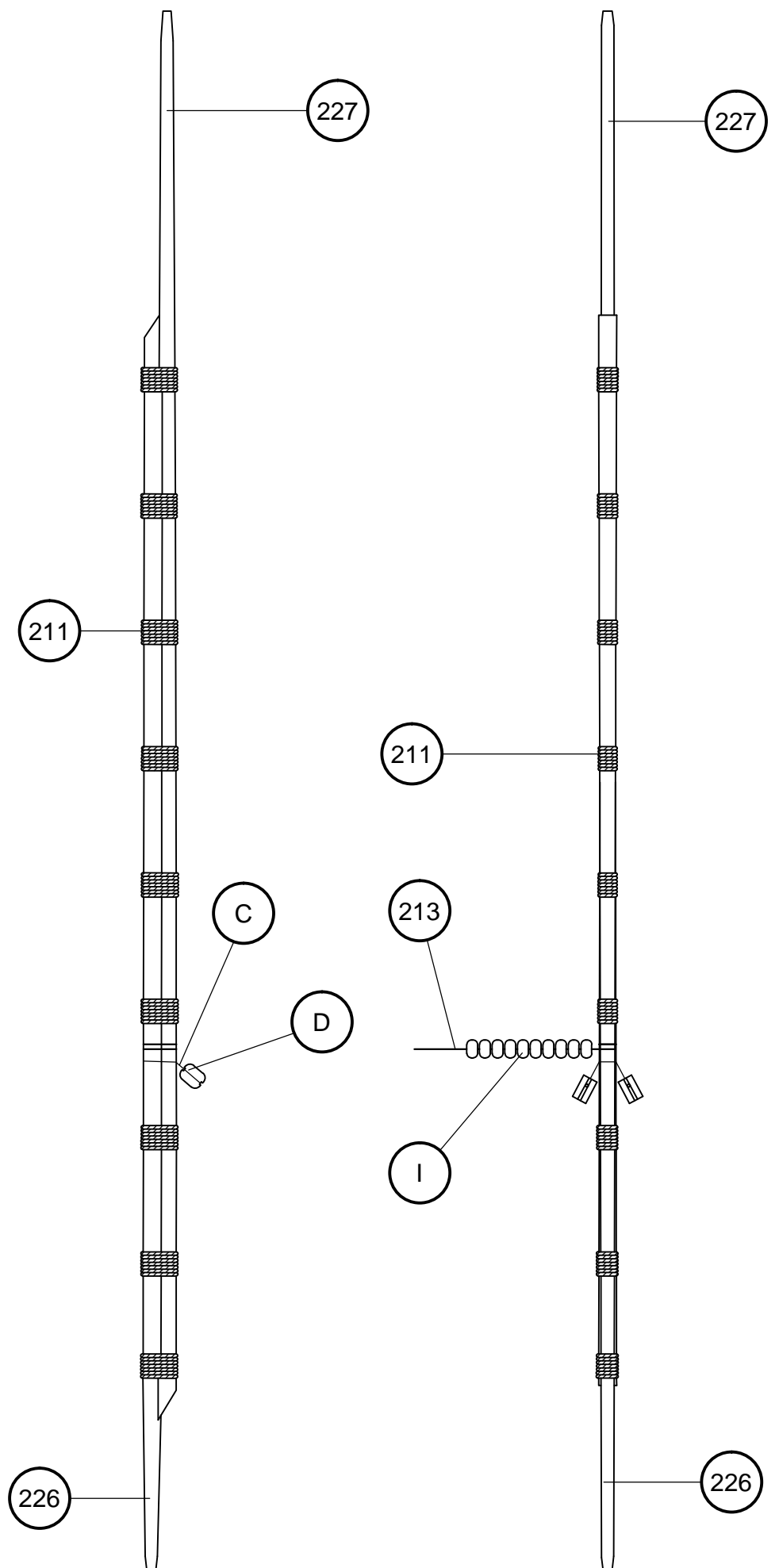
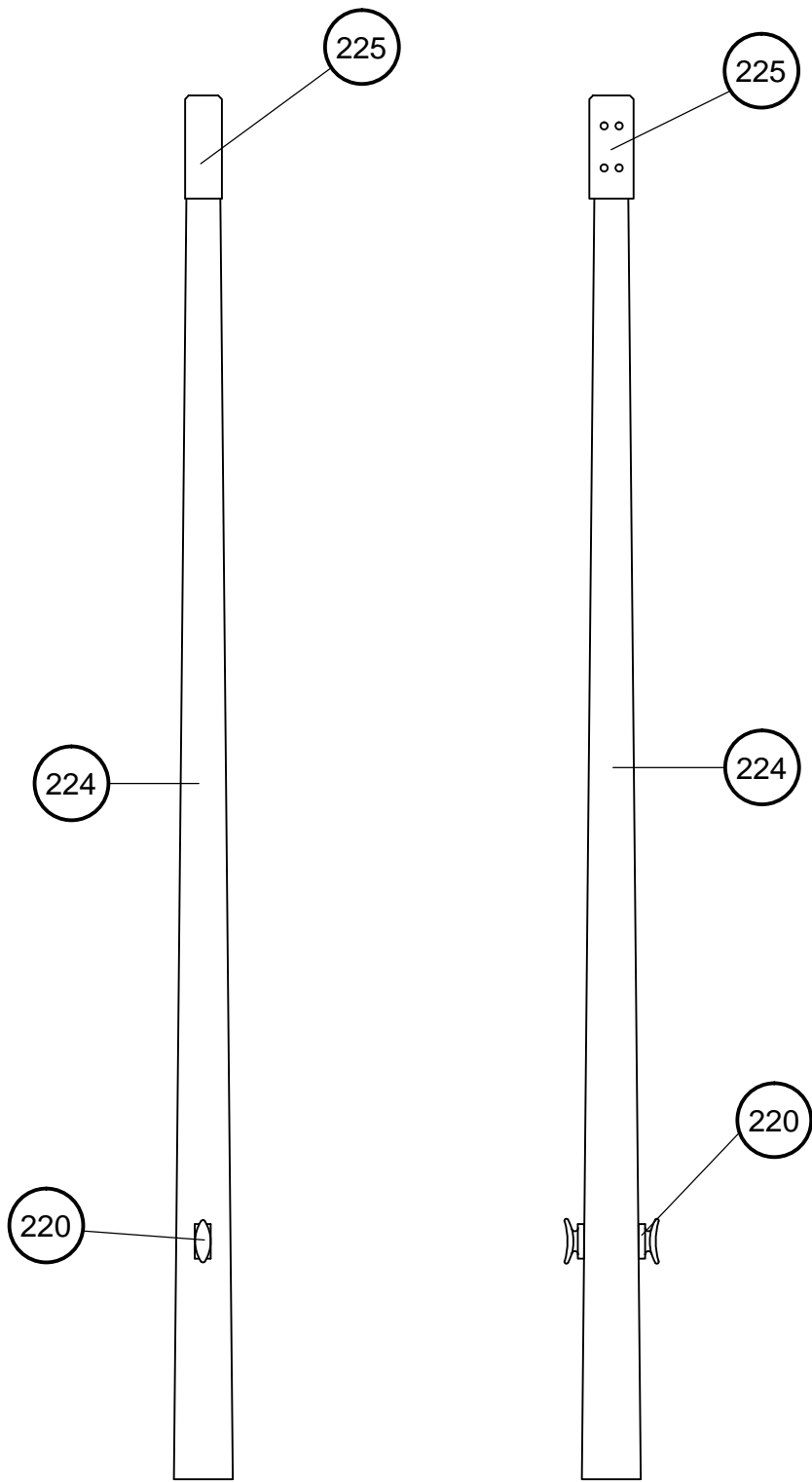

Palo mesana/ Mizze mast / Mât d'artimon
Albero mezzana / Besanmast

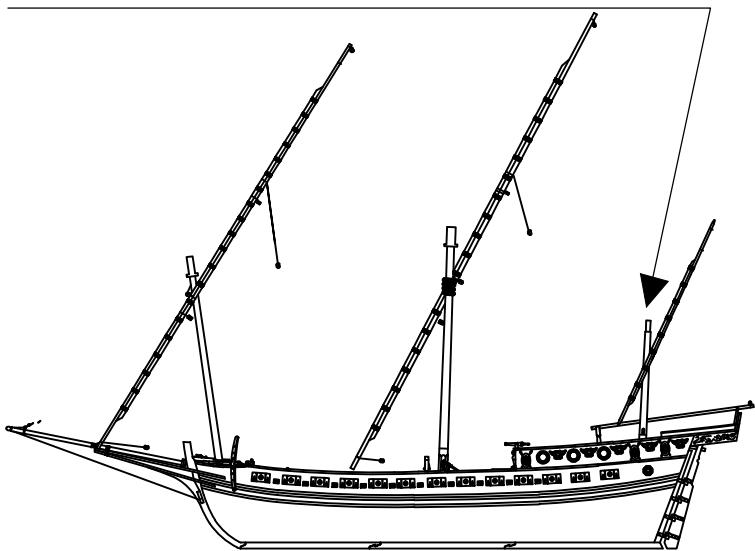

Scale : 1/1

224	ø8x174	Ramin
225	Precortado / Precut / Prédécoupé / Vorgeschnitten / Pretagliatto	Tablero / Plywood / Planche / Sperrholz / Tavola
226	ø3x210	Tilo / Lime wood / Tilleul / Linde / Tiglio
227	ø3x235	Tilo / Lime wood / Tilleul / Linde / Tiglio
C	ø0,15x100	Hilo crudo / Raw thread / Fil brut / Rohes Baumwollfaden / Filo crudo
D	4	Composite / Composite / Composite / Composite / Composite
I	Preformado / Preformed/ Préformé / Vorgeformt / Preformato	Cristal / Glass / Verre / Glas / Cristallo

Jabeque

Palo trinquete / Fore mast / Mât de misaine

Albero trinchetto / Fockmast

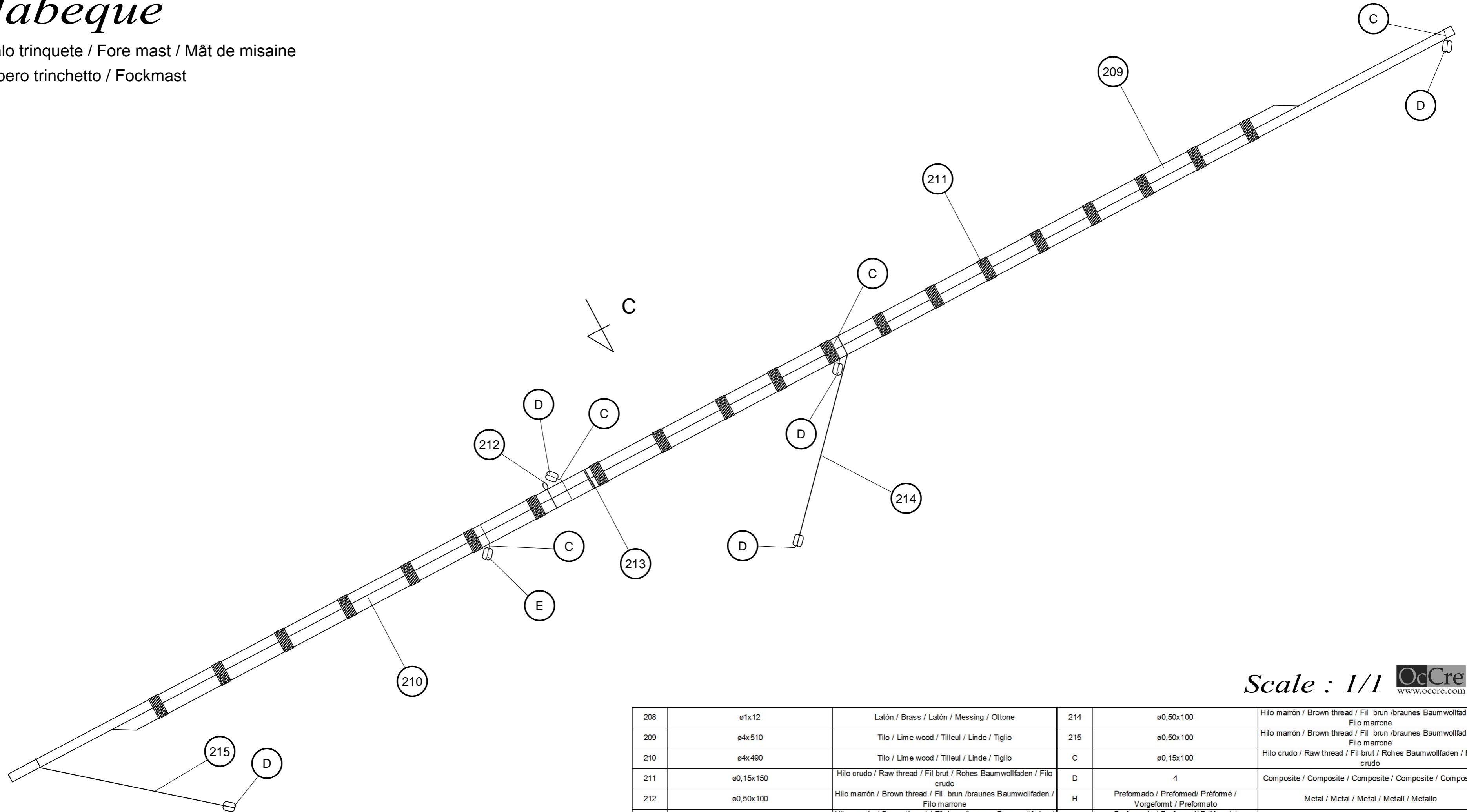

Scale : 1/1  www.occre.com

208	ø1x12	Latón / Brass / Latón / Messing / Ottone	214	ø0,50x100	Hilo marrón / Brown thread / Fil brun /braunes Baumwollfaden / Filo marrone
209	ø4x510	Tilo / Lime wood / Tilleul / Linde / Tiglio	215	ø0,50x100	Hilo marrón / Brown thread / Fil brun /braunes Baumwollfaden / Filo marrone
210	ø4x490	Tilo / Lime wood / Tilleul / Linde / Tiglio	C	ø0,15x100	Hilo crudo / Raw thread / Fil brut / Rohes Baumwollfaden / Filo crudo
211	ø0,15x150	Hilo crudo / Raw thread / Fil brut / Rohes Baumwollfaden / Filo crudo	D	4	Composite / Composite / Composite / Composite / Composite
212	ø0,50x100	Hilo marrón / Brown thread / Fil brun /braunes Baumwollfaden / Filo marrone	H	Preformado / Prefomed/ Préformé / Vorgeformt / Prefomato	Metal / Metal / Metal / Metall / Metallo
213	ø0,50x150	Hilo marrón / Brown thread / Fil brun /braunes Baumwollfaden / Filo marrone	I	Preformado / Prefomed/ Préformé / Vorgeformt / Prefomato	Cristal / Glass / Verre / Glas / Cristallo

Jabeque

Palo trinquete / Fore mast / Mât de misaine

Albero trinchetto / Fockmast

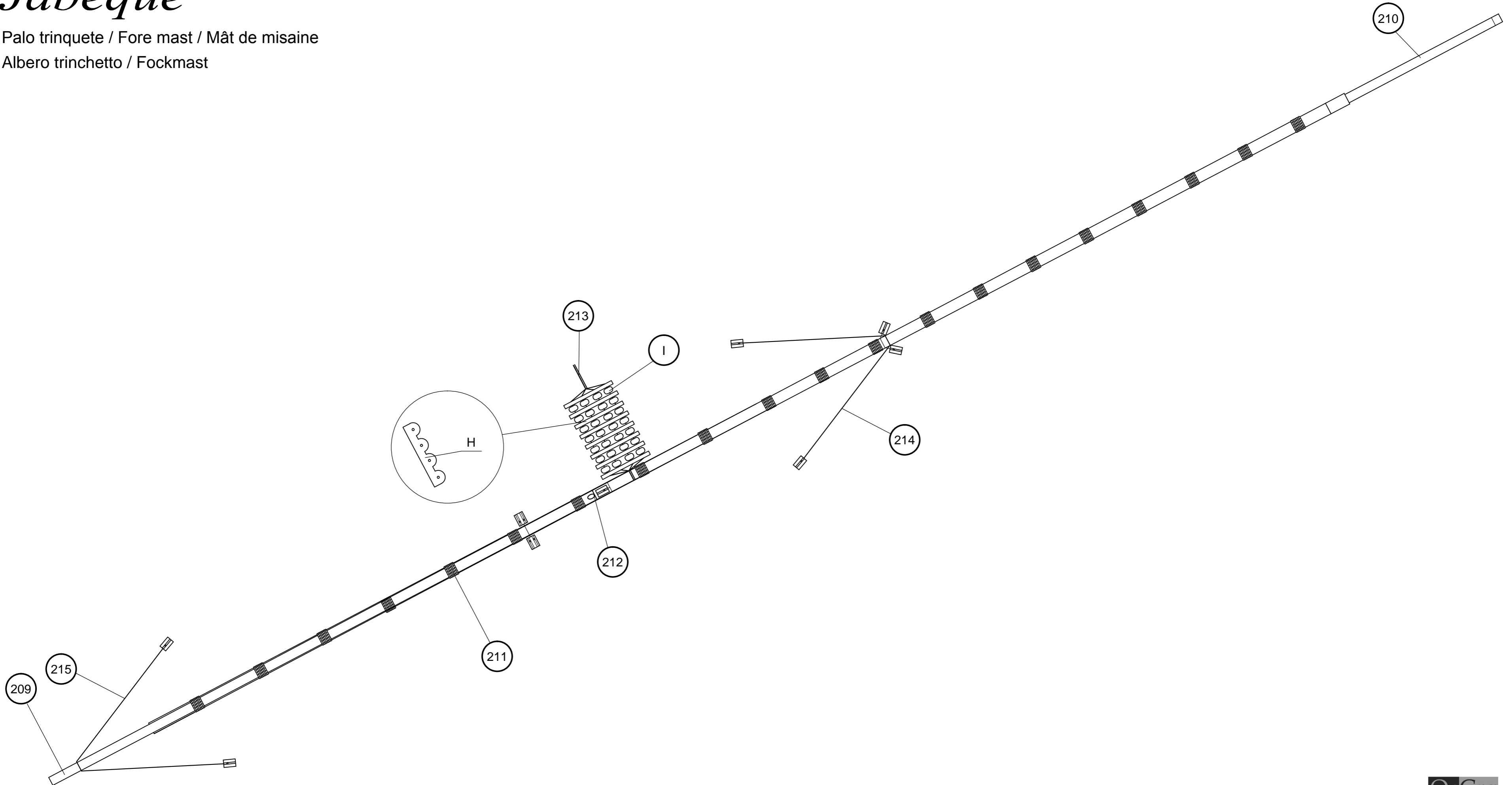

C

Jabeque

Palo mayor / Main mast / Grand mât
 Albero maestro / Hauptmast

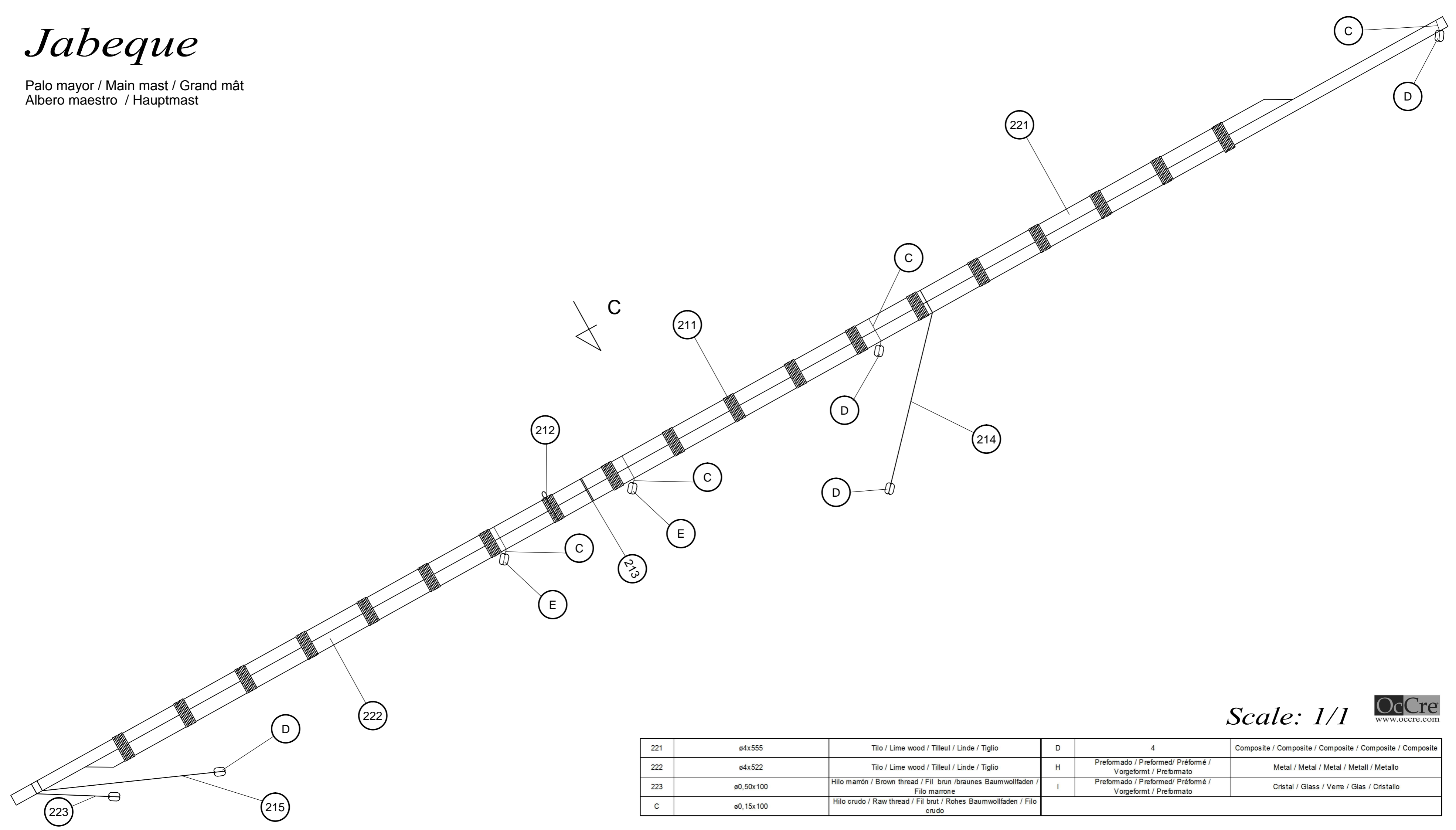

Scale: 1/1



221	ø4x555	Tilo / Lime wood / Tilleul / Linde / Tiglio	D	4	Composite / Composite / Composite / Composite / Composite
222	ø4x522	Tilo / Lime wood / Tilleul / Linde / Tiglio	H	Prefomado / Prefomed/ Préformé / Vorgeformt / Prefomato	Metal / Metal / Metal / Metall / Metallo
223	ø0,50x100	Hilo marrón / Brown thread / Fil brun /braunes Baumwollfaden / Filo marrone	I	Prefomado / Prefomed/ Préformé / Vorgeformt / Prefomato	Cristal / Glass / Verre / Glas / Cristallo
C	ø0,15x100	Hilo crudo / Raw thread / Fil brut / Rohes Baumwollfaden / Filo crudo			

Jabeque

Palo mayor / Main mast / Grand mât
Albero maestro / Hauptmast

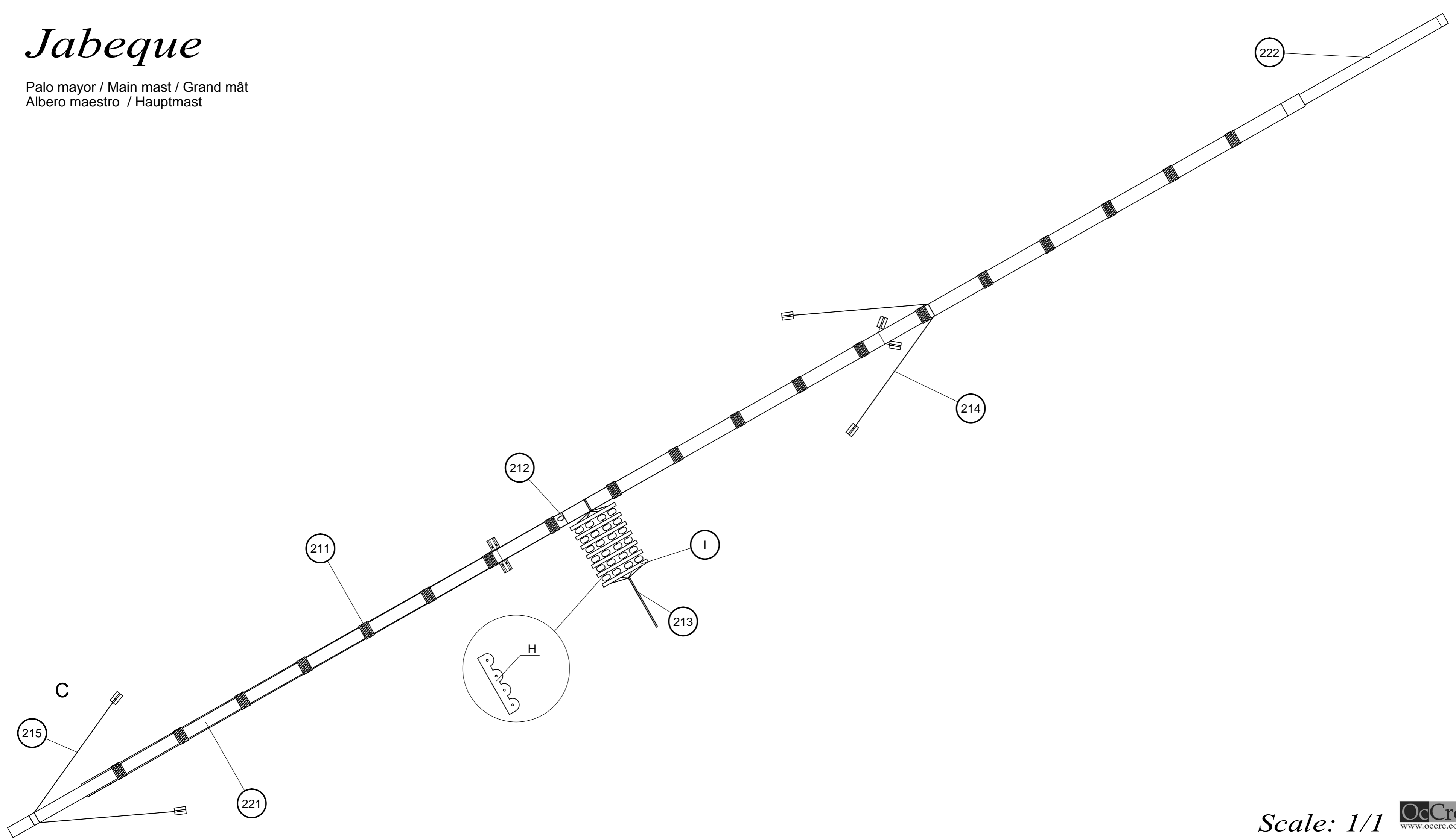

Scale: 1/1

Jabeque

OcCre
www.occre.com

A

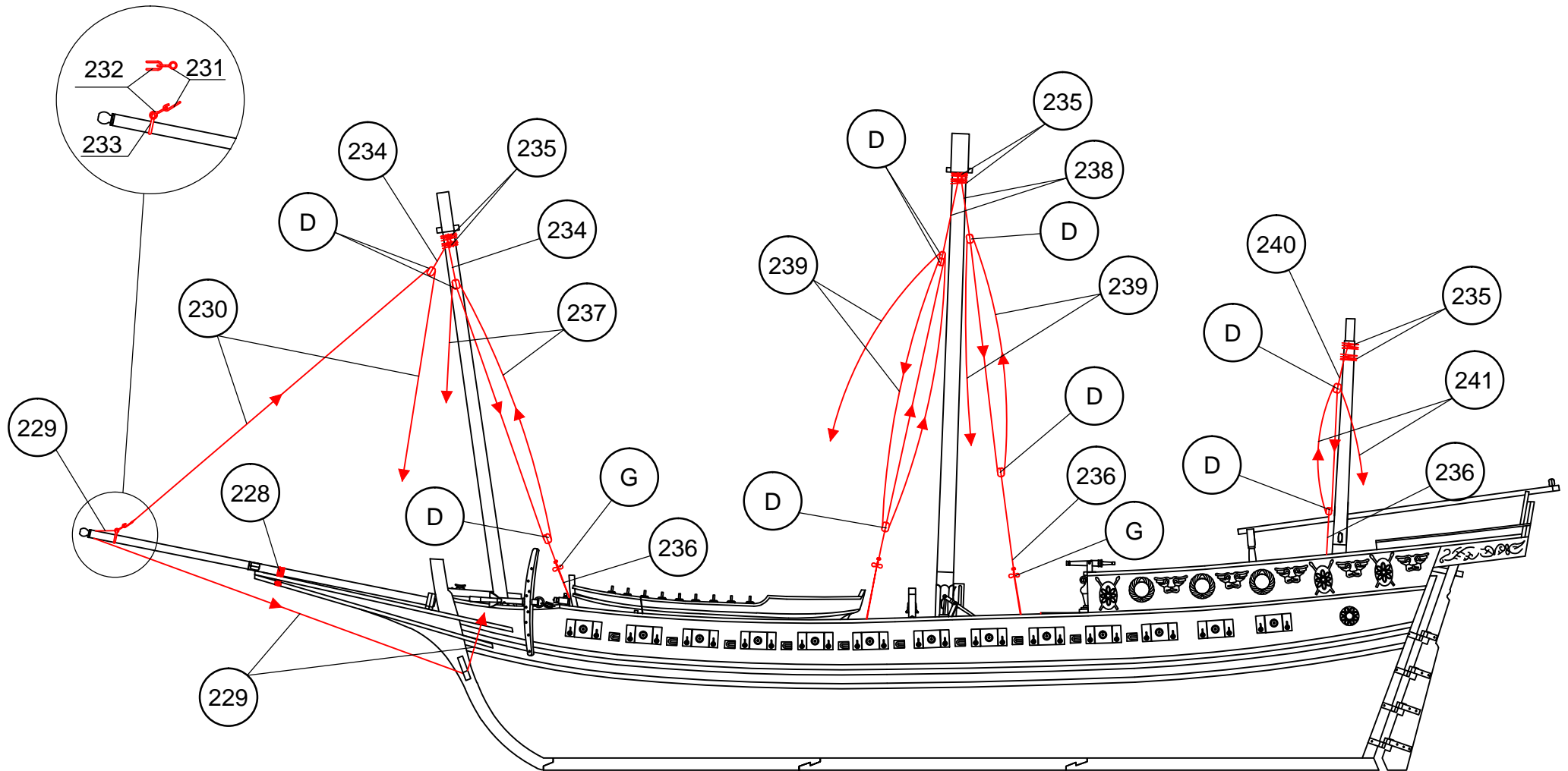

228	ø0,50x250	Hilo marrón / Brown thread / Fil brun /braunes Baumwollfaden / Filo marrone	234	ø0,50x200	Hilo marrón / Brown thread / Fil brun /braunes Baumwollfaden / Filo marrone	239	ø0,15x825	Hilo crudo / Raw thread / Fil brut / Rohes Baumwollfaden / Filo crudo
229	ø0,50x350	Hilo marrón / Brown thread / Fil brun /braunes Baumwollfaden / Filo marrone	235	ø0,15x200	Hilo crudo / Raw thread / Fil brut / Rohes Baumwollfaden / Filo crudo	240	ø0,50x150	Hilo marrón / Brown thread / Fil brun /braunes Baumwollfaden / Filo marrone
230	ø0,15x500	Hilo crudo / Raw thread / Fil brut / Rohes Baumwollfaden / Filo crudo	236	ø0,50x300	Hilo marrón / Brown thread / Fil brun /braunes Baumwollfaden / Filo marrone	241	ø0,15x250	Hilo crudo / Raw thread / Fil brut / Rohes Baumwollfaden / Filo crudo
231	ø0,50x20	Latón / Brass / Latón / Messing / Ottone	237	ø0,15x300	Hilo crudo / Raw thread / Fil brut / Rohes Baumwollfaden / Filo crudo	D	4	Composite / Composite / Composite / Composite / Composite
232	ø0,50x20	Latón / Brass / Latón / Messing / Ottone	238	ø0,50x200	Hilo marrón / Brown thread / Fil brun /braunes Baumwollfaden / Filo marrone	G	Preformado / Preformed/ Préformé / Vorgeformt / Preformato	Metal / Metal / Metal / Metall / Metallo
233	ø6	Latón / Brass / Latón / Messing / Ottone						

Jabeque

OcCre
www.occre.com

B

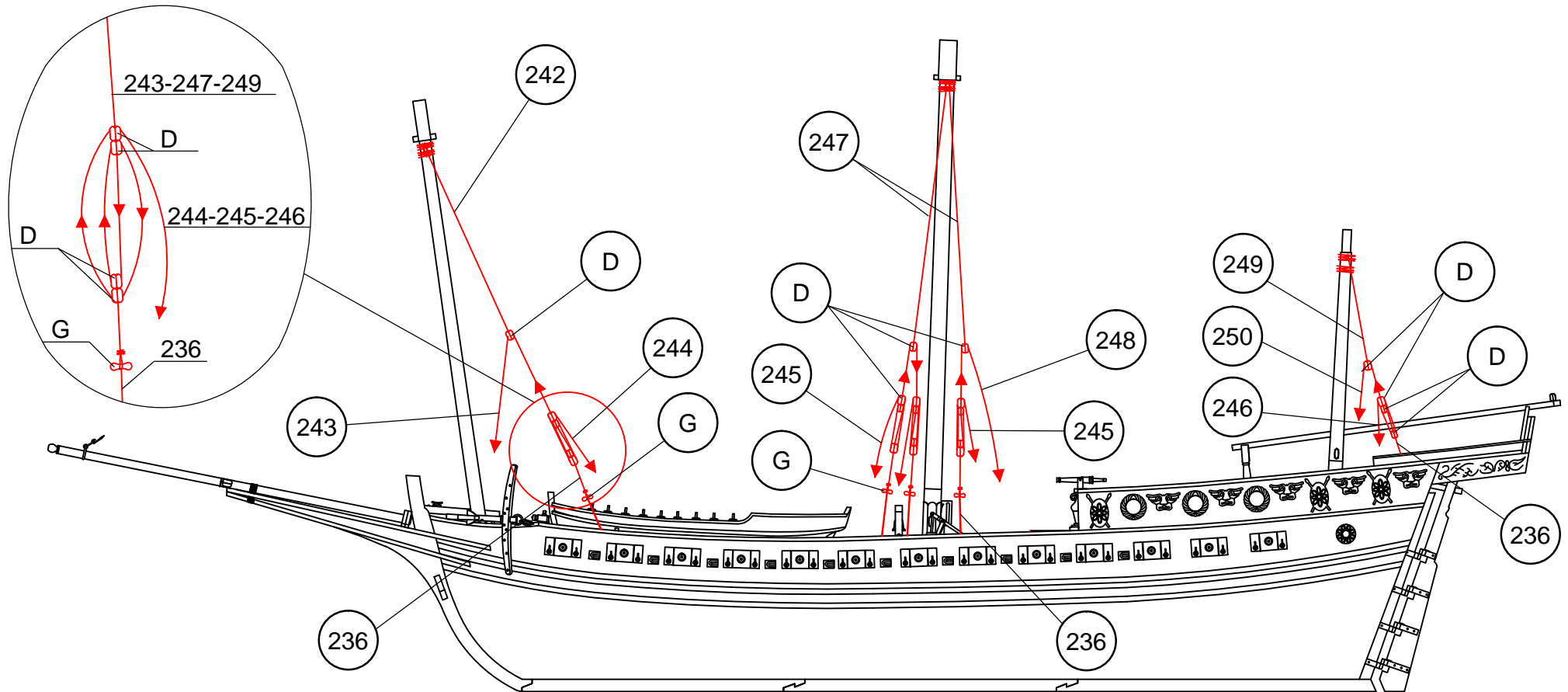

242	ø0,50x200	Hilo marrón / Brown thread / Fil brun /braunes Baumwollfaden / Filo marrone	246	ø0,15x302	Hilo crudo / Raw thread / Fil brut / Rohes Baumwollfaden / Filo crudo	250	ø0,50x200	Hilo marrón / Brown thread / Fil brun /braunes Baumwollfaden / Filo marrone
243	ø0,15x300	Hilo crudo / Raw thread / Fil brut / Rohes Baumwollfaden / Filo crudo	247	ø0,50x300	Hilo marrón / Brown thread / Fil brun /braunes Baumwollfaden / Filo marrone	D	4	Composite / Composite / Composite / Composite / Composite
244	ø0,15x300	Hilo crudo / Raw thread / Fil brut / Rohes Baumwollfaden / Filo crudo	248	ø0,15x275	Hilo crudo / Raw thread / Fil brut / Rohes Baumwollfaden / Filo crudo	G	Preformado / Prefomed/ Préformé / Vorgeformt / Preformato	Metal / Metal / Metal / Metall / Metallo
245	ø0,15x301	Hilo crudo / Raw thread / Fil brut / Rohes Baumwollfaden / Filo crudo	249	ø0,50x200	Hilo marrón / Brown thread / Fil brun /braunes Baumwollfaden / Filo marrone			

Jabeque

OcCre
www.occre.com

C

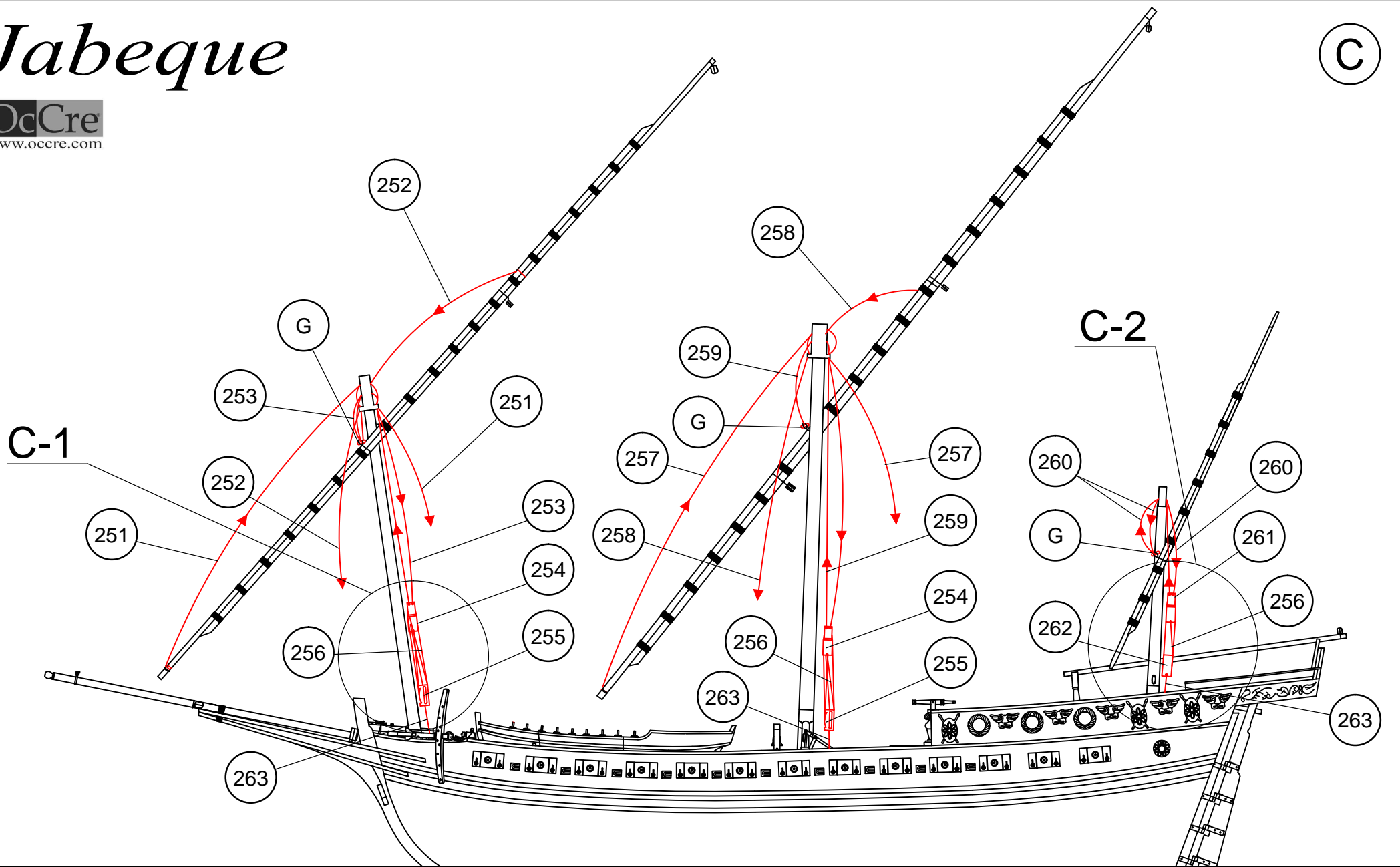

251	∅0,15x530	Hilo crudo / Raw thread / Fil brut / Rohes Baumwollfaden / Filo crudo	257	∅0,15x700	Hilo crudo / Raw thread / Fil brut / Rohes Baumwollfaden / Filo crudo	262	Precortado / Precut / Prédécoupé / Vorgeschnitten / Pretagliatto	Hilo marrón / Brown thread / Fil brun /braunes Baumwollfaden / Filo marrone
252	∅0,15x350	Hilo crudo / Raw thread / Fil brut / Rohes Baumwollfaden / Filo crudo	258	∅0,15x500	Hilo crudo / Raw thread / Fil brut / Rohes Baumwollfaden / Filo crudo	263	∅0,50x150	Hilo marrón / Brown thread / Fil brun /braunes Baumwollfaden / Filo marrone
253	∅0,50x500	Hilo marrón / Brown thread / Fil brun /braunes Baumwollfaden / Filo marrone	259	∅0,50x550	Hilo marrón / Brown thread / Fil brun /braunes Baumwollfaden / Filo marrone	B	15	Latón / Brass / Latón / Messing / Ottone
254	Precortado / Precut / Prédécoupé / Vorgeschnitten / Pretagliatto	Hilo marrón / Brown thread / Fil brun /braunes Baumwollfaden / Filo marrone	260	∅0,50x350	Hilo marrón / Brown thread / Fil brun /braunes Baumwollfaden / Filo marrone	G	Preformado / Preformed/ Préformé / Vorgeformt / Preformato	Metal / Metal / Metal / Metall / Metallo
255	Precortado / Precut / Prédécoupé / Vorgeschnitten / Pretagliatto	Hilo marrón / Brown thread / Fil brun /braunes Baumwollfaden / Filo marrone	261	Precortado / Precut / Prédécoupé / Vorgeschnitten / Pretagliatto	Hilo marrón / Brown thread / Fil brun /braunes Baumwollfaden / Filo marrone	J	3	Latón / Brass / Latón / Messing / Ottone
256	∅0,15x400	Hilo crudo / Raw thread / Fil brut / Rohes Baumwollfaden / Filo crudo						

Jabeque

OcCre
www.occre.com

C-1

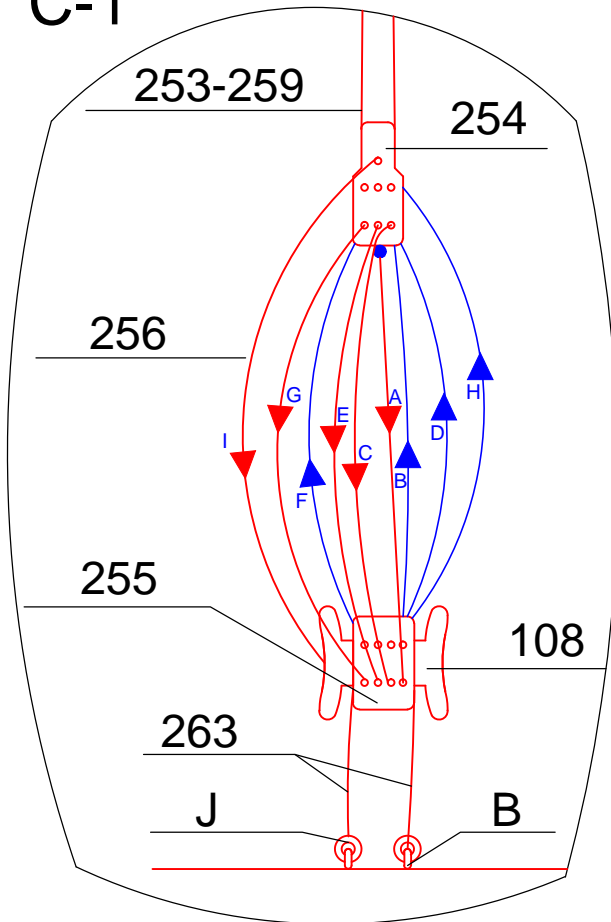

C-2

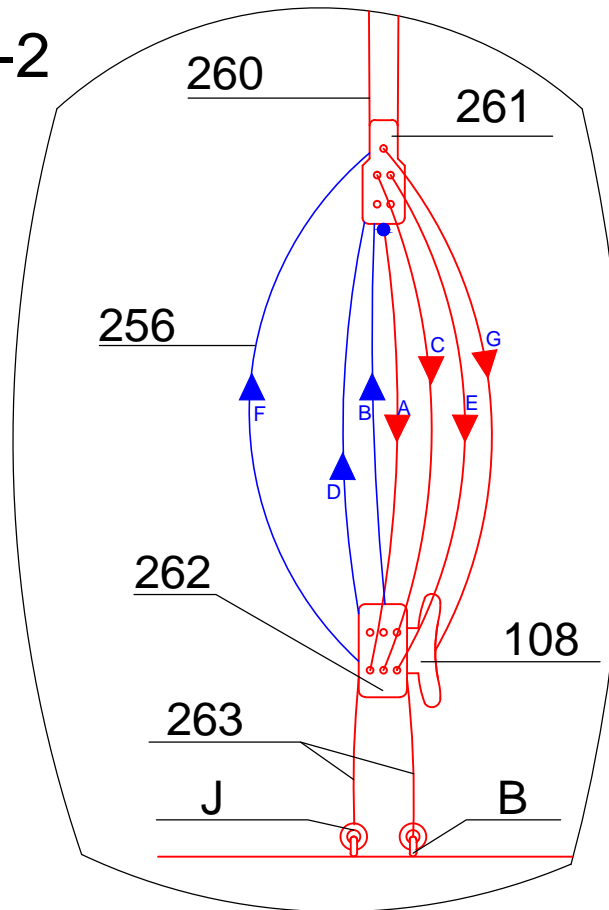

251-257

252-258

252-258

251-257

252-258

251-257

253-259

253-259

Jabeque

OcCre
www.occre.com

D

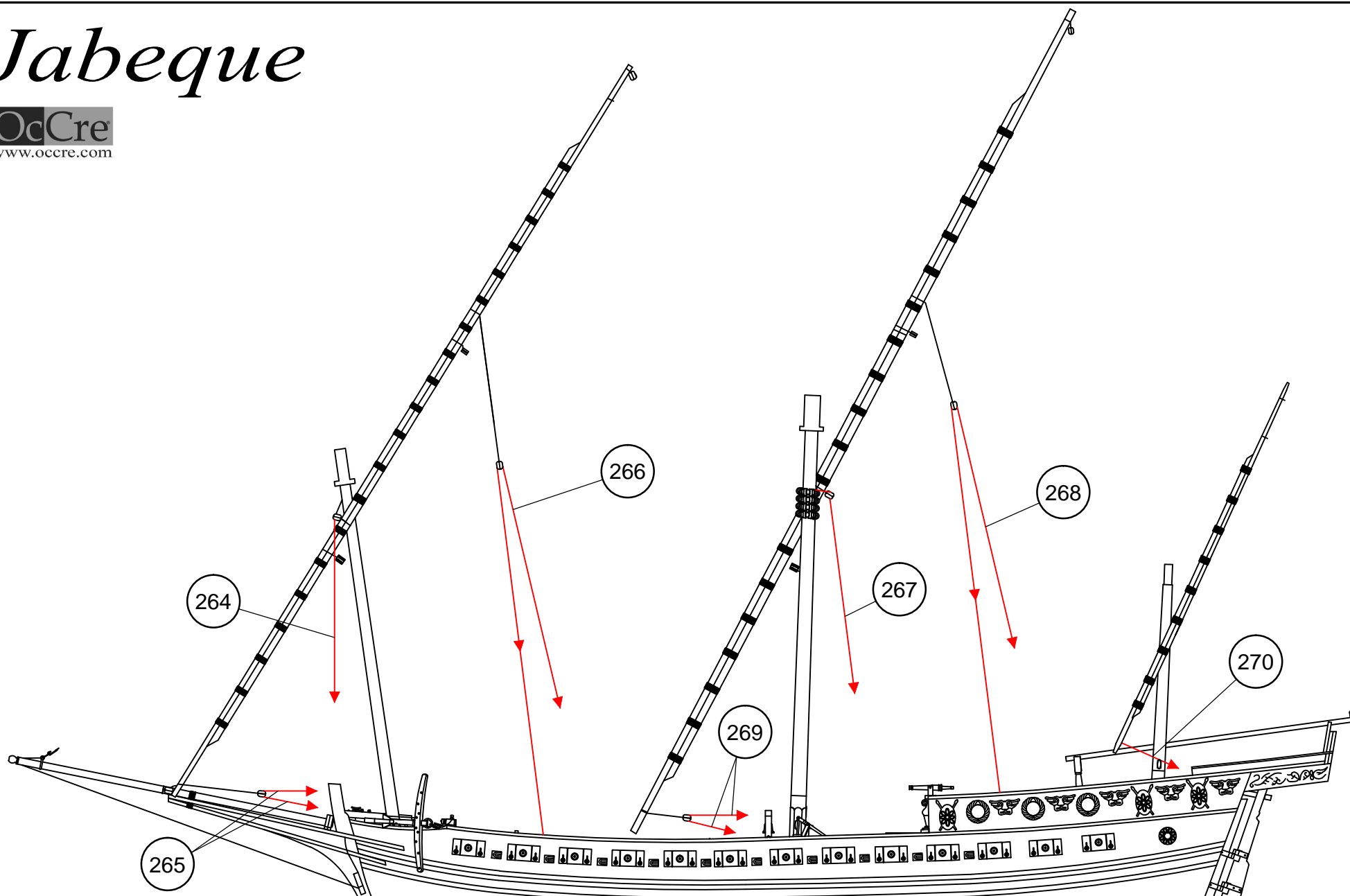

264	∅0,15x350	Hilo crudo / Raw thread / Fil brut / Rohes Baumwollfaden / Filo crudo	268	∅0,15x650	Hilo crudo / Raw thread / Fil brut / Rohes Baumwollfaden / Filo crudo
265	∅0,15x200	Hilo crudo / Raw thread / Fil brut / Rohes Baumwollfaden / Filo crudo	269	∅0,15x200	Hilo crudo / Raw thread / Fil brut / Rohes Baumwollfaden / Filo crudo
266	∅0,15x500	Hilo crudo / Raw thread / Fil brut / Rohes Baumwollfaden / Filo crudo	270	∅0,15x200	Hilo crudo / Raw thread / Fil brut / Rohes Baumwollfaden / Filo crudo
267	∅0,15x450	Hilo crudo / Raw thread / Fil brut / Rohes Baumwollfaden / Filo crudo			

Jabeque

Aparejo de velas / Sail rig / Gréement
Segel takelage / Sartiame da vela

F

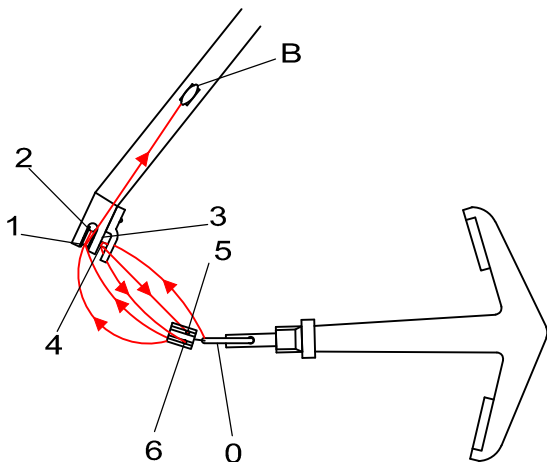
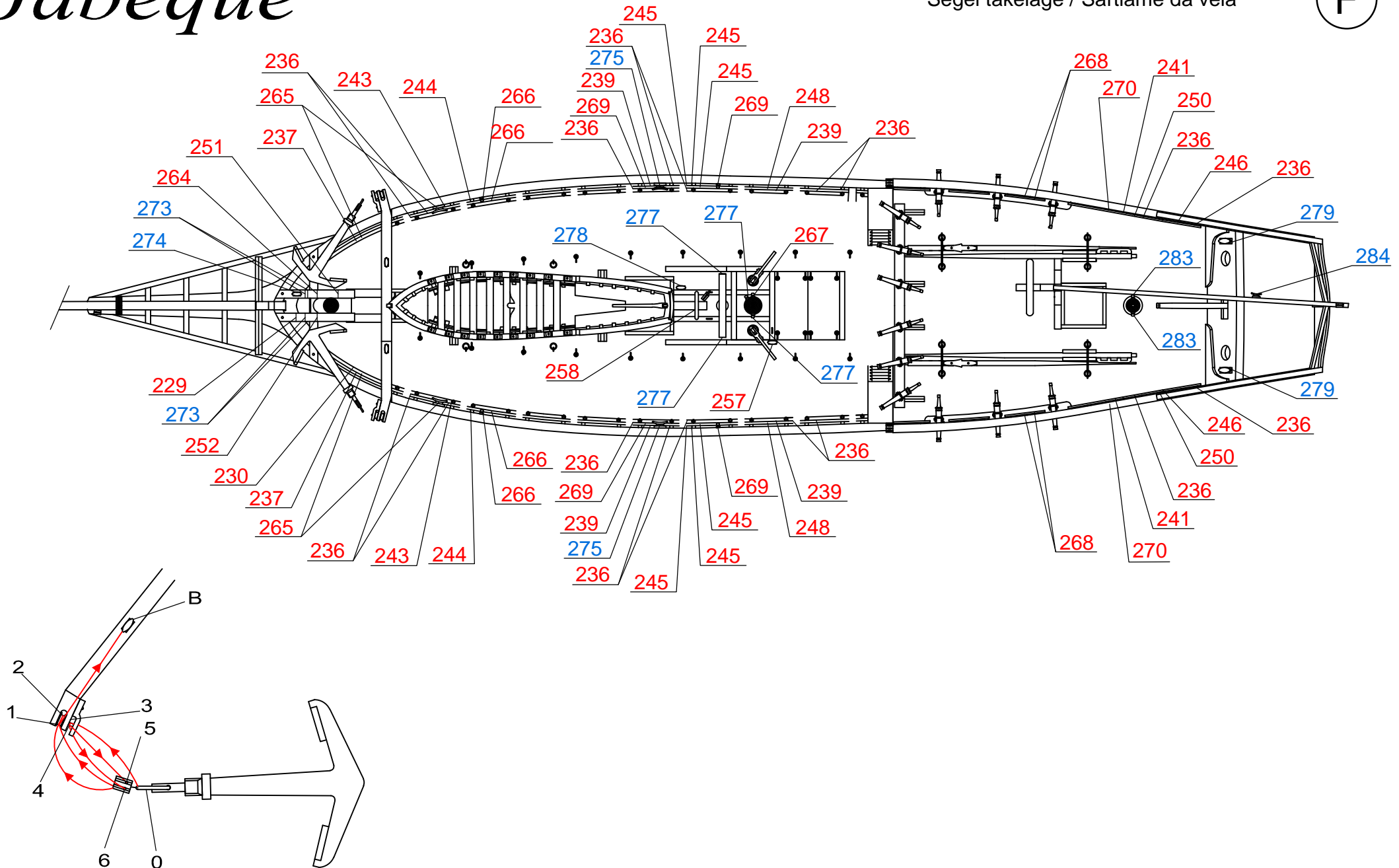

0-3-4-6-1-2-5-1-B

Jabeque

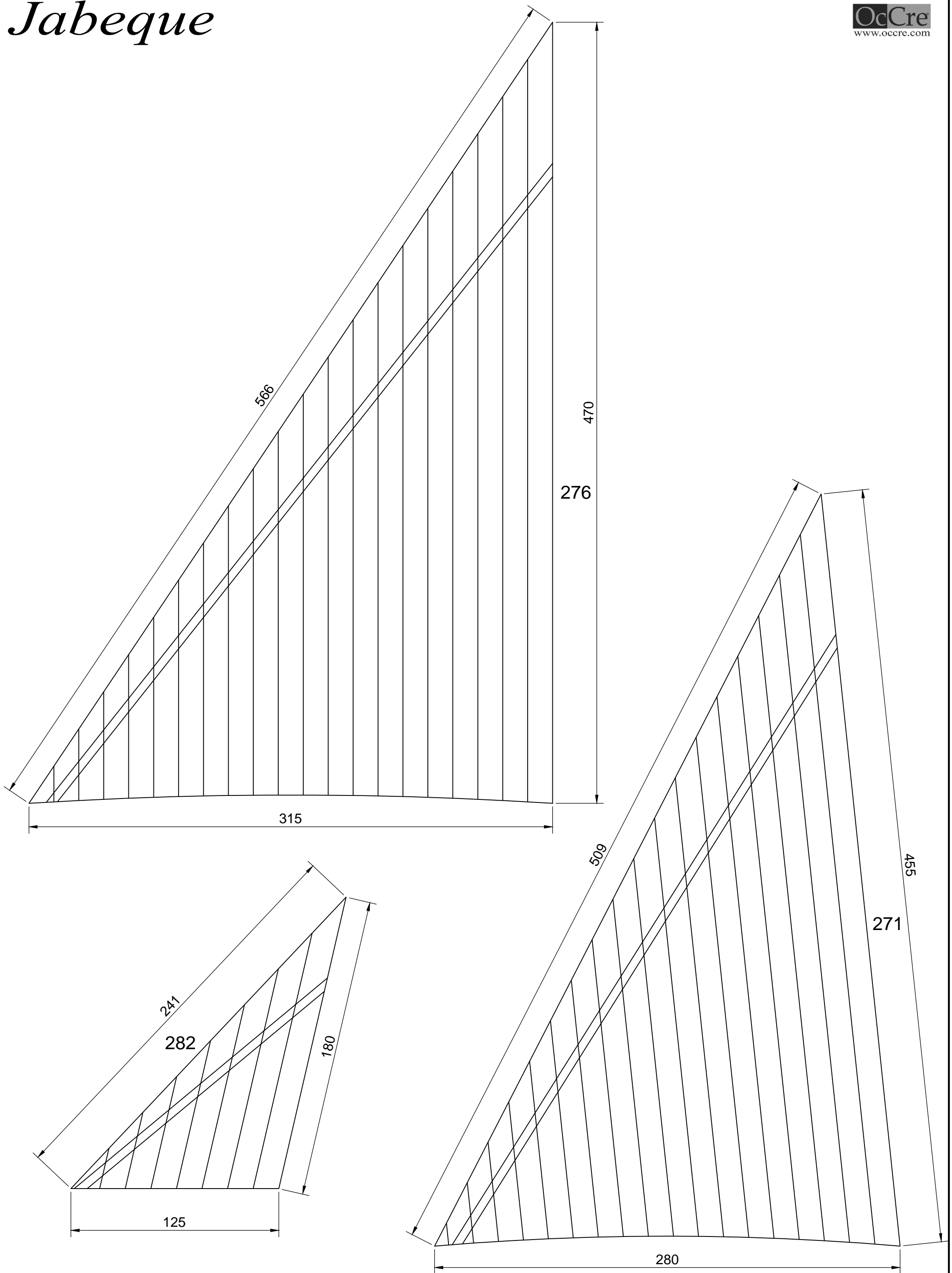

Scale 1/2

Jabeque

2-A

2-B

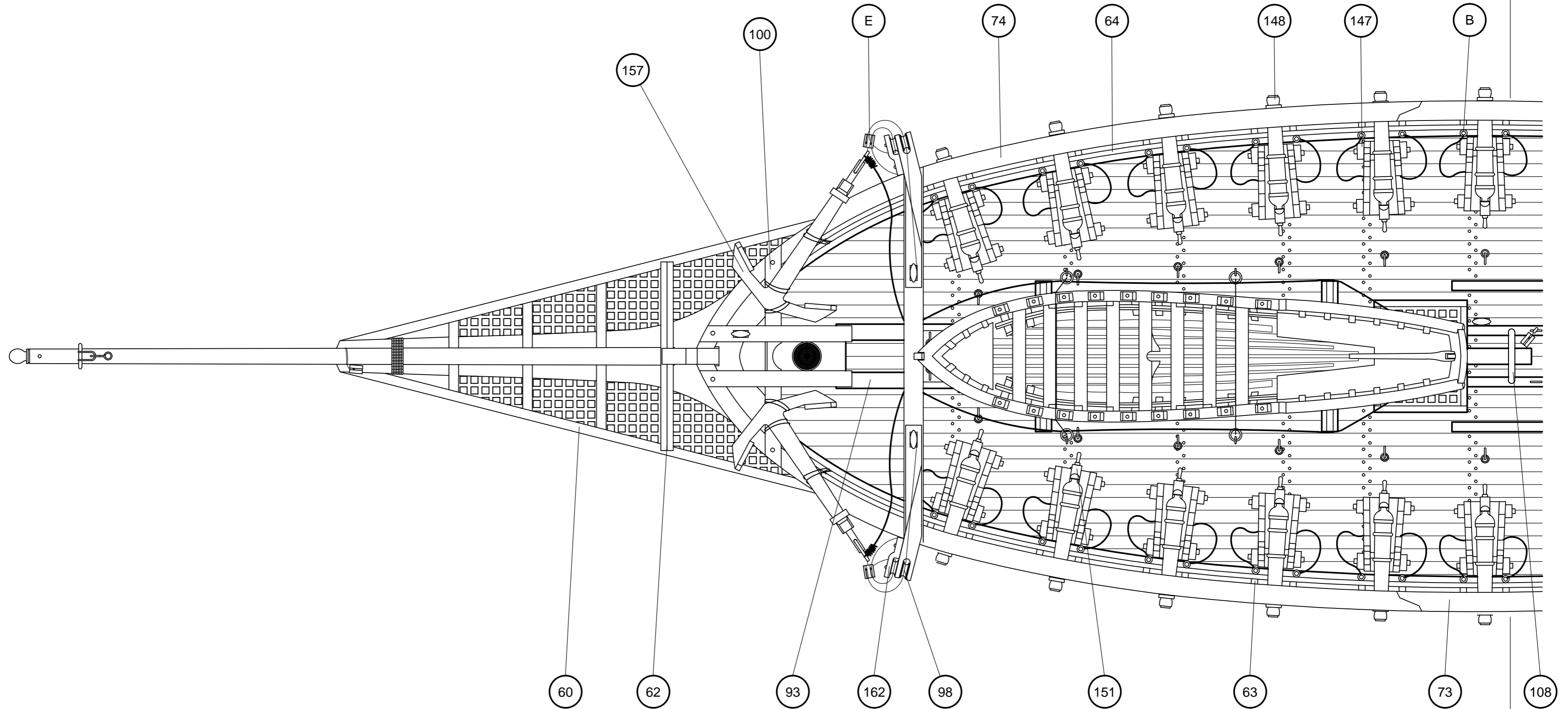

Jabeque 2-B

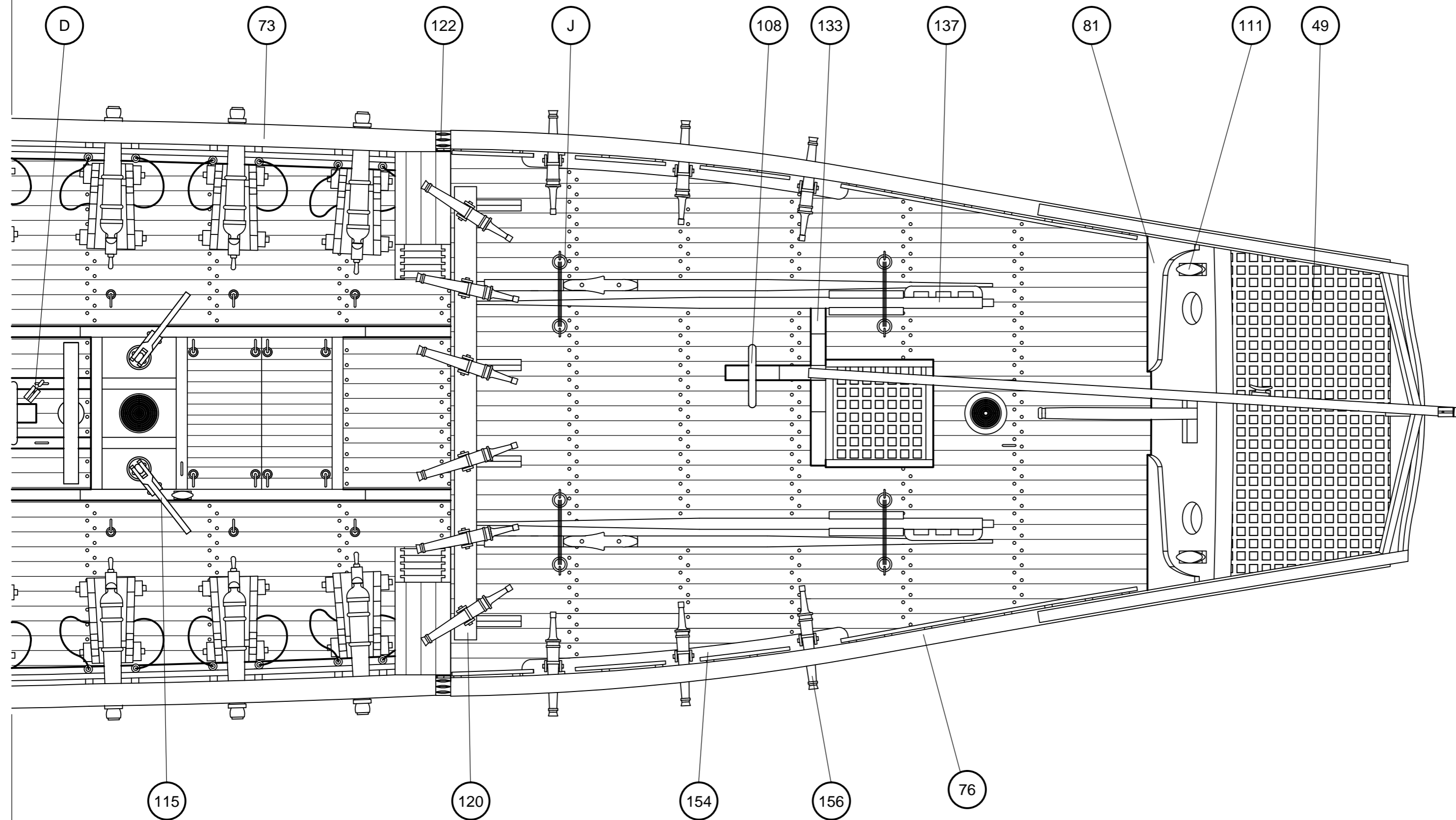

Scale : 1/1

Jabeque

1-A

1-B ✂

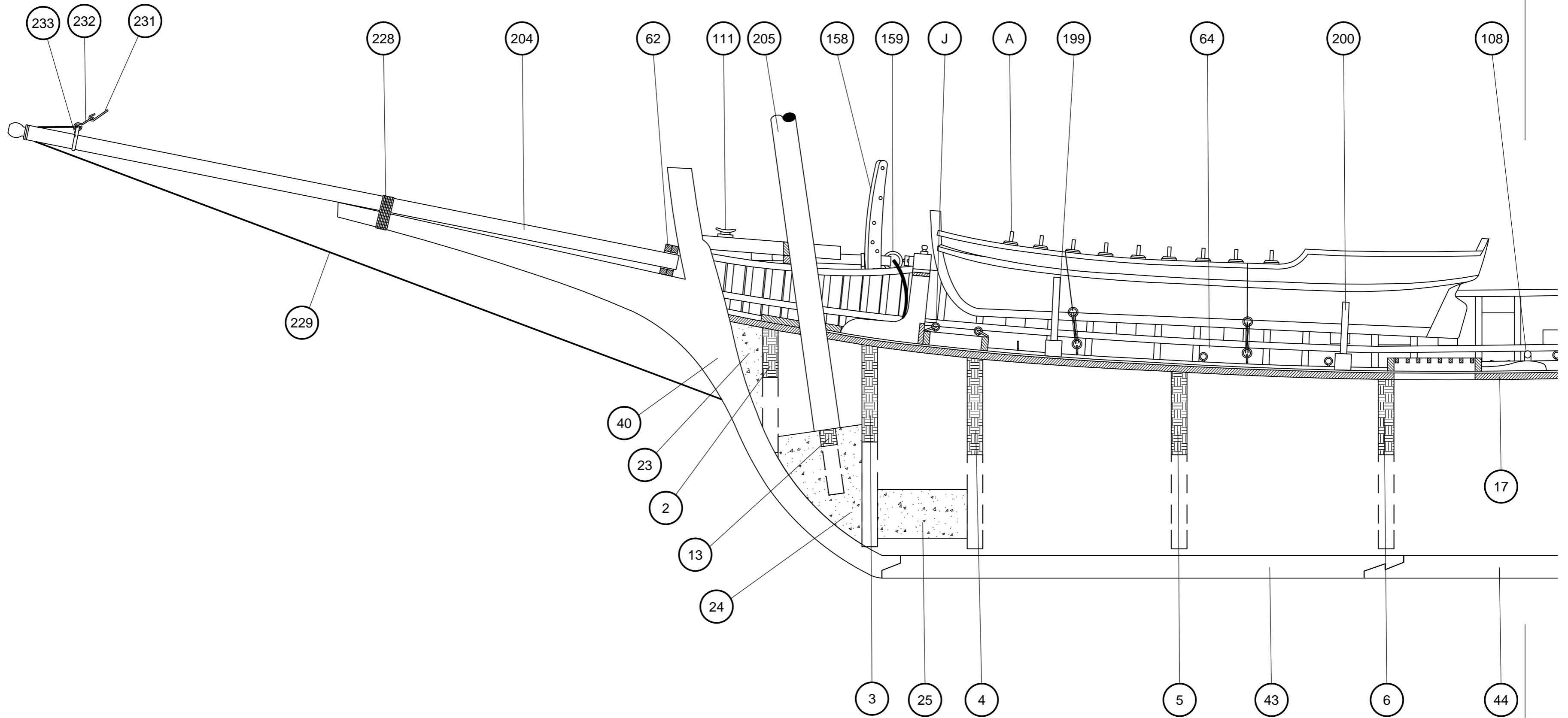

Sección longitudinal / Amidship section / Coupe longitudinale
Sezione longitudinale / Abschnitt Mittschiffslinie

Jabeque 1-B

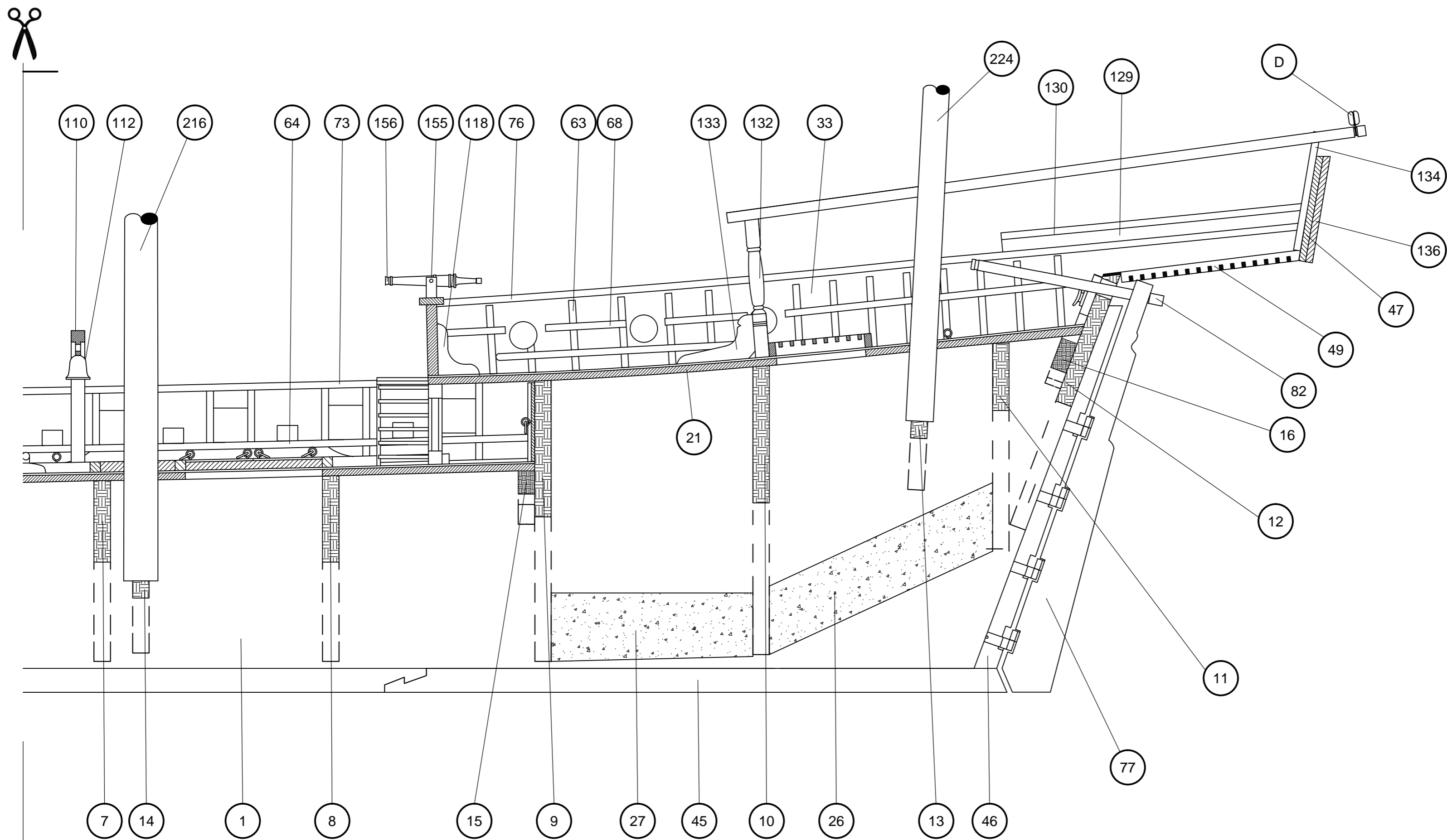

Sección longitudinal / Amidship section / Coupe longitudinale
Sezione longitudinale / Abschnit Mittschiffslinie

Scale : 1/1