



PROBOAT™
ProBoatModels.com

BLACKJACK™

42-INCH BRUSHLESS 8S CATAMARAN

PRB08043

Instruction Manual • Bedienungsanleitung • Manuel de l'utilisateur • Manuale dell'utente

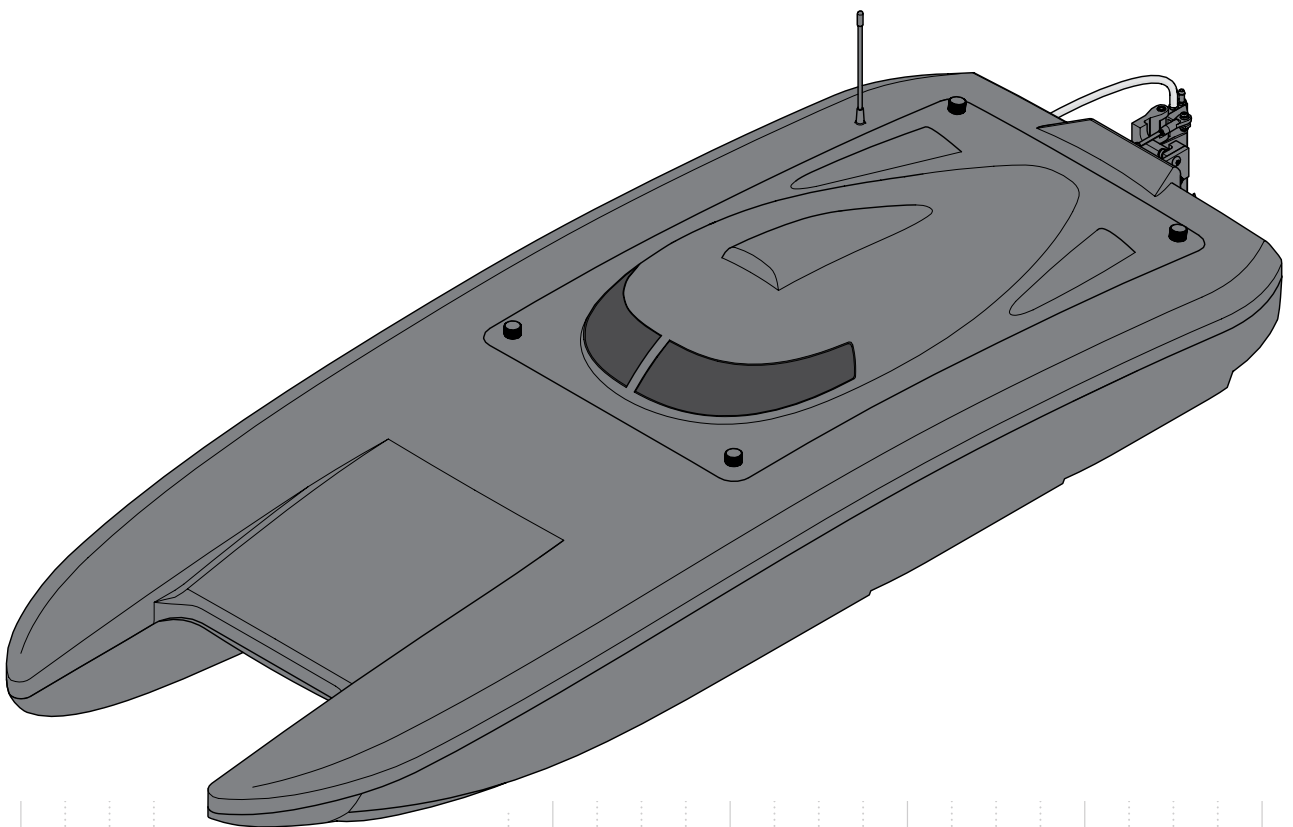

HORIZON®
H O B B Y

REMARQUE

Toutes les instructions, garanties et autres documents de garantie sont sujets à la seule discrétion de Horizon Hobby, LLC. Veuillez, pour une littérature produits bien à jour, visiter www.horizonhobby.com ou www.towerhobbies.com et cliquer sur l'onglet de support de ce produit.

SIGNIFICATION DE CERTAINS TERMES SPÉCIFIQUES

Les termes suivants servent, tout au long de la littérature produits, à désigner différents niveaux de blessures potentielles lors de l'utilisation de ce produit :

AVERTISSEMENT : procédures qui, si elles ne sont pas suivies correctement, peuvent entraîner des dégâts matériels, des dommages collatéraux et des blessures graves OU engendrer une probabilité élevée de blessure superficielle.

ATTENTION : procédures qui, si elles ne sont pas suivies correctement, peuvent entraîner des dégâts matériels ET des blessures graves.

REMARQUE : procédures qui, si elles ne sont pas suivies correctement, peuvent entraîner des dégâts matériels ET éventuellement un faible risque de blessures.

 **AVERTISSEMENT** : Lisez la TOTALITE du manuel d'utilisation afin de vous familiariser avec les caractéristiques du produit avant de le faire fonctionner. Une utilisation incorrecte du produit peut avoir comme résultat un endommagement du produit lui-même, celui de propriétés personnelles voire entraîner des blessures graves.

Ceci est un produit de loisirs perfectionné et NON PAS un jouet. Il doit être manipulé avec prudence et bon sens et requiert quelques aptitudes de base à la mécanique. L'incapacité à manipuler ce produit de manière sûre et responsable peut provoquer des blessures ou des dommages au produit ou à d'autres biens. Ce produit n'est pas destiné à être utilisé par des enfants sans la surveillance directe d'un adulte. Ne pas essayer de désassembler le produit, de l'utiliser avec des composants incompatibles ou d'en améliorer les performances sans l'approbation de Horizon Hobby, LLC. Ce manuel comporte des instructions de sécurité, d'utilisation et d'entretien. Il est capital de lire et de respecter toutes les instructions et avertissements du manuel avant l'assemblage, le réglage ou l'utilisation afin de le manipuler correctement et d'éviter les dommages ou les blessures graves.

14 ans et plus. Ceci n'est pas un jouet.**Précautions et Avertissements Supplémentaires Liés à la Sécurité**

En tant qu'utilisateur de ce produit, il relève de votre seule responsabilité de le faire fonctionner de façon à préserver votre sécurité ainsi que celle des autres personnes et de manière à ne pas endommager le produit ni à occasionner de dégâts matériels à l'égard d'autrui.

- Tenez toujours le bateau par les côtés quand vous le manipulez et/ou transportez afin d'éloigner de vous les parties mobiles.
- Maintenez toujours une distance de sécurité adéquate dans toutes les directions autour de votre modèle afin d'éviter les collisions et blessures. Ce modèle est contrôlé par un signal radio, qui peut être soumis à des interférences provenant de nombreuses sources hors de votre contrôle. Les interférences sont susceptibles d'entraîner une perte de contrôle momentanée.
- Faites toujours fonctionner votre modèle dans des espaces dégagés, à l'écart des véhicules, de la circulation et des personnes.
- Respectez toujours scrupuleusement les instructions et avertissements relatifs à votre modèle et à tous les équipements complémentaires optionnels utilisés (chargeurs, packs de batteries rechargeables, etc.).
- Tenez toujours tous les produits chimiques, les petites pièces et les composants électriques hors de portée des enfants.
- Évitez toujours d'exposer à l'eau tout équipement non conçu et protégé à cet effet. L'humidité endommage les composants électroniques.
- Ne mettez jamais aucune partie du modèle dans votre bouche. Vous vous exposeriez à un risque de blessure grave, voire mortelle.
- Ne faites jamais fonctionner votre modèle lorsque les batteries de l'émetteur sont faibles.

Bateau équipé d'une électronique étanche

Votre nouveau bateau Horizon Hobby a été conçu et fabriqué en combinant des composants étanches et des composants résistants à l'eau vous permettant d'utiliser ce produit en eau douce par conditions calmes.

Bien que le bateau possède une grande résistance vis à vis de l'eau, il n'est pas entièrement étanche et votre bateau ne doit PAS être immergé comme un sous-marin. Les différents composants électroniques installés dans le bateau le ou les servo(s) et le récepteur sont étanches, cependant la plupart des composants mécaniques résistent aux projections d'eau mais nécessitent une maintenance après utilisation.

Les pièces métalliques comme les roulements, les axes, les vis, les écrous, l'hélice, le gouvernail, le support de gouvernail et la chaise d'hélice ainsi que les contacts des prises des câbles électriques sont exposés à l'oxydation si vous n'effectuez un entretien soigné après avoir utilisé le bateau. Pour conserver à long terme les performances de votre bateau et conserver la garantie, les procédures décrites dans la section «Maintenance après utilisation» doivent être systématiquement effectués à la fin de chaque journée d'utilisation.



ATTENTION : Un défaut de soin durant l'utilisation et un non-respect des consignes suivantes peut entraîner un dysfonctionnement du produit et/ou annuler la garantie.

Précautions générales

- Lisez avec attention les procédures de maintenance et vérifiez que vous possédez tous les outils nécessaires pour effectuer la maintenance du bateau.
- Toutes les batteries ne peuvent être utilisées en conditions humides. Consultez la documentation du fabricant de votre batterie avant utilisation. N'utilisez pas des batteries L'utilisation de batteries Li-Po dans des conditions humides nécessite une attention particulière.
- La majorité des émetteurs ne résistent pas aux projections d'eau. Consultez le manuel ou le fabricant de votre émetteur avant utilisation.
- N'utilisez jamais votre émetteur ou votre bateau sous un orage.
- L'eau salée est très conductrice et corrosive. Si vous décidez d'utiliser votre bateau en eau salée, rincez-le à l'eau douce immédiatement après utilisation. L'utilisation du bateau en eau salée est sous l'entière responsabilité de l'utilisateur.

Maintenance après utilisation

- Evacuez l'eau présente dans la coque en retirant le bouchon d'évacuation ou le couvercle et en inclinant le bateau dans la direction appropriée pour assurer l'évacuation de l'eau.



ATTENTION : Tenez toujours éloigné des parties en rotation, les mains, les doigts, les outils ou autre objet suspendu.

- Retirez la batterie et séchez ses contacts. Si vous possédez un compresseur d'air ou une bombe d'air comprimé, chassez toute l'humidité qui se trouve dans la prise.
- Séchez et lubrifiez les éléments après toutes les 30 minutes d'utilisation ou si le bateau s'est retrouvé immergé.

REMARQUE : N'utilisez jamais un nettoyeur haute pression pour nettoyer le bateau.

- Utilisez un compresseur d'air ou une bombe d'air comprimée pour sécher le bateau et vous aider à retirer l'eau logée dans les recoins et sur la visserie.
- Pulvérisez du lubrifiant anti-humidité sur les roulements, la visserie et autres pièces métalliques.
- Laissez le bateau sécher avant de le ranger. L'eau (et l'huile) peuvent continuer à s'écouler durant quelques heures.

Caracteristiques

Longueur	1086mm
Largeur	387mm
Emetteur	DX3 SMART DSMR 3 (SPMR2340)
Récepteur	AVC/Télémetrie SR6110AT 6 canaux (SPMSR6110AT)
Coque	Polycarbonate
Moteur	Moteur marin Spektrum 4685 4 pôles BK 1350 kV (PRB282088)
Contrôle	Variateur ESC marin sans balais Firma 160 A SMART (SPMXSE1160M)
Servo	Servo à l'échelle 1/5e 18 kg étanche (SPMS904)
Batteries	Émetteur : 4 piles AA Bateau : (2) 14,8 V 5 000 mAh 4S 100C Smart Li-Po, coffret, IC5 (SPMX50004S100H5) (vendues séparément)

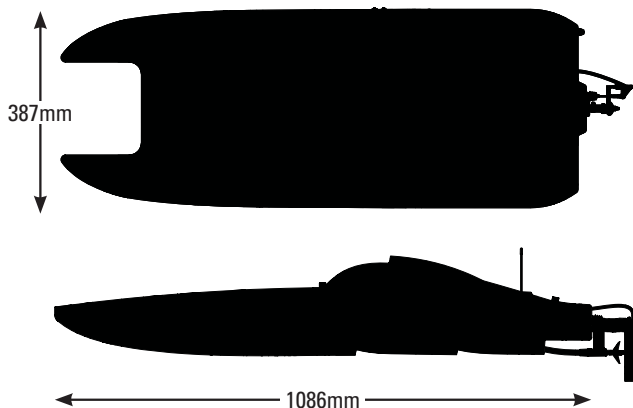

Table des matières

Précautions et Avertissements Supplémentaires	
Liés à la Sécurité.....	29
Bateau équipé d'une électronique étanche.....	29
Précautions générales.....	30
Maintenance après utilisation.....	30
Caracteristiques.....	30
Contenu de la boîte.....	31
Outils et matériaux recommandés.....	31
Batterie et Chargeur.....	31
Installation de la batterie.....	31
Installation du tube d'antenne.....	32
Fonctions de l'émetteur.....	32
Installation des piles de l'émetteur.....	32
Coupage basse tension (LVC).....	33
Démarrage.....	33
Vérification de contrôle.....	33
Test de votre bateau dans l'eau.....	34
Conseils de navigation.....	34
Après la navigation.....	34
Maintenance après utilisation.....	35
Affectation.....	35
Failsafe.....	35

Inspection du produit

Déballer votre bateau et son émetteur avec précaution. Vérifiez que le bateau n'est pas endommagé. S'il est abîmé, merci de contacter le magasin où vous l'avez acheté, ou contacter le service technique. Veuillez consulter la section Garantie et réparations pour plus d'informations.

Calibrage du variateur ESC et de l'émetteur.....	36
Programmation à l'aide du boîtier de programmation.....	36
Entretien du moteur.....	37
Circuit de refroidissement.....	37
Inspection du gouvernail.....	37
Inspection de l'hélice.....	37
Réglage de l'inclinaison de l'hélice.....	38
Lubrification de la transmission.....	38
Guide de dépannage.....	39
Garantie et Réparations.....	40
Coordonnées de Garantie et réparations.....	41
Information IC.....	41
Informations de conformité pour l'Union européenne.....	41
Pièces de rechange.....	55
Pièces recommandées.....	55
Pièces optionnelles.....	55

Contenu de la boîte

- Pro Boat Blackjack 42 inch Brushless RTR Catamaran
- Émetteur Spektrum DX3 SMART DSMR 3 canaux (SPMR2340)
- Récepteur de télémétrie/AVC Spektrum SR6110AT 6 canaux (SPMSR6110AT)
- Variateur ESC marin sans balais Spektrum Firma 160 A SMART (SPMXSE1160M)
- Servo à l'échelle 1/5e 18 kg WP Spektrum (SPSM603)
- Moteur marin Spektrum 4685 4 pôles sans balais 1350 kV (PRB282088)

Outils et matériaux recommandés

- Clé à molette
- Pince à becs fins
- Papier absorbant
- Alcool dénaturé
- Tournevis cruciforme : #1, #2
- Clé BTR : 1.5mm et 2mm
- Ruban adhésif transparent (DYNAM0102)
- Graisse marine et pistolet (DYNE4200) Pro Boat

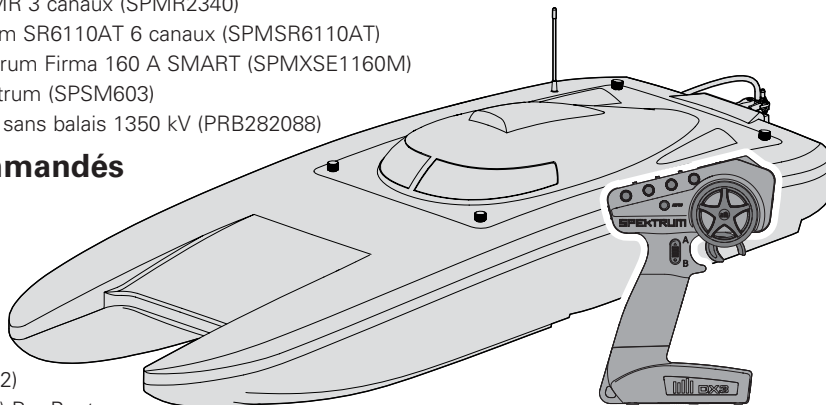

Batterie et Chargeur

Sélectionnez un chargeur conçu pour la batterie Li-Po recommandée batteries Li-po Spektrum 14,8 V 5 000 mAh 100C Smart avec connecteurs IC5 (**SPMX50004S100H5**).

Nous recommandons l'utilisation d'un chargeur Spektrum Smart S2100 AC avec 2 sorties 100 W (**SPMXC1010**).

Veillez consulter le manuel d'utilisation de votre chargeur pour obtenir les instructions de charge et les informations relatives à la sécurité.

REMARQUE : Ne chargez jamais la batterie dans le bateau, cela pourrait l'endommager.

Installation de la batterie

1. Desserrez les quatre vis à molette sur la trappe de batterie et retirez-la de la coque.
2. Appliquez un côté de la bande velcro incluse dans la tablette de batterie. Appliquez l'autre côté de la bande velcro au dos de la batterie.
3. Installez les batteries complètement chargées dans le compartiment dédié et fixez-les avec les bandes velcro.
4. Raccordez les batteries au variateur ESC.



AVERTISSEMENT : Si vous utilisez deux batteries, assurez-vous que les batteries sont de même type (tension et capacité). Le raccordement de batteries de capacités différentes peut entraîner une décharge excessive des batteries, ce qui pourrait provoquer un incendie et entraîner des blessures ou des dégâts matériels.

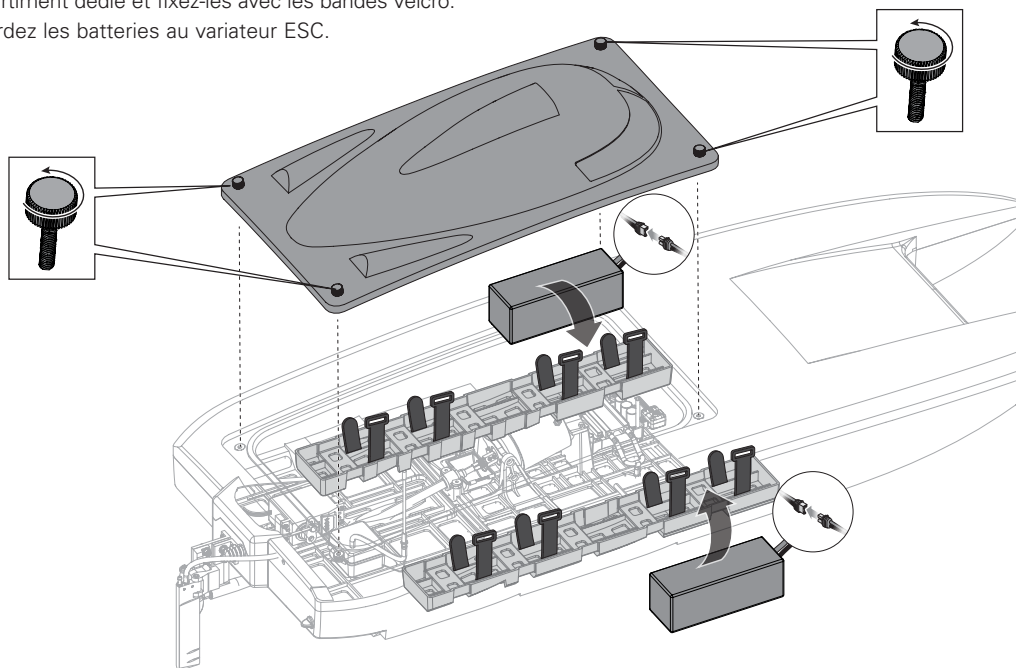

Installation du tube d'antenne

Glissez l'antenne dans le tube comme sur l'illustration. Ne tordez pas l'extrémité de l'antenne sur le tube d'antenne et ne remettez pas le bouchon dessus, cela risque d'endommager l'antenne. L'antenne n'a pas besoin d'être à l'extérieur du tube pour fonctionner correctement.

Placez toujours l'extrémité de l'antenne au dessus de la ligne de flottaison du bateau afin d'assurer la meilleure réception.

REMARQUE: Ne coupez ou torsadez jamais l'antenne sous peine de l'endommager.



Fonctions de l'émetteur

A/B. Bouton du canal 3

C. Gaz/Frein

D. Volant

E. AVC/ST Rate (taux de direction)

Ajuste le point d'extrémité de la direction

F. Brake Rate (taux de freinage)

Ajuste le point d'extrémité du freinage.

G. ST Trim (compensateur de direction)

Ajuste le point central de direction. En général, le compensateur de direction est ajusté jusqu'à ce que le véhicule aille droit.

H. TH Trim (compensateur des gaz)

Ajuste le point neutre des gaz

I. Indicateur du niveau de la batterie SMART

J. Inversion du servo

Pour inverser le canal des gaz (TH) ou de la direction (ST), faites basculer la position du commutateur correspondant : « N » est pour normal, « R » est pour inversé.

K. Throttle Limit (limite des gaz)

Limite la sortie des gaz à 50/75/100 %

Sélectionnez 50 % ou 75 % pour les pilotes moins expérimentés ou lorsque vous pilotez le véhicule dans une petite zone.

L. DEL d'alimentation

- **Témoins en rouge fixe :** indique la connectivité radio et une alimentation de batterie appropriée
- **Témoins clignotant en rouge :** indique que la tension de la batterie est à un niveau extrêmement bas. Remplacez les batteries

M. Bouton d'alimentation

N. Bouton Bind (affectation)

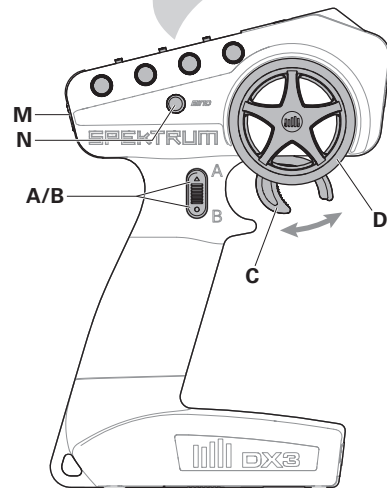
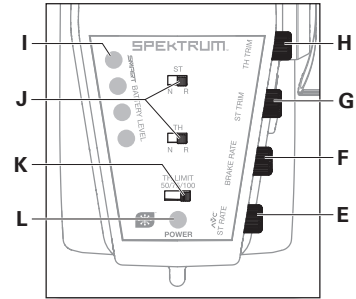

Installation des piles de l'émetteur

Cet émetteur nécessite 4 piles AA.

1. Retirez le couvercle du compartiment à piles.
2. Insérez les piles comme sur l'illustration.
3. Remplacez le couvercle.

ATTENTION : Ne retirez jamais les piles de l'émetteur lorsque le modèle est sous tension. Une perte de contrôle du modèle, des dommages ou des blessures peuvent survenir.

ATTENTION : Si vous utilisez des piles rechargeables, chargez seulement des piles rechargeables. La charge de piles non rechargeables peut causer un incendie, entraînant des blessures corporelles et/ou des dégâts matériels.

ATTENTION: Risque d'explosion si la batterie est remplacée par un type de batterie non conforme. Éliminer les piles usagées selon les réglementations nationales.

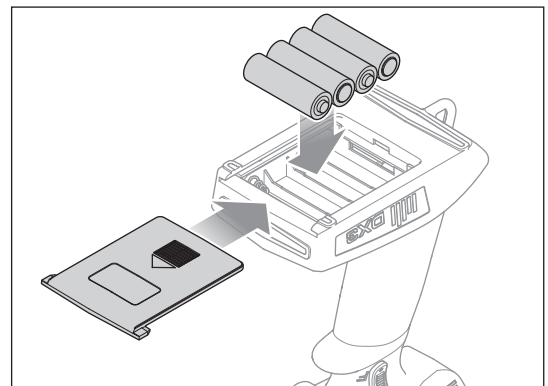

Coupeure basse tension (LVC)

Le réglage en usine par défaut de la coupeure par tension faible (LVC) du variateur ESC inclus dans votre bateau est à 3,2 V par cellule. La décharge d'une batterie Li-Po en dessous de 3V par élément l'endommagera. Le contrôleur installé dans le bateau protège la batterie d'une décharge trop importante en utilisant la fonction de coupeure basse tension. Avant que la batterie ne se décharge à un niveau trop faible, la coupeure par tension faible (LVC) coupe l'alimentation fournie au moteur.

Le bateau ralentit considérablement ou s'arrête entièrement une fois que la coupeure par tension faible (LVC) est activée. La libération puis la réactivation des gaz fournira une quantité limitée d'énergie pour pouvoir ramener le bateau sur la rive. Une utilisation répétée après l'activation de la coupeure par tension faible (LVC) endommagera les batteries.

Après l'activation de la coupeure par tension faible (LVC), la lumière d'état du variateur ESC clignotera en continu en rouge pour indiquer que le variateur ESC est en mode de coupeure par tension faible (LVC).

REMARQUE : La coupeure par tension faible (LVC) conserve la capacité de la batterie pour vous permettre de ramener le bateau sur la rive en toute sécurité. Une utilisation continue après l'activation de la coupeure par tension faible (LVC) endommagera la batterie.

La coupeure par tension faible (LVC) s'activera prématurément si vous utilisez (1) des batteries de catégorie C à faible décharge ou (2) des batteries anciennes, usées et/ou faibles.

Le temps de fonctionnement moyen, en utilisant les batteries recommandées (**SPMX50004S100H5**), est de 7 à 10 minutes sans interruption à pleins gaz. Un temps de fonctionnement limité peut indiquer des batteries usées ou faibles.

Conseil : Si vous avez installé des batteries venant d'être chargées, et que la coupeure par tension faible (LVC) s'active avant la première minute de fonctionnement, remplacez les batteries usées ou faibles par des batteries recommandées.

Conseil : Vérifiez la tension de la batterie de votre bateau avant et après toute utilisation en utilisant une batterie Smart XBC100 Contrôleur et servomoteur (SPMNBC100), vendu séparément.

Toujours déconnecter et retirer la batterie du bateau après utilisation afin de limiter l'auto-décharge de la batterie. Chargez la batterie à la moitié de sa capacité maximale avant de l'entreposer. Durant le stockage, contrôlez que la tension ne chute pas sous 3V par élément. Le LVC ne permet pas d'éviter l'auto-décharge de la batterie durant le stockage.

Démarrage

1. Retirez le cockpit de la coque.
2. Glissez l'antenne du récepteur dans le tube d'antenne.
3. Installez les batteries complètement chargées vers l'avant du compartiment dédié et fixez-les avec les bandes velcros.
4. Mettez l'émetteur sous tension. Contrôlez que la voie des gaz n'est pas inversée et que son trim est bien au neutre.
5. Connectez la batterie au contrôleur.
6. Appuyez sur le bouton d'alimentation du variateur ESC jusqu'à ce que le variateur ESC émette un signal sonore et s'allume.



AVERTISSEMENT : Ne jamais utiliser une batterie Li-Po en mode NiMH. L'utilisation d'une batterie Li-Po en mode NiMH peut provoquer un incendie et entraîner des blessures ou des dégâts matériels.

7. Replacez le cockpit sur la coque.

IMPORTANT : Pour réaffecter le Blackjack 42, consultez le manuel du récepteur.

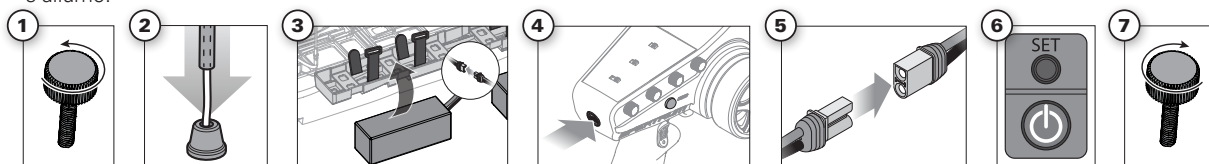

Vérification de contrôle

IMPORTANT: Procédez à une vérification de contrôle au début de chaque utilisation du bateau, ainsi qu'après des réparations ou l'installation de batteries neuves.

Assurez-vous que l'antenne du récepteur est correctement sortie et que toutes les batteries sont complètement chargées.

1. Mettez l'émetteur et le bateau sous tension.
N'installez pas le compartiment de la batterie.
2. Placez le bateau sur une surface plane.
3. Vérifiez la position AVC/ ST, le ST Trim et le TH Trim sur l'émetteur.

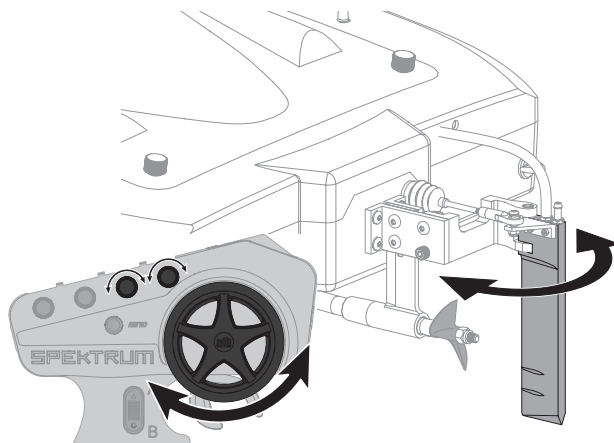

Test de votre bateau dans l'eau

1. Placez le bateau dans l'eau avec précaution.
2. Si le bateau ne va pas droit, ajustez le bouton du ST Trim sur l'émetteur.
3. Ramenez le bateau vers la rive lorsqu'il commence à ralentir ou lorsque la coupure par tension faible (LVC) s'active.
4. Mettez le variateur ESC sous tension et débranchez la batterie.
5. Éteignez l'émetteur.

REMARQUE : Mettez TOUJOURS le récepteur hors tension avant l'émetteur. Si l'émetteur est mis hors tension avant le récepteur, ce dernier entrera en mode failsafe.

AVERTISSEMENT : N'augmentez pas l'inclinaison de la direction au-delà des réglages d'usine, car cela pourrait endommager le servo.



Conseils de navigation

Nous recommandons d'utiliser le bateau avec un vent entre 0 et 11 km/h et en eau calme.

Les vitesses maximales ne sont atteintes que lorsque l'eau est calme et que le vent est faible. Un virage serré en cas de vent (supérieur à 13-16 km/h) ou de vagues peut faire chavirer le bateau lorsqu'il avance à grande vitesse. Un bateau qui a chaviré peut dériver les jours de vent. Pilotez toujours votre bateau dans des conditions de vent et d'eau favorables pour éviter qu'il ne chavire.

Consultez les réglementations locales avant de choisir un plan d'eau pour faire naviguer le bateau.

Lorsque vous naviguez dans l'eau, ne pas naviguer à proximité :

- De jet-skis
- Du public (zone de baignade et de pêche)
- D'objets fixes
- De vagues ou du sillage d'un bateau
- De forts courants
- De la faune sauvage
- D'objets dérivants
- D'arbres surplombants
- De la végétation

Pilotez le bateau à faibles gaz en plaçant le limiteur de gaz de l'émetteur prédéfini sur le réglage moyen. Augmentez le réglage de la manette des gaz au fur et à mesure que vous gagnez de l'expérience en pilotage.

Lorsque vous utilisez une alimentation 4S, n'essayez pas de frôler les côtes en tournant, sinon le bateau chavirera.

Tourner à une vitesse supérieure à 16 km/h entrainera un arrêt brusque du bateau et un éventuel chavirement. Ne faites pas tourner le bateau dans un rayon inférieur à 15 pieds.

Si votre bateau se retrouve en difficulté sur l'eau, ramenez-le à la berge en utilisant du matériel de pêche ou un autre bateau.

ATTENTION : N'utilisez jamais le bateau à des températures extrêmes, en cas de grands vents ou d'eau turbulente.

ATTENTION : Ne récupérez jamais votre bateau dans une eau à des températures extrêmes ou agitée, ou encore sans supervision.

Après la navigation

1. Mettez le récepteur hors tension en appuyant le bouton d'alimentation pendant 2 secondes.
2. Mettez l'émetteur hors tension.
3. Déconnectez et retirez la batterie du bateau.

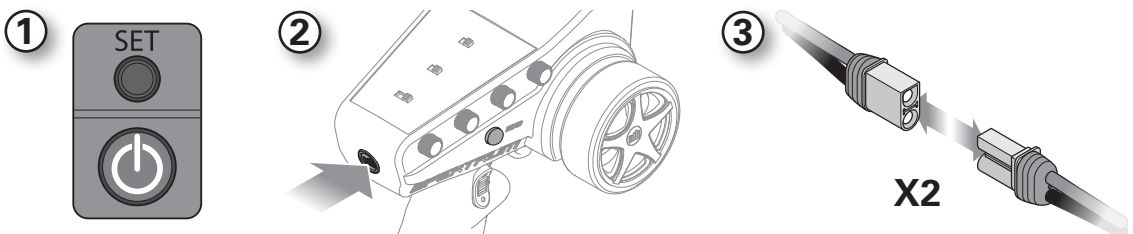

Maintenance après utilisation

- Après chaque utilisation, retirez le bouchon de vidange et tenez le bateau à la verticale pour vider l'eau qui se trouve dans la coque.
- Remplacez le bouchon de vidange.
- Sécher totalement l'intérieur et l'extérieur de la coque, incluant le circuit de refroidissement.
- Ouvrez le cockpit pour ranger votre bateau. Nous recommandons de placer le bateau à l'envers pour que l'eau continue de s'écouler.
- Réparez toutes les pièces endommagées ou usées de votre bateau.
- Prenez note des leçons liées au réglage de votre bateau, notamment par rapport à l'état de l'eau et au vent.

REMARQUE : Quand la navigation est terminée, ne laissez pas le bateau en plein soleil. Ne rangez pas le bateau dans un endroit chaud et fermé comme une voiture. Sous peine d'endommager le bateau.

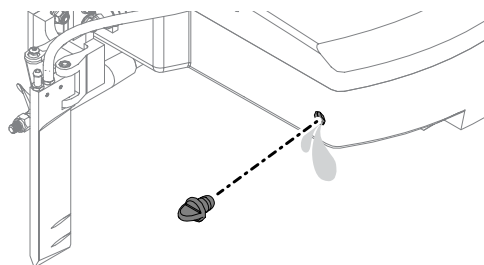

Affectation

L'affectation est le processus de programmation du récepteur pour reconnaître le code GUID (identificateur global unique) d'un émetteur simple spécifique. L'émetteur DX3 et le récepteur SR6110AT sont affectés en usine. Si vous devez les réaffecter, suivez les instructions ci-dessous. Vous devez effectuer à nouveau l'affectation :

- si différentes positions de sécurité intégrée sont souhaitées, par ex. lors du changement des gaz ou de l'inversion de la direction;
- lors de l'affectation du récepteur à un émetteur différent.
- lors de l'affectation de l'émetteur à un récepteur différent.

La position de sécurité intégrée est configurée lors de l'affectation. Dans le cas peu probable où le lien radio est perdu lors de l'utilisation, le récepteur dirigera tous les canaux sur leur position de sécurité intégrée programmée. Le récepteur SR6110AT inclus peut être affecté dans l'un des deux modes de sécurité intégrée : mode standard ou mode (essence) pré réglé.

Mode standard (par défaut)

S'il y a une perte du signal, la technologie SmartSafe™ fait passer le **canal des gaz** vers sa position de sécurité intégrée désignée (faible ouverture des gaz, commande neutre) qui a été paramétrée au moment de l'affectation. Tous les autres canaux restent sur leur dernière position. Si le récepteur détecte un signal en provenance de l'émetteur, le fonctionnement normal reprend.

Pour affecter en mode standard :

1	Centrez le bouton de compensateur des gaz sur l'émetteur et assurez-vous que la commande des gaz est sur la position neutre.
2	Maintenez le bouton d'affectation du récepteur enfoncé.
3	Allumez le récepteur. La DEL du récepteur clignotera rapidement.
4	Relâchez le bouton d'affectation du récepteur.
5	Maintenez le bouton d'affectation de l'émetteur enfoncé.
6	Mettez l'émetteur en marche. La DEL d'alimentation de l'émetteur clignote et s'allume de manière continue lorsque l'affectation est terminée.
7	Relâchez le bouton d'affectation de l'émetteur.

Mode (essence) pré réglé

La sécurité intégrée pré réglée est idéale pour la plupart des véhicules à essence/nitro. Avec la sécurité intégrée pré réglée, **tous les canaux** passent dans leurs positions de sécurité intégrée pré réglée si le signal est perdu, pour empêcher toute perte de contrôle. Si le récepteur détecte un signal en provenance de l'émetteur, le fonctionnement normal reprend.

Pour affecter en mode pré réglé :

1	Centrez le bouton de compensateur des gaz sur l'émetteur et assurez-vous que la commande des gaz est sur la position neutre.
2	Maintenez le bouton d'affectation du récepteur enfoncé.
3	Allumez le récepteur. La DEL du récepteur clignotera rapidement. Conservez le bouton d'affectation du récepteur enfoncé jusqu'à la fin du processus d'affectation.
4	Maintenez le bouton d'affectation de l'émetteur enfoncé.
5	Mettez l'émetteur en marche. La DEL d'alimentation de l'émetteur clignote et s'allume de manière continue lorsque l'affectation est terminée.
6	Éteignez le récepteur.
7	Relâchez le bouton d'affectation du récepteur.

Failsafe

Dans l'hypothèse fortement improbable d'une perte de la liaison radio en cours d'utilisation (peut être à cause de piles trop faibles ou d'une distance trop importante entre le récepteur et l'émetteur), le récepteur va maintenir la dernière commande du gouvernail et couper les gaz. Si le récepteur

est allumé avant l'émetteur, le récepteur entre en mode de sécurité intégrée, amenant les servos à leurs positions de sécurité pré réglées. Une fois que l'émetteur est mis sous tension, les commandes redeviennent normales.

Si vous utilisez un ESC SMART et une batterie SMART, l'indicateur de niveau de la batterie SMART de l'émetteur indique le niveau de la batterie du véhicule dans les 10 secondes qui suivent l'allumage et l'affectation.

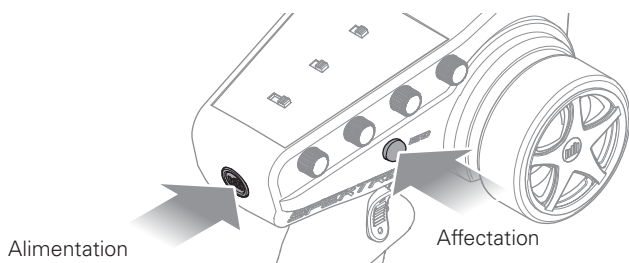

Utiliser un récepteur AVC (Active Vehicle Control) avec l'émetteur DX3

Si vous utilisez un récepteur AVC tel que le SR6100AT, suivez les consignes d'affectation et d'étalonnage indiquées dans le manuel du récepteur. Pour utiliser les fonctions CH3 du DX3 si l'AVC est activé, effectuez un branchement sur le port AUX3 du récepteur. Utilisez les boutons **A** et **B** CH3 comme vous en avez l'habitude.

Calibrage du variateur ESC et de l'émetteur

- Commencez une fois l'affectation de l'émetteur et du récepteur terminée.
- Réglez le canal d'accélérateur de votre émetteur sur une course à 100 % et le trim à la position neutre.
- Activez votre émetteur et raccordez une batterie au variateur ESC, mais ne le mettez pas sous tension.
- Appuyez sur le bouton de configuration et maintenez-le enfoncé tout en allumant le variateur ESC. Lorsque la DEL rouge commence à clignoter, relâchez le bouton de configuration. Le variateur ESC entrera en mode programmation en cas de pression sur le bouton pendant plus de trois secondes.
- Laissez la commande d'accélération en position neutre, puis appuyez sur le bouton de configuration et relâchez-le. La DEL rouge cessera de clignoter, la DEL verte clignotera une fois et le moteur émettra une tonalité pour indiquer que la position neutre a été acceptée.
- Maintenez la commande d'accélération en position pleins gaz, puis appuyez sur le bouton de configuration et relâchez-le. La DEL verte clignotera deux fois et le moteur émettra deux tonalités pour indiquer que la position pleins gaz a été acceptée.
- Maintenez la commande d'accélération en position plein freinage, puis appuyez sur le bouton de configuration et relâchez-le. La DEL verte clignotera trois fois et le moteur émettra trois tonalités pour indiquer que la position plein freinage a été acceptée.

CONSEIL : La DEL rouge devrait clignoter lorsque le variateur ESC entre en mode calibrage. Si la DEL verte clignote, le variateur ESC est en mode programmation.

Le moteur fonctionnera normalement une fois le calibrage terminé.

Programmation à l'aide du boîtier de programmation

- Débranchez le ventilateur et branchez le fil de programmation au port du ventilateur.
- Raccordez une batterie au variateur ESC.
- Mettez le boîtier sous tension et sélectionnez le paramètre à l'aide du bouton de SÉLECTION.
- Modifiez les valeurs du paramètre sélectionné à l'aide du bouton de MODIFICATION.
- Appuyez sur le bouton SAVE (ENREGISTRER) pour enregistrer les modifications. Le variateur ESC doit être mis hors tension puis remis sous tension pour appliquer les modifications enregistrées.

Options programmables du 150A

Éléments programmables	Options de paramètres								
	1	2	3	4	5	6	7	8	9
Mode de fonctionnement	Avant uniquement	Avant/arrière							
Cellules LiPo	Calc. auto	3S	4S	5S	6S	7S	8S		
Tension de coupure	Désactivé(e)	2,8V/ Cellule	3,0V/ Cellule	3,2V/ Cellule	3,4V/ Cellule				
Minuterie (degré)	0,0	3,75	7,5	11,25	15,0	18,75	22,5	26,25	
Rotation du moteur	Sens horaire	Sens antihoraire							

*Les cases à fond noir et caractères blancs correspondent aux réglages par défaut.

Entretien du moteur

- Prolongez la vie du moteur en évitant les surchauffes. Le moteur peut s'user anormalement suite à de fréquents virages, arrêts et redémarrages, au fait de pousser des objets, de naviguer dans des eaux agitées ou au milieu de végétation ou encore d'avancer systématiquement à grande vitesse.
- Une protection contre les températures élevées est installée sur le contrôleur électronique de vitesse pour éviter d'abîmer les circuits, mais celle-ci ne protégera pas le moteur des poussées contre une forte résistance.
- La lubrification est importante afin d'éviter d'endommager le moteur. Si les moteurs prennent l'humidité, lubrifiez les bagues de l'axe moteur avec de l'huile fluide. Le non-respect de cette consigne peut entraîner le blocage de l'axe contre les turbines.

ATTENTION : Ne touchez pas les moteurs avant qu'ils aient eu le temps de refroidir. Ils peuvent atteindre des températures très élevées lors de l'utilisation.

Circuit de refroidissement

Si l'eau ne s'échappe pas par les évacuations quand le bateau se déplace vers l'avant, coupez immédiatement le moteur et nettoyez le circuit de refroidissement. Le moteur et l'échappement ont chacun leur propre circuit de refroidissement.

1. Démontez le circuit de refroidissement pour le nettoyer et ainsi éviter les risque de surchauffe.
2. Remplacez les éléments endommagés.

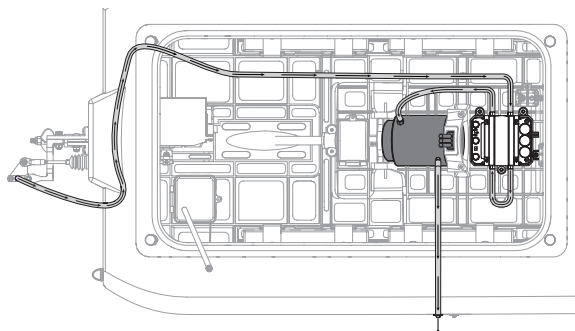

Inspection du gouvernail

1. Déconnectez la durite du gouvernail.
2. Retirez l'écrou, la vis et la tringlerie du gouvernail.
3. Pivotez le gouvernail et desserrez la vis sans tête assurant la liaison avec l'axe.
4. Retournez le bateau et tapez légèrement sur l'axe pour le retirer.
5. Le remontage s'effectue en ordre inverse.

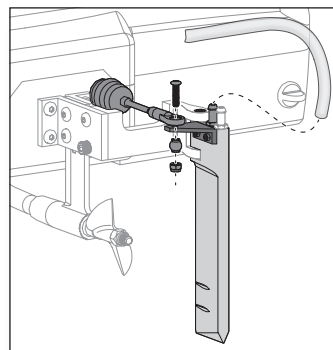

Inspection de l'hélice

1. Utilisez une clé de 8mm (DYN2805) pour desserrer l'écrou de fixation d'hélice.
2. Retirez l'écrou auto-freiné et l'hélice de l'arbre de transmission.
3. L'assemblage s'effectue en ordre inverse. Alignez correctement l'hélice par rapport à l'entraîneur.

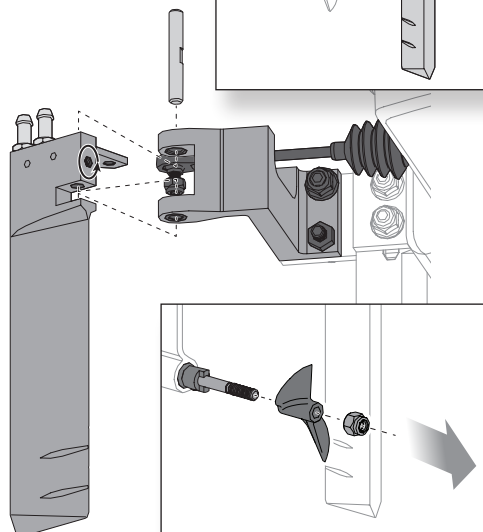

Réglage de l'inclinaison de l'hélice

Si vous relevez l'hélice vous augmenterez la vitesse de pointe, mais vous dégraderez la réponse à la direction et augmenterez la cavitation.

Si vous abaissez l'hélice vous augmenterez la réponse à la direction, mais vous diminuerez la vitesse de pointe.

1. Desserrez les 2 vis et les 2 écrous de la chaise d'hélice à l'arrière du bateau.
2. Faites glisser la chaise vers le haut ou le bas pour modifier l'angle de l'hélice par rapport à la coque.
3. Une fois l'angle désiré obtenu, serrez les vis et les écrous.

Conseil: Trouver le bon angle de l'hélice vous permettra de réduire le risque de renversement et/ou de marsouinage.

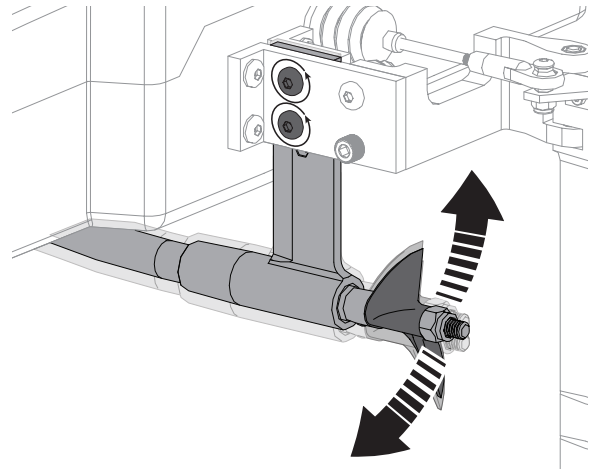

Lubrification de la transmission

Toujours remplacer le flexible quand il est endommagé ou qu'il présente des traces d'usure. Un non respect de cette consigne vous expose à un risque de blessures corporelles ou des dégâts matériels.

La lubrification du flexible est vitale pour la durée de vie de la transmission. La graisse assure également l'étanchéité en empêchant l'eau de rentrer par le presse-étoupe.

Lubrifiez le flexible et toutes les pièces en mouvement après chaque session de 30 minutes d'utilisation. Retirez, nettoyez et lubrifiez l'arbre flexible après chaque utilisation.

1. À l'intérieur de la coque, utilisez 2 clés plates ouvertes de 12mm pour desserrer l'accouplement du flexible.
2. Faites glisser le flexible vers l'arrière du bateau.

Conseil: Utilisez du papier absorbant ou un chiffon pour manipuler l'arbre flexible et autres pièces lubrifiées.

3. Essuyez l'ancien lubrifiant et les salissures présentes sur le flexible.
4. Lubrifiez le flexible sur toute sa longueur jusqu'à l'entraîneur en utilisant de la graisse marine (PRB0101 ou PRB0100). Appliquez également de la graisse sur le filetage de l'accouplement.
5. Insérez délicatement le flexible dans la chaise d'hélice et l'accouplement. Si le flexible entre ou sort difficilement de l'accouplement, utilisez un tournevis plat pour écarter la pince de l'accouplement.

Assurez-vous de laisser un écart de 1 à 2mm entre l'entraîneur et la chaise d'hélice pour compenser le raccourcissement du flexible sous la charge.

REMARQUE: L'utilisation du bateau en eau salée peut causer la corrosion de certaines pièces. Si vous utilisez votre bateau en eau salée, après chaque utilisation vous devez le rincer abondamment avec de l'eau fraîche et lubrifier sa transmission.

REMARQUE: Compte tenu des effets corrosifs, l'utilisation du bateau en eau salée est sous l'entière responsabilité de l'utilisateur.

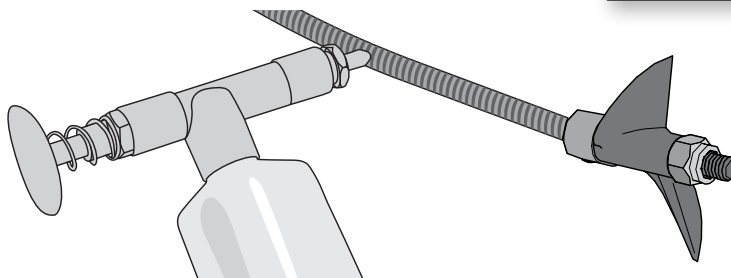
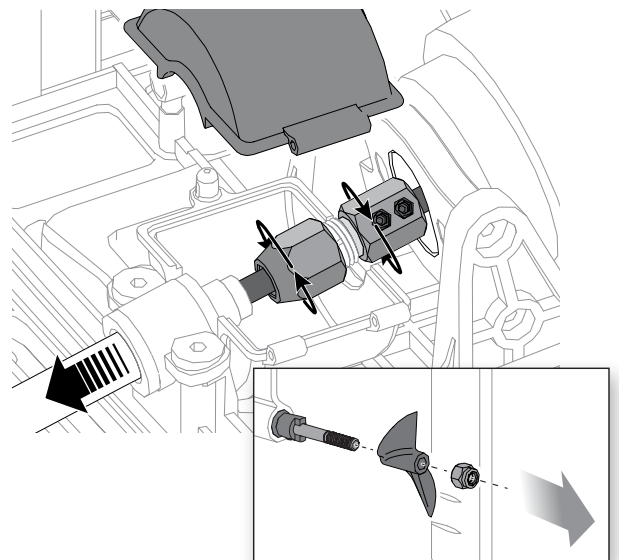

Guide de dépannage

Problème	Cause possible	Solution
Le bateau ne répond pas à la commande des gaz mais répond aux autres commandes	La course du servo des gaz est inférieure à 100 %	Assurez-vous que la course du servo des gaz est égale à 100 % ou supérieure
	La voie des gaz est inversée	Inversez la voie des gaz sur l'émetteur
Vibration ou bruit excessif	Hélice, arbre ou moteur endommagés	Remplacez les pièces endommagées
	L'hélice est déséquilibrée	Équilibrez l'hélice ou remplacez-la
Temps de navigation réduit ou manque de puissance du bateau	La charge de la batterie du bateau est faible	Rechargez complètement la batterie
	La batterie du bateau est endommagée	Remplacez la batterie du bateau et suivez les instructions correspondantes
	Blocage ou friction sur l'arbre ou l'hélice	Démontez les pièces, lubrifiez-les et alignez-les correctement
	Il fait peut-être trop froid pour naviguer	Assurez-vous que la batterie est au minimum à 10°C
	La capacité de la batterie est peut-être trop faible pour les conditions de navigation	Changez la batterie ou utilisez une batterie dont la capacité est plus importante
	Le crabot est monté trop rapproché	Desserrez l'accouplement et tirez légèrement le flexible vers l'arrière du bateau
	L'arbre flexible n'est pas assez lubrifié	Lubrifiez bien l'arbre flexible
Il est impossible d'affecter le bateau à l'émetteur (durant l'affectation)	De la végétation ou d'autres obstacles bloquent le gouvernail de direction ou l'hélice	Retirez la végétation ou les débris logés dans l'hélice et le gouvernail
	L'émetteur est trop proche du bateau lors du processus d'affectation	Éloignez un peu l'émetteur allumé du bateau, déconnectez la batterie de celui-ci, puis reconnectez-la
	Le bateau ou l'émetteur sont trop près d'un objet métallique de grande taille ou d'un réseau sans fil	Déplacez le bateau et l'émetteur à distance de cet objet
	La prise d'affectation n'est pas correctement insérée	Insérez la prise d'affectation et affectez le bateau à l'émetteur
	La charge de la batterie du bateau ou de l'émetteur est trop faible	Remplacez ou rechargez les batteries
Échec de la liaison entre le bateau et l'émetteur (après affectation)	Interrupteur du contrôleur en position OFF	Mettez le contrôleur sous tension
	L'émetteur est trop proche du bateau lors du processus de liaison	Éloignez un peu l'émetteur allumé du bateau, déconnectez la batterie de celui-ci, puis reconnectez-la
	Le bateau ou l'émetteur sont trop près d'un objet métallique de grande taille, d'un réseau sans fil ou d'un autre émetteur	Déplacez le bateau et l'émetteur à distance de cet objet
	La prise d'affectation est restée dans le récepteur	Refaites l'affectation et retirez la prise d'affectation avant de redémarrer le récepteur
	La charge de la batterie du bateau ou de l'émetteur est trop faible	Remplacez ou rechargez les batteries
Le bateau tend à plonger dans l'eau ou prend l'eau.	L'émetteur à été probablement affecté à un modèle différent (utilisant un protocole DSM différent)	Affectez le bateau à l'émetteur
	Interrupteur du contrôleur en position OFF	Mettez le contrôleur sous tension
	La coque du bateau n'est pas complètement fermée	Faites sécher le bateau et vérifiez que la fermeture entre le panneau d'écouille et la coque est bien étanche avant de remettre le bateau à l'eau
Le bateau a tendance à tourner dans une direction	Le centre de gravité est trop à l'avant du bateau	Déplacez les batteries vers l'arrière dans la coque
	Le trim de direction ou le gouvernail de direction n'est pas centré	Réparez le gouvernail de direction ou ajustez-le ainsi que le trim de direction pour que le bateau aille tout droit quand la commande est au point neutre
Le gouvernail ne pivote pas	Le gouvernail, la liaison ou le servo est endommagé	Réparez ou remplacez les pièces endommagées et réglez les commandes
	Le câble est endommagé ou les connexions sont lâches	Contrôlez les câbles et les connexions, et procédez aux connexions et remplacements nécessaires
	L'émetteur n'est pas bien affecté ou un modèle incorrect est sélectionné	Procédez de nouveau à l'affectation ou sélectionnez le bon modèle sur l'émetteur
	Le circuit d'élimination de batterie (BEC) du contrôleur électronique de vitesse est endommagé	Remplacez le contrôleur électronique de vitesse
	Interrupteur du contrôleur en position OFF	Mettez le contrôleur sous tension
Les commandes sont inversées	Les réglages de l'émetteur sont inversés	Procédez au test de contrôle de la direction et réglez correctement les commandes sur l'émetteur
Surchauffe du moteur ou du contrôleur électronique de vitesse	Les durites du système de refroidissement à eau sont bouchés	Nettoyez ou remplacez les durites
L'alimentation du moteur fait entendre des impulsions, puis le moteur perd en puissance	Le contrôleur électronique de vitesse utilise la coupure par tension faible par défaut	Rechargez la batterie du bateau ou remplacez-la si elle ne fonctionne plus
	Il fait peut-être trop froid pour naviguer	Attendez que le temps se réchauffe
	La batterie est ancienne, usée ou endommagée	Remplacez la batterie



Garantie et Réparations

Durée de la garantie—Garantie exclusive – Horizon Hobby, LLC (Horizon) garantit que le Produit acheté (le « Produit ») sera exempt de défauts matériels et de fabrication à sa date d'achat par l'Acheteur. La durée de garantie correspond aux dispositions légales du pays dans lequel le produit a été acquis. La durée de garantie est de 6 mois et la durée d'obligation de garantie de 18 mois à l'expiration de la période de garantie.

Limitations de la garantie—(a) La garantie est donnée à l'acheteur initial (« Acheteur ») et n'est pas transférable. Le recours de l'acheteur consiste en la réparation ou en l'échange dans le cadre de cette garantie. La garantie s'applique uniquement aux produits achetés chez un revendeur Horizon agréé. Les ventes faites à des tiers ne sont pas couvertes par cette garantie. Les revendications en garantie seront acceptées sur fourniture d'une preuve d'achat valide uniquement. Horizon se réserve le droit de modifier les dispositions de la présente garantie sans avis préalable et révoque alors les dispositions de garantie existantes.

(b) Horizon n'endosse aucune garantie quant à la vendabilité du produit ou aux capacités et à la forme physique de l'utilisateur pour une utilisation donnée du produit. Il est de la seule responsabilité de l'acheteur de vérifier si le produit correspond à ses capacités et à l'utilisation prévue.

(c) Recours de l'acheteur – Il est de la seule discrétion d'Horizon de déterminer si un produit présentant un cas de garantie sera réparé ou échangé. Ce sont là les recours exclusifs de l'acheteur lorsqu'un défaut est constaté.

Horizon se réserve la possibilité de vérifier tous les éléments utilisés et susceptibles d'être intégrés dans le cas de garantie. La décision de réparer ou de remplacer le produit est du seul ressort d'Horizon. La garantie exclut les défauts esthétiques ou les défauts provoqués par des cas de force majeure, une manipulation incorrecte du produit, une utilisation incorrecte ou commerciale de ce dernier ou encore des modifications de quelque nature qu'elles soient.

La garantie ne couvre pas les dégâts résultant d'un montage ou d'une manipulation erronés, d'accidents ou encore du fonctionnement ainsi que des tentatives d'entretien ou de réparation non effectuées par Horizon. Les retours effectués par le fait de l'acheteur directement à Horizon ou à l'une de ses représentations nationales requièrent une confirmation écrite.

Limitation des dommages—Horizon ne saurait être tenu pour responsable de dommages conséquents directs ou indirects, de pertes de revenus ou de pertes commerciales, liés de quelque manière que ce soit au produit et ce, indépendamment du fait qu'un recours puisse être formulé en relation avec un contrat, la garantie ou l'obligation de garantie. Par ailleurs, Horizon n'acceptera pas de recours issus d'un cas de garantie lorsque ces recours dépassent la valeur unitaire du produit. Horizon n'exerce aucune influence sur le montage, l'utilisation ou la maintenance du produit ou sur d'éventuelles combinaisons de produits choisies par l'acheteur. Horizon ne prend en compte aucune garantie et n'accepte aucun recours pour les blessures ou les dommages pouvant en résulter. Horizon Hobby ne saurait être tenu responsable d'une utilisation ne respectant pas les lois, les règles ou réglementations en vigueur. En utilisant et en montant le produit, l'acheteur accepte sans restriction ni réserve toutes les dispositions relatives à la garantie figurant dans le présent document. Si vous n'êtes pas prêt, en tant qu'acheteur, à accepter ces dispositions en relation avec l'utilisation du produit, nous vous demandons de restituer au vendeur le produit complet, non utilisé et

dans son emballage d'origine.

Indications relatives à la sécurité—Ceci est un produit de loisirs perfectionné et non un jouet. Il doit être utilisé avec précaution et bon sens et nécessite quelques aptitudes mécaniques ainsi que mentales. L'incapacité à utiliser le produit de manière sûre et raisonnable peut provoquer des blessures et des dégâts matériels conséquents. Ce produit n'est pas destiné à être utilisé par des enfants sans la surveillance par un tuteur. La notice d'utilisation contient des indications relatives à la sécurité ainsi que des indications concernant la maintenance et le fonctionnement du produit. Il est absolument indispensable de lire et de comprendre ces indications avant la première mise en service. C'est uniquement ainsi qu'il sera possible d'éviter une manipulation erronée et des accidents entraînant des blessures et des dégâts. Horizon Hobby ne saurait être tenu responsable d'une utilisation ne respectant pas les lois, les règles ou réglementations en vigueur.

Questions, assistance et réparations—Votre revendeur spécialisé local et le point de vente ne peuvent effectuer une estimation d'éligibilité à l'application de la garantie sans avoir consulté Horizon. Cela vaut également pour les réparations sous garantie. Vous voudrez bien, dans un tel cas, contacter le revendeur qui conviendra avec Horizon d'une décision appropriée, destinée à vous aider le plus rapidement possible.

Maintenance et réparation—Si votre produit doit faire l'objet d'une maintenance ou d'une réparation, adressez-vous soit à votre revendeur spécialisé, soit directement à Horizon. Emballez le produit soigneusement. Veuillez noter que le carton d'emballage d'origine ne suffit pas, en règle générale, à protéger le produit des dégâts pouvant survenir pendant le transport. Faites appel à un service de messagerie proposant une fonction de suivi et une assurance, puisque Horizon ne prend aucune responsabilité pour l'expédition du produit jusqu'à sa réception acceptée. Veuillez joindre une preuve d'achat, une description détaillée des défauts ainsi qu'une liste de tous les éléments distincts envoyés. Nous avons de plus besoin d'une adresse complète, d'un numéro de téléphone (pour demander des renseignements) et d'une adresse de courriel.

Garantie et réparations—Les demandes en garantie seront uniquement traitées en présence d'une preuve d'achat originale émanant d'un revendeur spécialisé agréé, sur laquelle figurent le nom de l'acheteur ainsi que la date d'achat. Si le cas de garantie est confirmé, le produit sera réparé. Cette décision relève uniquement de Horizon Hobby.

Réparations payantes—En cas de réparation payante, nous établissons un devis que nous transmettons à votre revendeur. La réparation sera seulement effectuée après que nous ayons reçu la confirmation du revendeur. Le prix de la réparation devra être acquitté au revendeur. Pour les réparations payantes, nous facturons au minimum 30 minutes de travail en atelier ainsi que les frais de réexpédition. En l'absence d'un accord pour la réparation dans un délai de 90 jours, nous nous réservons la possibilité de détruire le produit ou de l'utiliser autrement.



ATTENTION : Nous n'effectuons de réparations payantes que pour les composants électroniques et les moteurs. Les réparations touchant à la mécanique, en particulier celles des hélicoptères et des voitures radiocommandées, sont extrêmement coûteuses et doivent par conséquent être effectuées par l'acheteur lui-même.

Coordonnées de Garantie et réparations

Pays d'achat	Horizon Hobby	Courriel/ Numéro de téléphone	Adresse
EU	Horizon Technischer Service Sales: Horizon Hobby GmbH	service@horizonhobby.de +49 (0) 4121 2655 100	Hanskampring 9 D 22885 Barsbüttel, Germany

Information IC

IC: 21682-SSTC9202
CAN ICES-3 (B)/NMB-3(B)

Ce dispositif contient un/des émetteur(s)/récepteur(s) non soumis à licence conforme(s) aux CNR d'Innovation, Sciences et Développement économique Canada. Son utilisation est

soumise aux deux conditions suivantes : (1) Cet appareil ne doit pas causer d'interférences, et (2) Cet appareil doit accepter toutes les interférences, y compris celles pouvant entraîner un dysfonctionnement.

Informations de conformité pour l'Union européenne



Déclaration de conformité de l'Union européenne :

Par la présente, Horizon Hobby, LLC déclare que cet appareil est conforme aux directives suivantes : Directive relative aux équipements radioélectriques 2014/53/UE ; Directive RoHS 2 2011/65/UE ; Directive RoHS 3 - Modifiant 2011/65/UE Annexe II 2015/863.

Le texte complet de la déclaration de conformité UE est disponible à l'adresse Internet suivante : <https://www.horizonhobby.com/content/support-render-compliance>.

REMARQUE : Ce produit contient des batteries couvertes par la directive européenne 2006/66 / EC, qui ne peuvent pas être jetées avec les déchets ménagers. Veuillez respecter les réglementations locales.

Gamme de fréquences sans fil et Puissance de sortie sans fil :

Émetteur :
2402.0 - 2478.0MHz
17.7 dBm

Récepteur :
2405 - 2478 MHz
19.39dBm

Fabricant officiel de l'UE :

Horizon Hobby, LLC
2904 Research Road
Champaign, IL 61822 USA

Importateur officiel de l'UE :

Horizon Hobby, GmbH
Hanskampring 9
22885 Barsbüttel Germany

DIRECTIVE DEEE :



L'étiquette de cet appareil respecte la directive européenne 2012/19/UE en matière de déchets des équipements électriques et électroniques (DEEE). Cette étiquette indique que ce produit ne doit pas être jeté avec les déchets ménagers, mais déposé dans une installation appropriée afin de permettre sa récupération et son recyclage.

Replacement Parts / Ersatzteile / Pièces de rechange / Pezzi di ricambio

Part #	English	Deutsch	Français	Italiano
PRB281116	Canopy	Kabinendach	Verrière	Capottina
PRB281117	Hull with Inserts	Rumpf mit Einsätzen	Coque avec inserts	Scafo con inserti
PRB281118	Pro Boat Waterproof Receiver Box	Pro Boat wasserdichte Empfängerbox	Boîtier de récepteur étanche Pro Boat	Scatola ricevitore a prova d'acqua Pro Boat
PRB281119	Grease Catch	Schmiermittel-Auffangschale	Collecteur de graisse	Raccogli grasso
PRB282089	Propeller	Propeller	Hélice	Elica
PRB282090	Stuffing Tube Set	Füllrohrsatz	Ensemble de tube de remplissage	Kit tubo ingrassatore
PRB282091	Flex Shaft Set	Flexwellensatz	Ensemble d'arbre flexible	Kit albero flessibile
PRB285002	Break Away Bolt	Abreißschraube	Boulon à rupture	Bullone frangibile
PRB286084	Canopy Thumb Screw Set	Daumenschraubensatz für Kabinendach	Ensemble de vis de serrage de la verrière	Kit viti zigrinate capottina
PRB286085	Rudder Set	Rudersatz	Kit de gouvernail	Kit timone
PRB286086	Prop Strut Adjustable	Propellerstange anpassbar	Support de prop. réglable	Supporto elica regolabile
PRB286087	Rudder Pushrod Set	Rudergestängesatz	Ensemble tige de gouvernail	Kit asta di comando timone
PRB286088	Rubber Seal Set	Gummidichtungssatz	Lot de joints en caoutchouc	Set guarnizioni in gomma
PRB286089	Motor Coupler	Motorkupplung	Coupleur du moteur	Accoppiamento motore
PRB286090	Motor Mount Set	Motorhalterungssatz	Ensemble de support moteur	Set supporto motore
PRB286091	Water Cooling Lines	Wasserkühlleitungen	Unités de refroidissement par eau	Linee raffreddamento acqua
PRB286092	Battery Straps	Akku-Klemmen	Sangles de batterie	Fascette batterie
SPMS904	S904 18KG 1/5 Scale Waterproof Servo	S904 Servo 18 kg WP Maßstab 1:5	Servo à l'échelle 1/5e 18 kg étanche	Scala 1:5 18kg a prova d'acqua
SPMSR6110AT	SR6110AT 6 CH AVC/Tele Surface Receiver	SR6110AT 6 Kanäle AVC/ Telemetrie-Oberflächenempfänger	Récepteur de surface de télémétrie/AVC 6 canaux SR6110AT	RX di superficie SR6110AT 6 CH AVC/Telemetria
SPMXMM1000	Spektrum 4685 4 pole BL Marine Motor 1350kV	Spektrum 4685 4-poliger BL Marine-Motor 1350 kV	Moteur marin Spektrum 4685 4 pôles BL 1 350 kV	Motore marino Spektrum 4685 4 poli Brushless 1350 Kv
SPMXSE1160M	Spektrum 160A SMART Marine ESC 3-8S	Spektrum 160 A SMART-Marine-Geschwindigkeitsregler 3-8S	Variateur ESC marin Spektrum 160 A SMART 3-8S	ESC SMART marino Spektrum 160 A 3-8S

Recommended Parts / Empfohlene Teile / Pièces recommandées / Pezzi consigliate

Part #	English	Deutsch	Français	Italiano
DYNE4200	Grease Gun w/ Marine Grease, 5oz	Fettpresse mit Marine Grease, 142 g	Pistolet graisseur avec graisse marine, 142 g	Pistola lubrificatrice con grasso marino, 147 ml
DYNE50001	Absolute Force® Spray Cleaner, 32oz	Absolute Force Sprühreiniger, 946 ml	Vaporisateur nettoyant Absolute Force, 946 ml	Spray detergente Absolute Force, 946 ml
DYNT0502	Start Up Tool Set: Pro Boat	Anfänger-Werkzeugsatz: Pro Boat	Set d'outils de démarrage : Pro Boat	Kit attrezzi per avvio: Pro Boat
SPMX50004S100H5	5000mAh 4S 14.8V SMART 100C, IC5	5000mAh 4S 14,8 V SMART 100C, IC5	5 000 mAh 4S 14,8 V SMART 100C, IC5	5000 mAh 4S 14,8 V SMART 100C, IC5
SPMXC1010	SMART S2100 AC Charger, 2X100W	SMART S2100 Wechselstrom-Ladegerät, 2x100 W	Chargeur CA SMART S2100, 2 x 100 W	Caricabatterie SMART S2100 CA, 2x100 W

Optional Parts / Diverse Teile / Pièces optionnelles / Pezzi opzionali

Part #	English	Deutsch	Français	Italiano
DYNM0102	Clear Flex Marine Tape (18M)	Transparentes, flexibles Bootsband (18M)	Ruban adhésif marin flexible (18 m)	Nastro adesivo marino trasparente (18 m)
SPM6410	DX6R 6CH SMART Radio w WIFI/BT	DX6R 6 Kanal SMART-Funkgerät mit WIFI/BT	DX6R 6 Kanal Smart-Funkgerät mit WIFI/BT	Radiocomando Smart DX6R 6 canali con Wi-Fi/Bluetooth
SPMR52000	DX5 Rugged DSMR Transmitter Only, Orange	Nur DX5 Rugged DSMR-Sender, Orange	Nur DX5 Rugged DSMR-Sender, Orange	DX5 Rugged DSMR solo trasmettente, arancione
SPMX50004S100H5	5000mAh 4S 14.8V SMART 100C, IC5	5000mAh 4S 14,8 V SMART 100C, IC5	5 000 mAh 4S 14,8 V SMART 100C, IC5	5000 mAh 4S 14,8 V SMART 100C, IC5
SPMXBC100	SMART Battery and Servo Tester	SMART-Akku und Servotester	Batterie SMART et testeur de servo	Batteria SMART e tester servo
SPMXCA509	Adapter: IC5 Battery/ Parallel Y 6	Adapter: IC5 Akku/Parallel Y 6	Adaptateur : Cordon en Y batterie IC5/parallèle 6	Adattatore: Batteria IC5/Y parallelo 6
TLR0540	TLR Pit Towel	TLR-Pit Tuch	Chiffon TLR	Telo box TLR

60364.1

Updated: 02/2021

©2021 Horizon Hobby LLC.

Pro Boat, the Pro Boat logo, Blackjack, Firma, DX3, DSMR, IC5, and the Horizon Hobby logo are trademarks or registered trademarks of Horizon Hobby, LLC. The Spektrum trademark is used with permission of Bachmann Industries, Inc. All other trademarks, service marks and logos are property of their respective owners.

US 9,320,977. US 10,528,060. US 9,930,567. US 10,419,970. US 10,849,013.