

## 1/10th SCALE RADIO CONTROL 4x4 PICK-UP TRUCK



# TOYOTA HILUX HIGH-LIFT

1/10 電動RC 4x4ピックアップ

## トヨタ ハイラックス ハイリフト

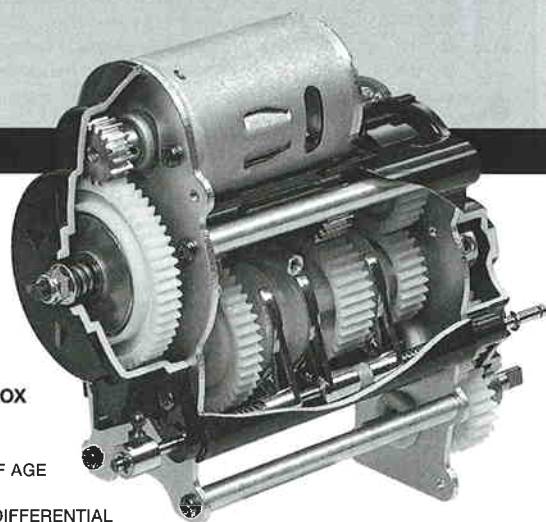

GEARBOX

- ★READY TO ASSEMBLE RADIO CONTROL MODEL KIT ★NOT SUITABLE FOR CHILDREN UNDER 10 YEARS OF AGE
- ★HIGHLY DETAILED BODY DEPICTS DISTINCTIVE SILHOUETTE OF TOYOTA HILUX PICK-UP TRUCK
- ★SHAFT DRIVEN 4WD SYSTEM TRANSMITS POWER FROM TYPE 540 MOTOR ★GEAR CASE WITH DIE-CAST DIFFERENTIAL
- ★MODEL MAY VARY FROM IMAGE ON BOX ★TO AVOID MALFUNCTIONS, USE ONLY KIT-SUPPLIED TYPE 540 MOTOR
- ★FUTABA ATTACK 4WD R/C SYSTEM RECOMMENDED (NOT INCLUDED) ★REQUIRES A 7.2V BATTERY (NOT INCLUDED) ★PAINT NOT INCLUDED

TAMIYA, INC.



3-7 ONDAWARA, SURUGA-KU, SHIZUOKA 422-8610 JAPAN

# TOYOTA HILUX HIGH-LIFT

1/10th SCALE  
RADIO CONTROL  
4x4 PICK-UP TRUCK

●小学生や組立になれていない方は、保護者の方や模型に詳しい方にお手伝いをお願いしてください。

## 組み立てる前に用意する物 ITEMS REQUIRED ERFORDERLICHES ZUBEHÖR OUTILLAGE NECESSAIRE

### 《使用するプロポセットについて》

4チャンネル2サーボ1アンプのプロポセットをご用意ください。また、4チャンネル3サーボプロポをお持ちの場合はバック付きFETアンプ又はMFC-02(マルチファンクションユニット)を組み合わせて使用することができます。

★取り扱いについては、それぞれの説明書をご覧ください。

### 《走行用バッテリー・充電器》

このキットはタミヤ・7.2Vバッテリー専用です。専用充電器とともにご用意ください。

### RADIO CONTROL UNIT (NOT INCLUDED)

4-channel, 2-servo R/C unit with electronic speed controller is recommended for this model. 4-channel, 3-servo R/C unit can also be used in combination with ESC with reverse function or MFC-02 (Multi Function Unit).

★Refer to instruction manual included in R/C unit for safe use.

### POWER SOURCE

This kit is designed to use a Tamiya 7.2V Racing Pack. Charge battery according to manual.

### FERNSTEUER-EINHEIT (NICHT ENTHALTEN)

Für dieses Modell wird eine 4-Kanal RC-Anlage mit 2 Servos und elektronischem Fahrregler empfohlen. Eine 4-Kanal RC-Anlage mit 3 Servos kann in Verbindung mit einem EFR mit Rückfahr-Funktion oder der MFC-02 (Multi-Funktions-Einheit) verwendet werden.

★Für sichere Anwendung die bei der R/C-Einheit beiliegende Anleitung beachten.

### STROMQUELLE

Für diesen Bausatz benötigt man den Tamiya 7,2V Racing Pack. Den Akku gemäß Anweisung aufladen.

### ENSEMBLE DE RADIOCOMMANDE (NON INCLUS DANS LE KIT)

Un ensemble RC 4 voies avec deux servos et un variateur de vitesse électronique est recommandé. Un ensemble RC 4 voies avec trois servos est également utilisable associé à un variateur avant/arrière ou l'Unité Multi-Fonctions MFC-02.

★Se reporter aux instructions de l'ensemble de radiocommande pour une utilisation en toute sécurité.

### BATTERIE DE PROPULSION

Le moteur qui équipe ce modèle peut être alimenté par une batterie Tamiya 7,2V Racing. Charger la batterie selon les indications du manuel du chargeur.

4チャンネルプロポ(セルフニュートラル方式スティックタイプ)  
4ch transmitter (self-neutral stick type)  
4-Kanal Sender (selbstneutralisierender Steuerknüppel)  
Emetteur 4 voies (Emetteur 4 voies retour au neutre)

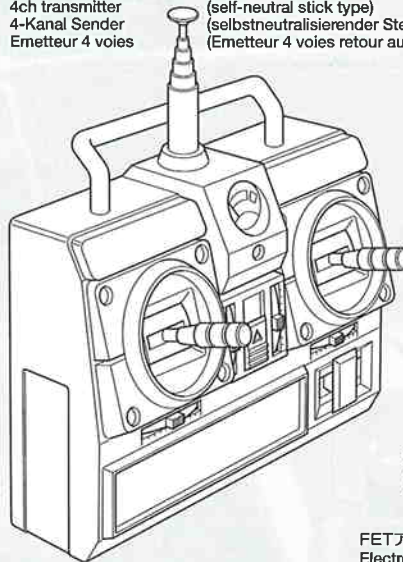

★2チャンネルプロポは使用できません。  
★2-channel R/C unit cannot be used.  
★2 Kanäle R/C Einheit können nicht verwendet werden.  
★Ensemble R/C 2 voies ne peuvent être utilisés.



4チャンネル受信機  
4ch receiver  
4-Kanal Empfänger  
Récepteur 4 voies

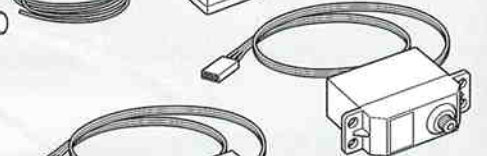

ステアリング用サーボ  
Steering servo  
Lenkservo  
Servo de direction

シフト用サーボ  
Shift servo  
Schalt servo  
Servo de boîte de vitesse

FETアンプ(バック付)又はMFC-02(マルチファンクションユニット)  
Electronic speed controller or MFC-02 (Multi-Function Unit)  
Elektronischer Fahrregler oder MFC-02 (Multi-Funktions-Einheit)  
Variateur de vitesse électronique ou MFC-02 (Unité Multi-Fonctions)

送信機用バッテリー-単3乾電池8本  
8×R6/AA/UM3(1.5V) Batteries for transmitter  
8×R6/AA/UM3(1.5V) Batterien für den Sender  
8×Piles R6/AA/UM3 (1,5V) pour l'émetteur

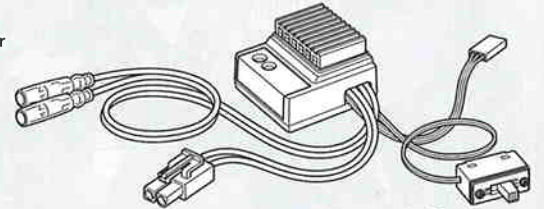
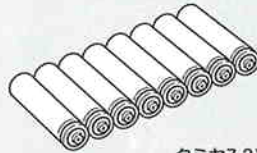

タミヤ7.2Vバッテリー  
Tamiya 7.2V battery  
Batterie: Tamiya 7,2V  
Batterie Tamiya 7,2V

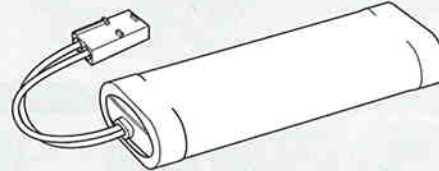

7.2V専用充電器  
Compatible Charger  
Geeignetes Ladegerät  
Chargeur compatible



## 《使用する塗料》 TAMIYA PAINT COLORS / TAMIYA-FARBEN / PEINTURES TAMIYA

下記のプラスチック用塗料を用意してください。タミヤからはスプレー塗料、筆塗り塗料のほか各種塗装用品が発売されています。

### 《タミヤカラー》 TAMIYA PAINTS

- TS-75 ●シャンパンゴールド / Champagne gold / Champagner-Gold / Champagne métallisé
- TS-64 ●ダークマイカブルー / Dark mica blue / Dunkel-Mica-Blau / Bleu mica foncé
- X-18 ●セミグロスブラック / Semi gloss black / Seidenglanz Schwarz / Noir satiné
- X-11 ●クロームシルバー / Chrome silver / Chrom-Silber / Aluminium chromé
- X-26 ●クリアーオレンジ / Clear orange / Klar-Orange / Orange translucide
- X-27 ●クリアーレッド / Clear red / Klar-Rot / Rouge translucide

●ボディカラーは車のオーナーになった気分好きなカラーで塗装するのもよいでしょう。  
Paint body as you like using Tamiya paints.  
Bemalen Sie die Karosserie nach eigenen Ideen mit TAMIYA-farben.  
Peindre la carrosserie à son gré avec des peintures Tamiya.

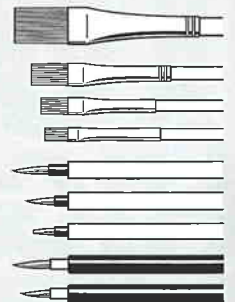

## 《用意する工具》 TOOLS RECOMMENDED / BENÖTIGTE WERKZEUGE / OUTILLAGE

+ドライバー(大)  
+Screwdriver (large)  
+Schraubenzieher (groß)  
Tournevis+(grand)

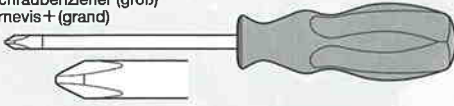

+ドライバー(小)  
+Screwdriver (small)  
+Schraubenzieher (klein)  
Tournevis+(petit)

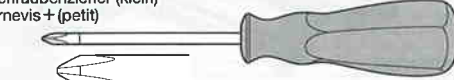

クラフトナイフ  
Modeling knife  
Modellbaumesser  
Couteau de modéliste



ラジオペンチ  
Long nose pliers  
Flachzange  
Pinces à becs longs

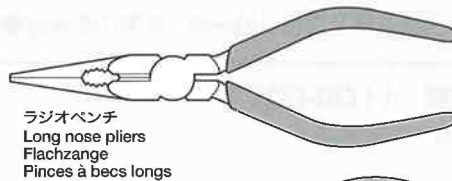

ニッパー  
Side cutters  
Seitenschneider  
Pinces coupantes

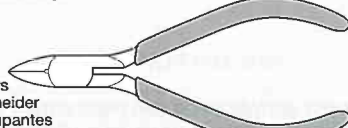

はさみ  
Scissors  
Schere  
Ciseaux

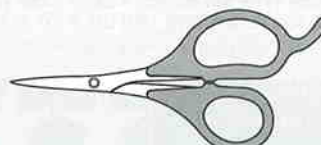

ピンセット  
Tweezers  
Pinzette  
Précettes



プラスチックモデル用接着剤  
Plastic cement  
Plastikkleber  
Colle plastique



瞬間接着剤  
Instant cement  
Sekundenkleber  
Colle rapide



★この他に、ヤスリや柔らかな布があると便利です。  
★File and soft cloth will also assist in construction.  
★Hilfreich für den Zusammenbau können sein:  
Feile, weiches Tuch.  
★Des limes et un chiffon doux seront également utiles.



●組み立てる前に説明図を必ずお読みください。また、保護者の方もお読みください。



●小さなお子様のいる場所での工作はおやめください。小さな部品やビニール袋を口に入れたりする危険があります。



●小学生やうまく組み立てられない方は、保護者の方やRCカーに詳しい方にお手伝いをお願いしてください。



●工具で固い物を切らないでください。刃が折れるなどの危険があります。



●色を塗る時や、接着剤を使う場合は必ず窓を開けて換気に注意してください。



●組み立てる時はまわりに注意してください。また、工具を振り回すようなことはやめてください。

**CAUTION**

- Read carefully and fully understand the instructions before commencing assembly. A supervising adult should also read the instructions if a child assembles the model.
- When assembling this kit, tools including knives are used. Extra care should be taken to avoid personal injury.
- Read and follow the instructions supplied with paints and/or cement, if used (not included in kit).
- Keep out of reach of small children. Children must not be allowed to suck any part, or pull vinyl bag over their heads.

**VORSICHT**

- Bevor Sie mit dem Zusammenbau beginnen, sollten Sie alle Anweisungen gelesen und verstanden haben. Falls ein Kind das Modell zusammenbaut, sollte ein beaufsichtigender Erwachsener die Bauanleitung ebenfalls gelesen haben.
- Beim Zusammenbau dieses Bausatzes werden Werkzeuge einschließlich Messer verwendet. Zur Vermeidung von Verletzungen ist besondere Vorsicht angebracht.
- Wenn Sie Farben und/oder Kleber verwenden (nicht im Bausatz enthalten), beachten und befolgen Sie die dort beiliegenden Anweisungen.
- Bausatz von kleinen Kindern fernhalten. Verhüten Sie, daß Kinder irgendwelche Bauteile in den Mund nehmen oder Plastiktüten über den Kopf ziehen.

**PRECAUTIONS**

- Bien lire et assimiler les instructions avant de commencer l'assemblage. La construction du modèle par un enfant doit s'effectuer sous la surveillance d'un adulte.
- L'assemblage de ce kit requiert de l'outillage, en particulier des couteaux de modélisme. Manier les outils avec précaution pour éviter toute blessure.
- Lire et suivre les instructions d'utilisation des peintures et ou de la colle, si utilisées (non incluses dans le kit).
- Garder hors de portée des enfants en bas âge. Ne pas laisser les enfants mettre en bouche ou sucer les pièces, ou passer un sachet vinyl sur la tête.

**《4チャンネルプロボセット》 4-CHANNEL R/C SYSTEM**

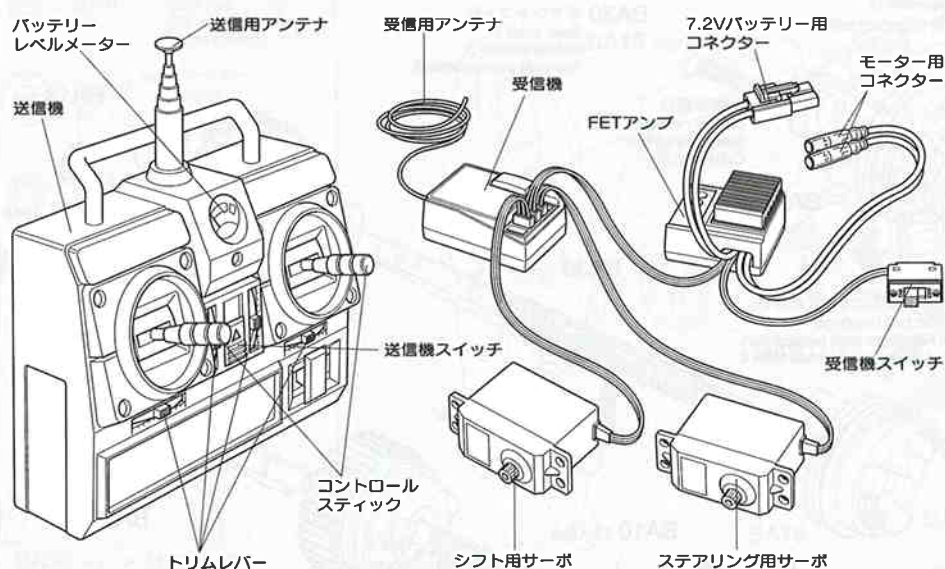

**《4チャンネルプロボの名称》**

デジタル・プロボのRC装置は、送信機と受信機、サーボなどから成り立っています。スピードコントロール用としてFETアンプ（バック付き）を使用します。

- 送信機=コントロールボックスとなるもので、ステアリングやスピードコントロール、ギヤチェンジなどのスティック操作を電波信号に変えて発信します。
- コントロールスティック=車のステアリングやスピードコントロール、ギヤチェンジにつながるサーボやアンプを動かし、車をコントロールします。
- トリムレバー=サーボのニュートラル位置をずらすための微調整用レバーです。ニュートラル位置は送信機の電源ONでコントロールスティックにさわらない状態のサーボの停止位置です。
- バッテリーレベルメーター=送信機の電池の残量をチェックするためのメーターです。
- 受信機=送信機からの電波信号を受け、それをサーボとFETアンプにつなげる装置です。
- FETアンプ=受信機が受けたスピードコントロールの信号を走行用バッテリーの電流量をコントロールしてモーターに送る装置です。バックのスピードコントロールもできるバック付FETアンプを使用します。
- サーボ=受信機が受けた電波の信号を機械的な動きに変え、車のステアリングやシフトチェンジなどのコントロール部分を動かします。

**《COMPOSITION OF 4 CHANNEL R/C UNIT》**

A 4-channel R/C system consists of a transmitter, receiver, and servos. In addition, the model requires an electronic speed control with variable forward and reverse speed.

- Transmitter: Serves as a control box. Stick movements are transformed into radio wave signals which are transmitted through the antenna.
- Trim: Lever for adjusting central position of servo. Neutral position refers to the state in which the car is still, wheels are in proper direction and the control sticks are centered when the radio unit is switched on.
- Level indicator: Indicates battery level of a transmitter.
- Receiver: Accepts signals from the transmitter and converts them into pulses that operate the model's servo and speed control.
- Electronic speed control: Accepts signals received from the receiver and controls the current going to the motor.
- Servo: Transforms signals received from the receiver into mechanical movements.

**《ZUSAMMENSTELLUNG DER 4-KANAL R/C-EINHEIT》**

Eine 4-Kanal R/C-Anlage besteht aus einem Sender, Empfänger und Servos. Zusätzlich benötigt das Modell einen variablen, elektronischen Vorwärts/Rückwärts-Fahrtregler.

- Sender: Hebelbewegungen werden in Funkwellen umgesetzt und geben über einen Empfänger Impulse an die im Auto eingebauten Servos.
- Trim: Hebel zum Einstellen der Mittelstellung eines Servos. Die Servos sind dann in Neutralstellung, wenn bei eingeschalteter Fernsteuerung und Steuerknüppeln in Mittelstellung die Räder auf Geradeaus stehen und das Fahrzeug nicht losfährt.
- Spannungsanzeige: Zeigt den Ladezustand der Senderbatterien an.
- Empfänger: Der Empfänger nimmt die Signale des Senders auf und wandelt sie in Steuerimpulse für das Servo und den Fahrtregler um.
- Elektronischer Fahrregler: Erhält Steuersignale vom Empfänger und regelt den zum Motor fließenden Strom.
- Servo: Wandelt die vom Empfänger kommenden Signale in mechanische Bewegung um.

**《COMPOSITION D'UN ENSEMBLE R/C 4 VOIES》**

Un ensemble R/C 4 voies comprend un émetteur, un récepteur et des servos. En plus, ce modèle nécessite l'utilisation d'un variateur de vitesse électronique avec marche avant et arrière variables.

- Emetteur: Il sert de "boîte de commande", les mouvements des manches génèrent des signaux diffusés par l'antenne.
- Trim: dispositif permettant d'ajuster le neutre d'un servo. La position servos au neutre signifie que, radiocommande en marche, le véhicule est à l'arrêt, les roues en position de déplacement en ligne droite et que les manches de commande de l'émetteur sont centrés.
- Niveau de charge: indique le niveau de charge des accus de l'émetteur.
- Récepteur: Capte les signaux de l'émetteur, les convertit en impulsions et contrôle les mouvements du(des) servo(s) et le variateur électronique.
- Variateur électronique de vitesse: Reçoit un signal du récepteur et régule la quantité de courant alimentant le moteur.
- Servo: Convertit les signaux émanant du récepteur en mouvements mécaniques.



●金具袋詰は、ギヤケースやフレームなど組立ブロックごとのパーツがまとめられています。同サイズのビスやナットなど、2種類以上の袋詰に分かれている場合がありますので、部品表をよく確かめながら組み立ててください。

●Metal parts bags contain parts corresponding to each assembly step, such as gearbox and frame. Therefore, same sized screws or nuts may be contained in more than 2 bags. Check parts diagram when assembling.

●Die Metallteile-Beutel enthalten die jeweils zu den einzelnen Bau-schritten gehörigen Teile, wie etwa Getriebe und Rahmen. Es können daher Schrauben oder Muttern gleicher Größe in mehr als 2 Beuteln enthalten sein. Überprüfen Sie beim Zusammenbau die Stückliste.

●Les sachets de pièces métalliques contiennent des pièces correspondant à chaque étape d'assemblage, telles la boîte de vitesses et le châssis. En conséquence, des vis ou écrous de même taille peuvent être présents dans plus de 2 sachets. Faire l'inventaire des pièces avant d'assembler.

**3** **BA**

**BA1** ×2  
3×8mm丸ビス  
Screw  
Schraube  
Vis

**BA4** ×2  
2×8mm丸ビス  
Screw  
Schraube  
Vis

**BA9** ×2  
2mmロックナット  
Lock nut  
Sicherungsmutter  
Ecou nylostop

**BA12** ×2  
3mmワッシャー  
Washer  
Beilagscheibe  
Rondelle

**BA14** ×4  
2mmEリング  
E-ring  
E-Ring  
Circlip

**BA18** ×2  
シフトスプリング  
Shift spring  
Schaltfeder  
Ressort de boîte de vitesse



**BA38** ×3 シフトフォーク  
Shift fork  
Schaltgabel  
Fourche de boîte de vitesse

**4** **BA**

**BA1** ×2  
3×8mm丸ビス  
Screw  
Schraube  
Vis

**BA18** ×2  
シフトスプリング  
Shift spring  
Schaltfeder  
Ressort de boîte de vitesse

**BA19** ×1  
1050ベアリング  
Ball bearing  
Kugellager  
Roulement à billes

**BA20** ×3  
1150メタル  
Metal bearing  
Metall-Lager  
Palier en métal

**3** 《ギヤボックスプレート》  
Gearbox plate  
Getriebedeckel  
Plaquette de carter

**BA33**  
ギヤボックスプレートA  
Gearbox plate A  
Getriebedeckel A  
Plaquette de carter A

**BA4** 2×8mm

**BA1** 3×8mm

**BA38**

**BA12** 3mm

**BA18**

**BA14** 2mm

シフトロッド  
Shift rod  
Schaltstange  
Tringlerie de boîte de vitesse

★向きに注意  
★Note direction.  
★Auf richtige Platzierung achten.  
★Noter le sens.

**BA36** ×2  
プレートステー  
Plate stay  
Plattenhalterung  
Support de plaquette

**BA36**

**BA9** 2mm

**J1**

**BA18**

**BA12** 3mm

**BA14** 2mm

《シフトロッド》  
Shift rod  
Schaltstange  
Tringlerie de boîte de vitesse

★ロッドを曲げないように部品を取り付けてください。  
★To avoid bending, attach parts carefully.  
★Um Verbiegen zu vermeiden, das Teile vorsichtig befestigen.  
★Pour éviter de plier, attacher les pièces correctement.

**4** 《ギヤシャフトの取り付け》  
Attaching gear shaft  
Einbau der Getriebewelle  
Fixation des arbres de pignonnnerie

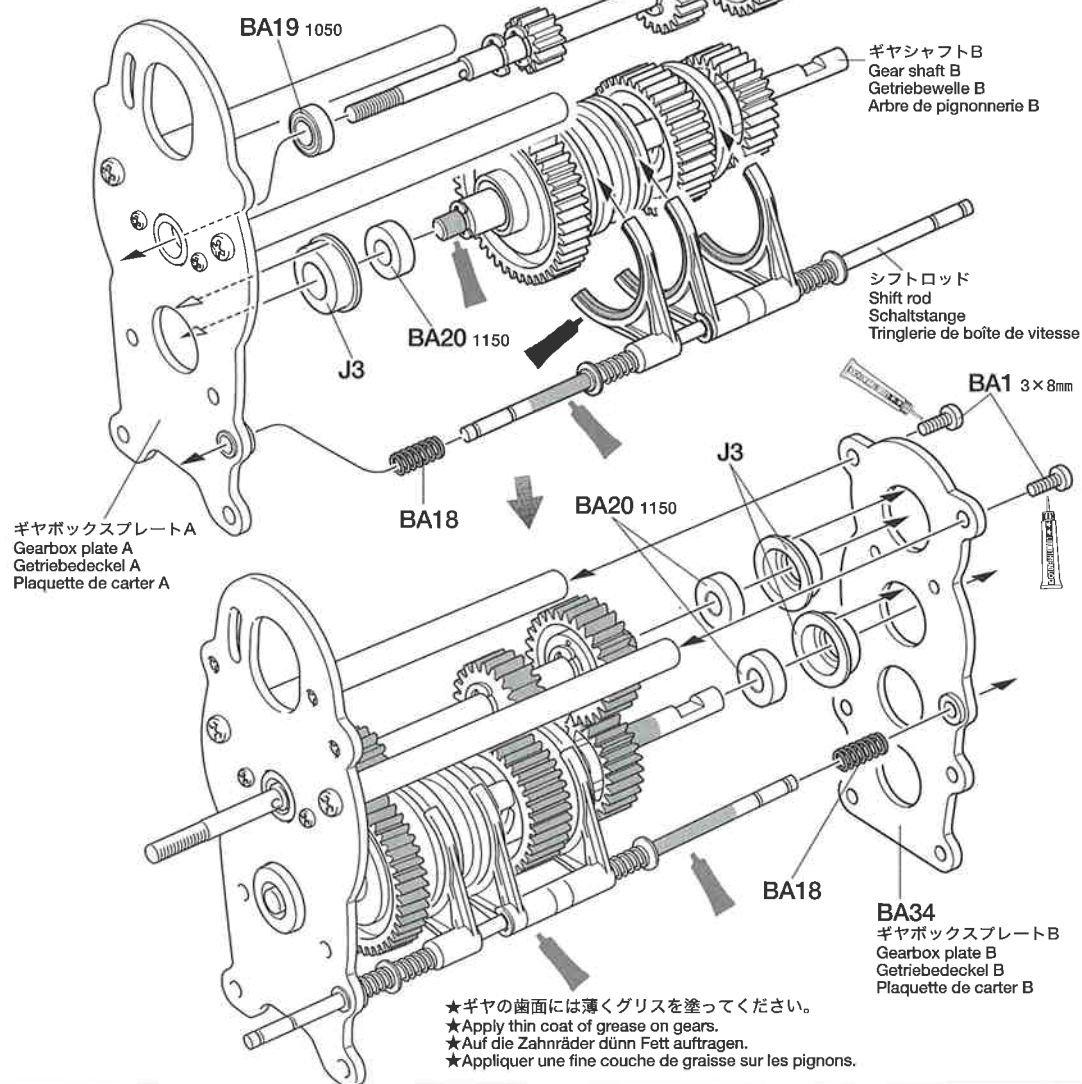

ギヤシャフトA  
Gear shaft A  
Getriebewelle A  
Arbre de pignonnnerie A

ギヤシャフトB  
Gear shaft B  
Getriebewelle B  
Arbre de pignonnnerie B

シフトロッド  
Shift rod  
Schaltstange  
Tringlerie de boîte de vitesse

ギヤボックスプレートA  
Gearbox plate A  
Getriebedeckel A  
Plaquette de carter A

**BA34**  
ギヤボックスプレートB  
Gearbox plate B  
Getriebedeckel B  
Plaquette de carter B

★ギヤの歯面には薄くグリスを塗ってください。  
★Apply thin coat of grease on gears.  
★Auf die Zahnräder dünn Fett auftragen.  
★Appliquer une fine couche de graisse sur les pignons.

**5** **BA**

**BA1** ×7  
3×8mm丸ビス  
Screw  
Schraube  
Vis

**BA8** ×3  
3mmナット  
Nut  
Mutter  
Ecrou

**BA35** ×2  
ギヤケースパイプ  
Gear case pipe  
Rohr des Getriebegehäuses  
Tube de carter

**6** **BA**

**BA2** ×4  
3×6mm丸ビス  
Screw  
Schraube  
Vis

**BA5** ×1  
5×5mmイモネジ  
Grub screw  
Madenschraube  
Vis pointeau

**BA13** ×6  
4mmEリング  
E-ring  
E-Ring  
Circlip

**BA20** ×6  
1150メタル  
Metal bearing  
Metall-Lager  
Palier en métal

**BA25** ×1  
16Tミッションギヤ  
16T Gear  
16Z Zahnrad  
Pignon 16 dents

**BA28** ×1  
ギヤスペーサー (長)  
Gear hub (long)  
Stabmutter (lang)  
Moyeu de pignon (long)

**BA31** ×1  
ギヤシャフトC  
Gear shaft C  
Getriebewelle C  
Arbre de pignonnerie C

**BA32** ×1  
ギヤシャフトD  
Gear shaft D  
Getriebewelle D  
Arbre de pignonnerie D

**MFC**

●このキットにはマルチファンクションユニット(MFC-02)が搭載できます。取り付けについてはMFC-02の説明図およびこの説明図のP27をご覧ください。また、取り付けのタイミングは説明図中にMFCのアイコンで示しました。

●Multi-Function Unit (MFC-02) can be installed. Refer to page 27 and the instruction manual included with MFC-02. "MFC" mark in the instructions denotes attachment of the parts.

●Eine Multi-Funktions-Einheit (MFC-02) kann eingebaut werden. Beachten Sie Seite 27 und die der MFC-02 beiliegende Anleitung. Die "MFC"-Markierung im Anleitungstext weist auf die Befestigung der Teile hin.

●L'Unité Multi-Fonctions MFC-02 peut être installé. Se reporter à la page 27 de la notice d'instructions du MFC-02. le symbole "MFC" dans les instructions indique la fixation des pièces.

**5** 《ギヤボックス》



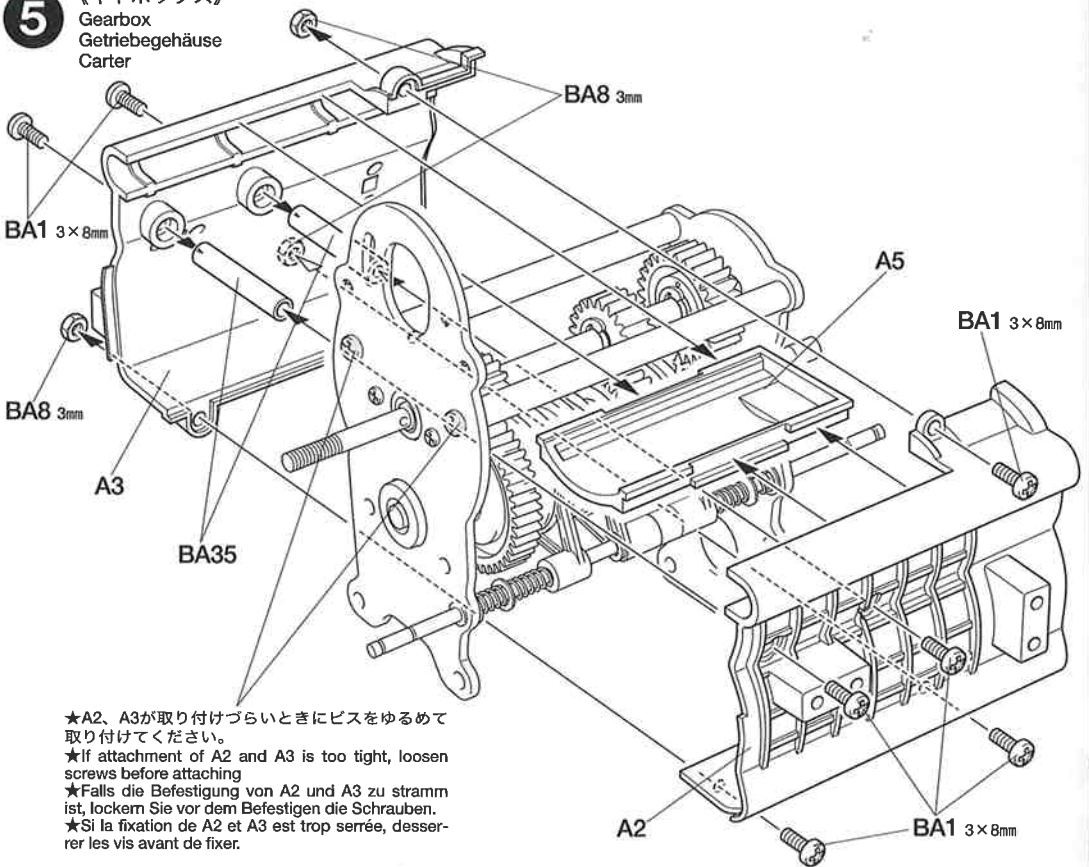

Gearbox  
Getriebegehäuse  
Carter

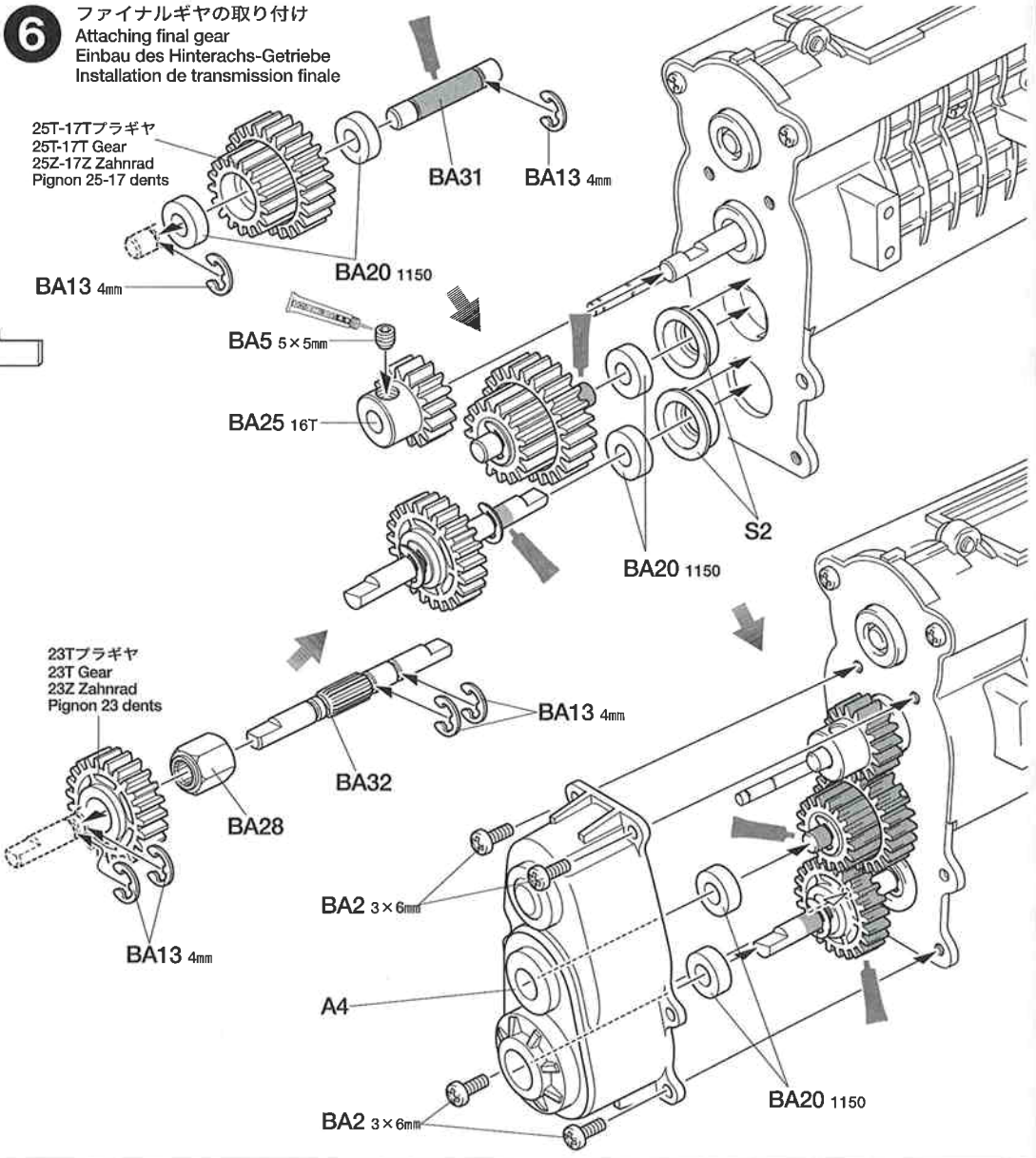

**6** ファイナルギヤの取り付け  
Attaching final gear  
Einbau des Hinterachs-Getriebe  
Installation de transmission finale



**7** **BA**

-  **BA7** 4mmフランジロックナット  
Flange lock nut  
Sicherungsmutter  
Ecrou nylstop à flasque  
×1
-  **BA11** 4mmワッシャー  
Washer  
Beilagscheibe  
Rondelle  
×2
-  **BA15** 1.6×8mmシャフト  
Shaft  
Achse  
Axe  
×1
-  **BA17** クラッチスプリング  
Clutch spring  
Kupplungs-Feder  
Ressort d'embrayage  
×1
-  **BA26** ×1  
スリッパハブ  
Slipper hub  
Nabe der Rutschkupplung  
Moyeu de slipper

《スリッパクラッチ》

Slipper clutch  
Rutschkupplung  
Embrayage de slipper

★いっぱいまでねじ込んでから2回転戻した位置が標準です。いっぱいまでねじ込んだ状態で走行させないでください。ギヤが破損します。

★Fully tighten and loosen 2 rotations for standard position. Do not run the model with the nut fully tightened. This may lead to damage gears.

★Vollständig einschrauben und dann für die Ausgangsposition 2 Umdrehungen aufdrehen. Das Modell nicht mit fest angezogener Mutter fahren lassen, das Getriebe könnte dadurch beschädigt werden.

★Serrer à fond et desserrer de 2 tours pour la position standard. Ne pas faire évoluer le modèle avec un écrou pas serré complètement. Cela pourrait endommager la pignonnerie.

**7** 《スパーギヤの取り付け》  
Attaching spur gear  
Stirnrad-Einbau  
Fixation de la couronne

★2個作ります。  
★Make 2.  
★2 Satz anfertigen.  
★Faire 2 jeux.

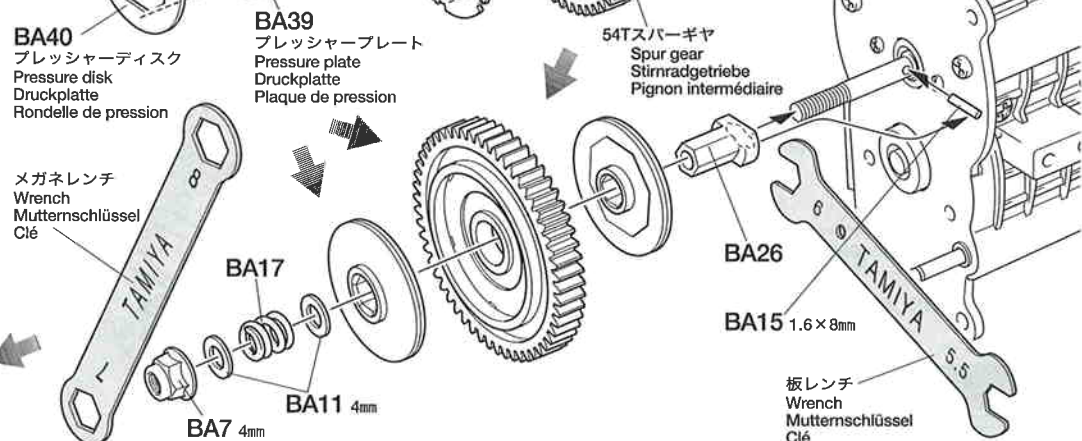

- BA41** スリッパワッシャー  
Slipper washer  
Beilagscheibe der Rutschkupplung  
Rondelle de slipper
- BA40** プレッシュャーディスク  
Pressure disk  
Pressure disk  
Rondelle de pression
- BA39** プレッシュャープレート  
Pressure plate  
Druckplatte  
Plaque de pression
- 54Tスパーギヤ**  
Spur gear  
Stirnradgetriebe  
Pignon intermédiaire

★少量のネジロック剤等で仮止めしましょう。  
★Temporarily secure using a small amount of liquid thread lock.  
★Mit einer kleinen Menge flüssiger Schraubensicherung vorübergehend fixieren.  
★Bloquer temporairement avec une petite quantité de frein-filet.

**8** 《モーターの取り付け》  
Attaching motor  
Motor-Einbau  
Fixation du moteur

★ゴムチューブを取り外します。  
★Remove rubber tubing.  
★Gummischlauch entfernen.  
★Enlever le tube en caoutchouc.

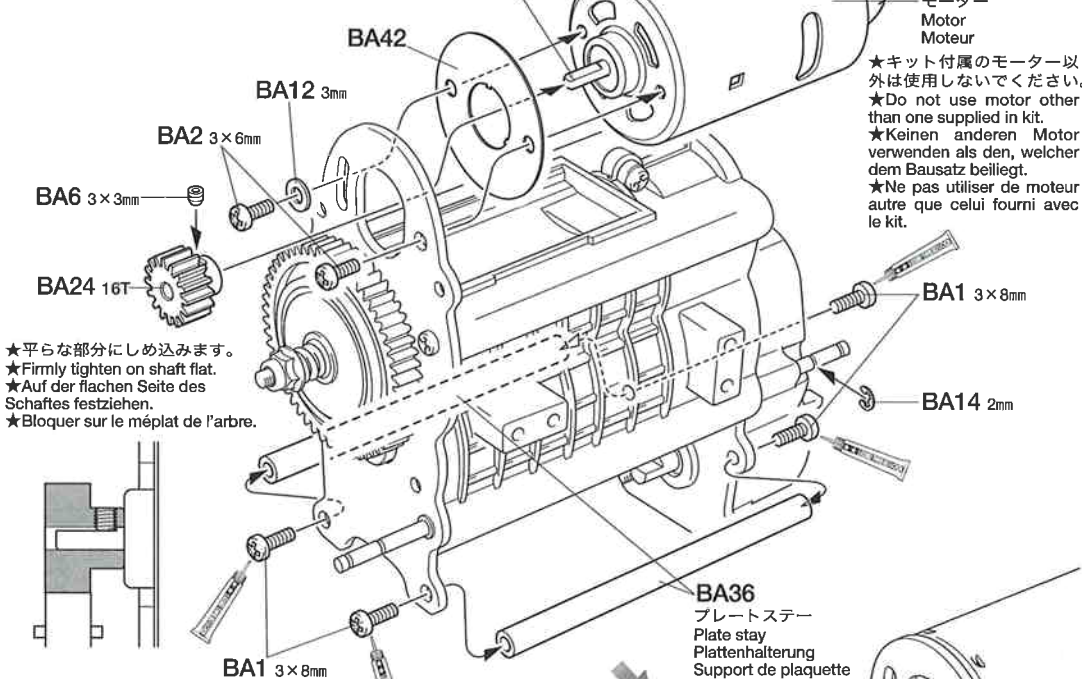







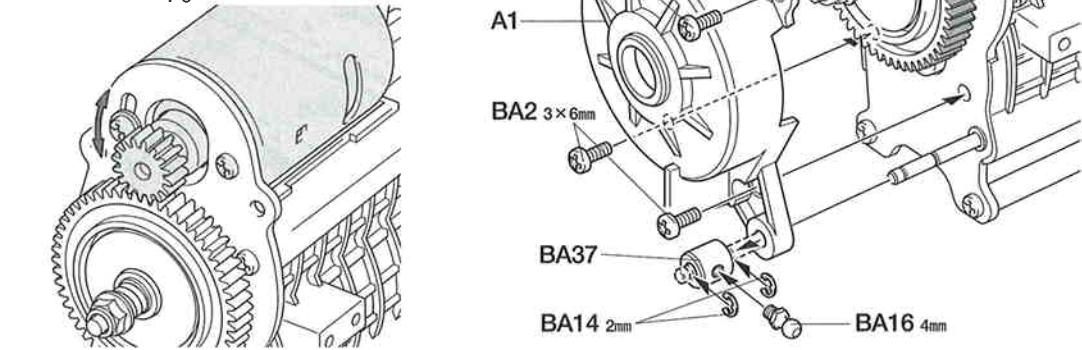

★キット付属のモーター以外は使用しないでください。  
★Do not use motor other than one supplied in kit.  
★Keinen anderen Motor verwenden als den, welcher dem Bausatz beiliegt.  
★Ne pas utiliser de moteur autre que celui fourni avec le kit.

《ギヤの調節》  
Gear adjustment  
Getriebe-Einstellung  
Adjustement du pignon moteur

★ビスをゆるめてモーターを移動させて、ギヤが軽く回るようにすきまを調節します。  
★Loosen 3x6mm screws and adjust to run smoothly.  
★Die 3x6mm Schraube lockern und so einstellen, daß der Motor gleichmäßig läuft.  
★Desserrer les vis 3x6mm et régler pour un fonctionnement libre de la pignonnerie.



**8** **BA**

-  **BA1** 3×8mm丸ビス  
Screw  
Schraube  
Vis  
×4
-  **BA2** 3×6mm丸ビス  
Screw  
Schraube  
Vis  
×6
-  **BA6** 3×3mmイモネジ  
Grub screw  
Madenschraube  
Vis pointeau  
×1
-  **BA12** 3mmワッシャー  
Washer  
Beilagscheibe  
Rondelle  
×1
-  **BA14** 2mmEリング  
E-ring  
E-Ring  
Circlip  
×3
-  **BA16** 4mmシフトボール  
Shift ball  
Kugelpopf  
Rotule de boîte  
×1
-  **BA24** 16Tピニオンギヤ  
16T Pinion gear  
16Z Motoritzel  
Pignon moteur 16 dents  
×1
-  **BA37** シフトボールステー  
Shift ball stay  
Kugelpopfhalterung  
Support de rotule de boîte  
×1

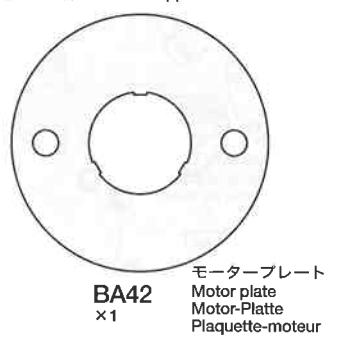

**BA42** ×1  
Motor plate  
Motor-Platte  
Plaque-moteur

**9** **BA**

3×8mmタッピングビス  
Tapping screw  
Schneidschraube  
Vis taraudeuse

BA3 ×20

シャーシフレーム R  
Chassis frame R  
Fahrgestellrahmen R  
Longeron de châssis D

BA3 3×8mm

ギヤボックス  
Gearbox  
Getriebegehäuse  
Carter

**9** 《ギヤボックスの取り付け》  
Attaching gearbox  
Getriebegehäuse-Einbau  
Fixation du carter

BA3 3×8mm

**MFC** 振動ユニット Y3  
Vibration unit

BA3 3×8mm

E3

E5

BA3 3×8mm

E2

★向きに注意  
★Note direction.  
★Auf richtige Platzierung achten.  
★Noter le sens.

BA3 3×8mm

BA3 3×8mm

ギヤボックス  
Gearbox  
Getriebegehäuse  
Carter

**10** **BB/BH**

3×8mm丸ビス  
Screw  
Schraube  
Vis

BA1 ×4

3×8mmタッピングビス  
Tapping screw  
Schneidschraube  
Vis taraudeuse

BA3 ×2

3mmロックナット  
Lock nut  
Sicherungsmutter  
Ecrou nylstop

BB9 ×4

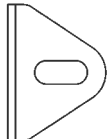

BB13 ×1  
L型ステー  
L stay  
L-Halter  
Support L

BH24 ×1

6×48mmシャフト  
Shaft  
Achse  
Axe

★向きに注意  
★Note direction.  
★Auf richtige Platzierung achten.  
★Noter le sens.

シャーシフレーム L  
Chassis frame L  
Fahrgestellrahmen L  
Longeron de châssis G

**10** 《フロントサポート》  
Front support  
Vorderteil-Befestigung  
Support avant

BA3 3×8mm

BA1 3×8mm

《リアサポート》  
Rear support  
Hinterteil-Befestigung  
Support arrière

BB9 3mm

BB9 3mm

E1

BA1 3×8mm

BB13

BB9 3mm

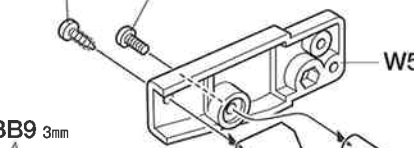

BH24 6×48mm

W9

W4

BA3 3×8mm

BA1 3×8mm

**11** **BB/BC/BE**

3×12mm丸ビス  
Screw  
Schraube  
Vis

BC4 ×4

3×6mm丸ビス  
Screw  
Schraube  
Vis

BA2 ×4

3×8mmタッピングビス  
Tapping screw  
Schneidschraube  
Vis taraudeuse

BA3 ×2

BB12 ×2  
サステーA  
Suspension stay A  
Aufhängungsstrebe A  
Support de suspension A

BC21 ×2  
サステーB  
Suspension stay B  
Aufhängungsstrebe B  
Support de suspension B

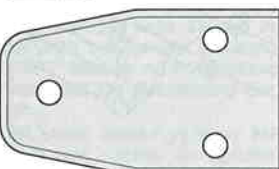

BE7 ×2

ダンパーステー  
Damper stay  
Dämpferstrebe  
Support d'amortisseur

**11** 《フロントシャーシフレーム》  
Chassis frame (front)  
Fahrgestellrahmen (vorder)  
Longeron de châssis (avant)

BC4 3×12mm

BC21

BB12

L6

BA2 3×6mm

BA3 3×8mm

BE7

L6

BB12

BC21

フロントサポート  
Front support  
Vorderteil-Befestigung  
Support avant

BA3 3×8mm

BE7

BA2 3×6mm

BC4 3×12mm







**17** **BC**

- BA4** ×4 2×8mm丸ビス  
Screw  
Schraube  
Vis
- BC8** ×4 2mmナット  
Nut  
Mutter  
Ecrou

**Setting-up**

★リーフスプリングのセッティング、フロントキャスター角についてP28～P31を参考にしてください。  
★Refer to P28-P31 for setting leaf springs and front caster angle.  
★Beachten Sie S28-S31 zum Einstellen der Blattfedern und des vorderen Nachlaufwinkels.  
★Se reporter pages 28 à 31 pour le réglage des ressorts à lames et de l'angle de carrossage.

**18** **BC**

- BC2** ×4 3×32mm丸ビス  
Screw  
Schraube  
Vis
- BC5** ×2 3×14mm段付ビス  
Step screw  
Paßschraube  
Vis décollétée
- BA8** ×4 3mmナット  
Nut  
Mutter  
Ecrou
- BB9** ×2 3mmロックナット  
Lock nut  
Sicherungsmutter  
Ecrou nylstop
- BC7** ×1 3mm袋ナット  
Nut  
Mutter  
Ecrou
- BC22** ×4 シャックル  
Shackle  
Federbügel  
Support de lames

★BC1 (3×35mm丸ビス) はリーフスプリングの枚数を4枚、5枚にしたときにBC2 (3×32mm丸ビス) の代わりに取り付けます。  
★Use BC1 (3x35 screw) instead of BC2 (3x32 screw) when attaching leaf springs more than 4 pcs.  
★Verwenden Sie BC1 (3x35 Schraube) an Stelle von BC2 (3x32 Schraube), falls Sie mehr als 4 Teile Blattfedern einbauen wollen.  
★Utiliser BC1 (vis 3x35) à la place de BC2 (vis 3x32) pour fixer plus de quatre lames.



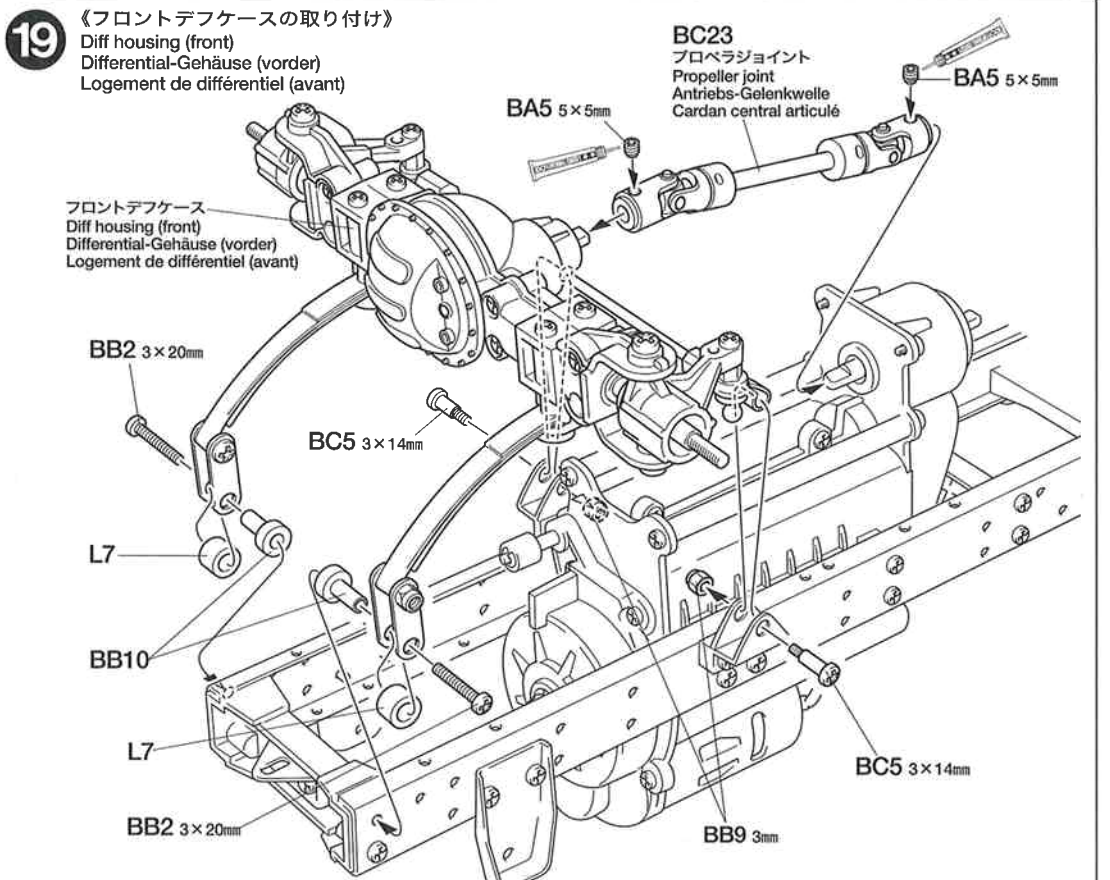
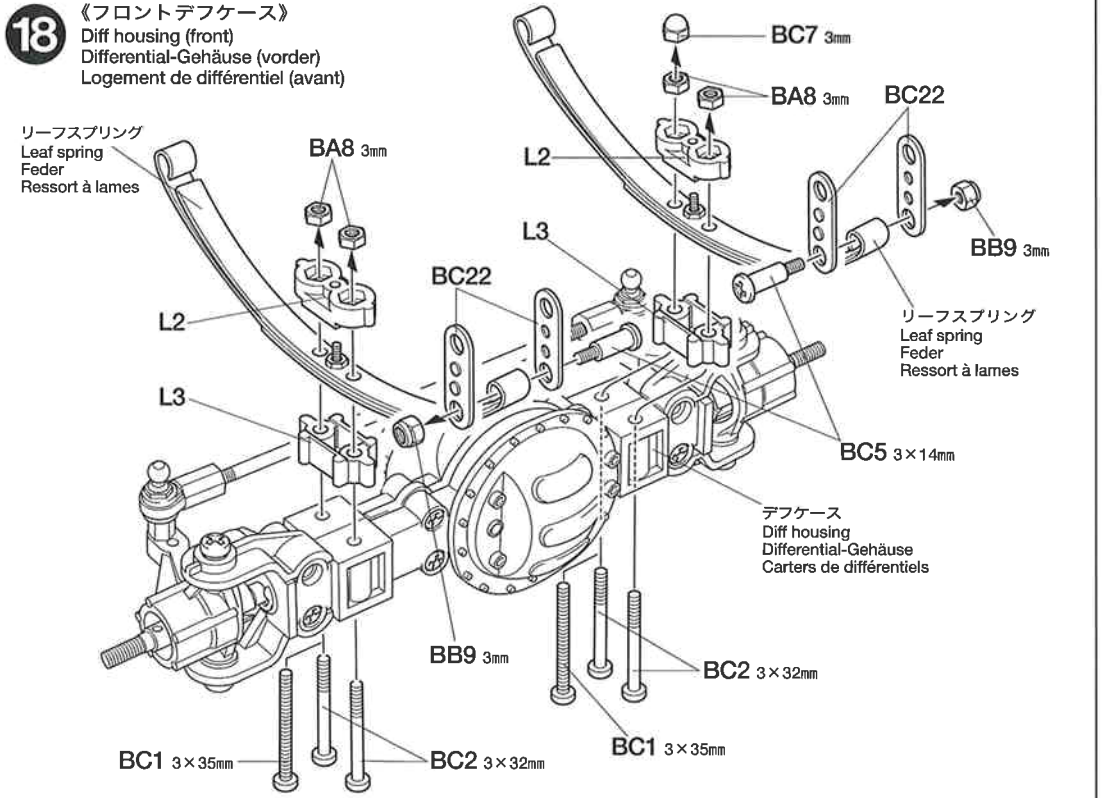
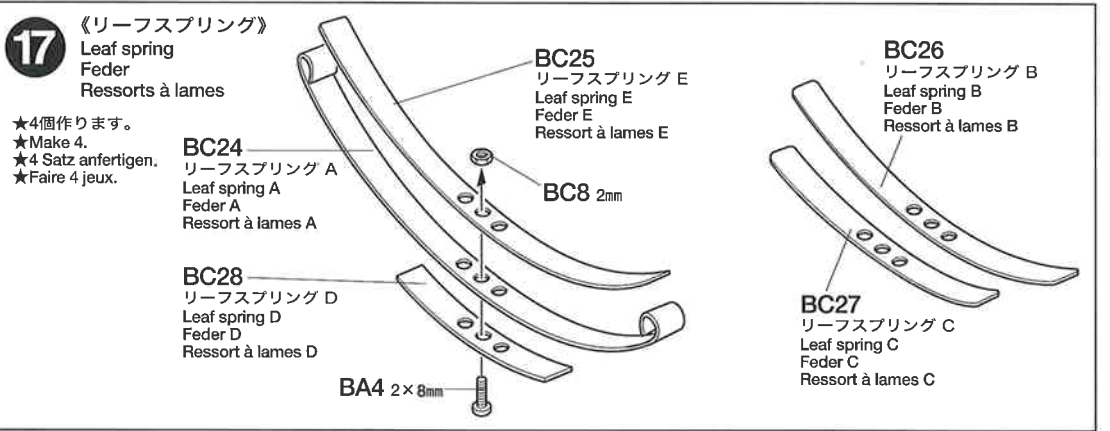

- BC1** ×2 3×35mm丸ビス  
Screw  
Schraube  
Vis

**19** **BC**

- BB2** ×2 3×20mm丸ビス  
Screw  
Schraube  
Vis
- BA5** ×2 5×5mmイモネジ  
Grub screw  
Madenschraube  
Vis pointeau
- BC5** ×2 3×14mm段付ビス  
Step screw  
Paßschraube  
Vis décollétée
- BB9** ×2 3mmロックナット  
Lock nut  
Sicherungsmutter  
Ecrou nylstop
- BB10** ×2 リーフカラー  
Leaf collar  
Federblatt-Bundzapfen  
Collier à lames

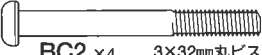
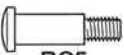



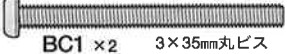

**20** **BC**

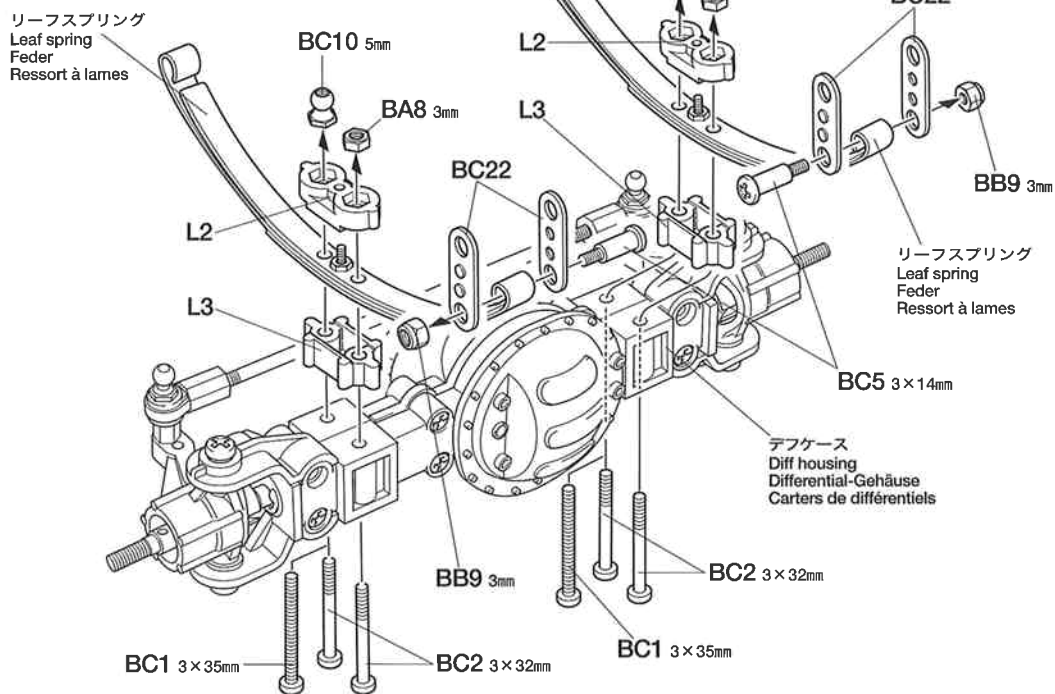
-  **BC2** × 4 3×32mm丸ビス  
Screw  
Schraube  
Vis
-  **BC5** × 2 3×14mm段付ビス  
Step screw  
Paßschraube  
Vis décollétée
-  **BA8** × 2 3mmナット  
Nut  
Mutter  
Ecrrou
-  **BB9** × 2 3mmロックナット  
Lock nut  
Sicherungsmutter  
Ecrrou nylstop
-  **BC10** × 2 5mmビローボールナット  
Ball connector nut  
Kugelpkopf-Mutter  
Ecrrou-connecteur à rotule
-  **BC22** × 4 シャックル  
Shackle  
Federbügel  
Support de lames
-  **BC1** × 2 3×35mm丸ビス  
Screw  
Schraube  
Vis

**20** 《リヤデフケース》  
Diff housing (rear)  
Differential-Gehäuse (hinten)  
Logement de différentiel (arrière)





**21** **BC/BH**

-  **BB1** × 2 3×25mm丸ビス  
Screw  
Schraube  
Vis
-  **BA5** × 2 5×5mmイモネジ  
Grub screw  
Madenschraube  
Vis pointeau
-  **BC5** × 2 3×14mm段付ビス  
Step screw  
Paßschraube  
Vis décollétée
-  **BB9** × 4 3mmロックナット  
Lock nut  
Sicherungsmutter  
Ecrrou nylstop
-  **BB10** × 2 リーフカラー  
Leaf collar  
Federblatt-Bundzapfen  
Collier à lames

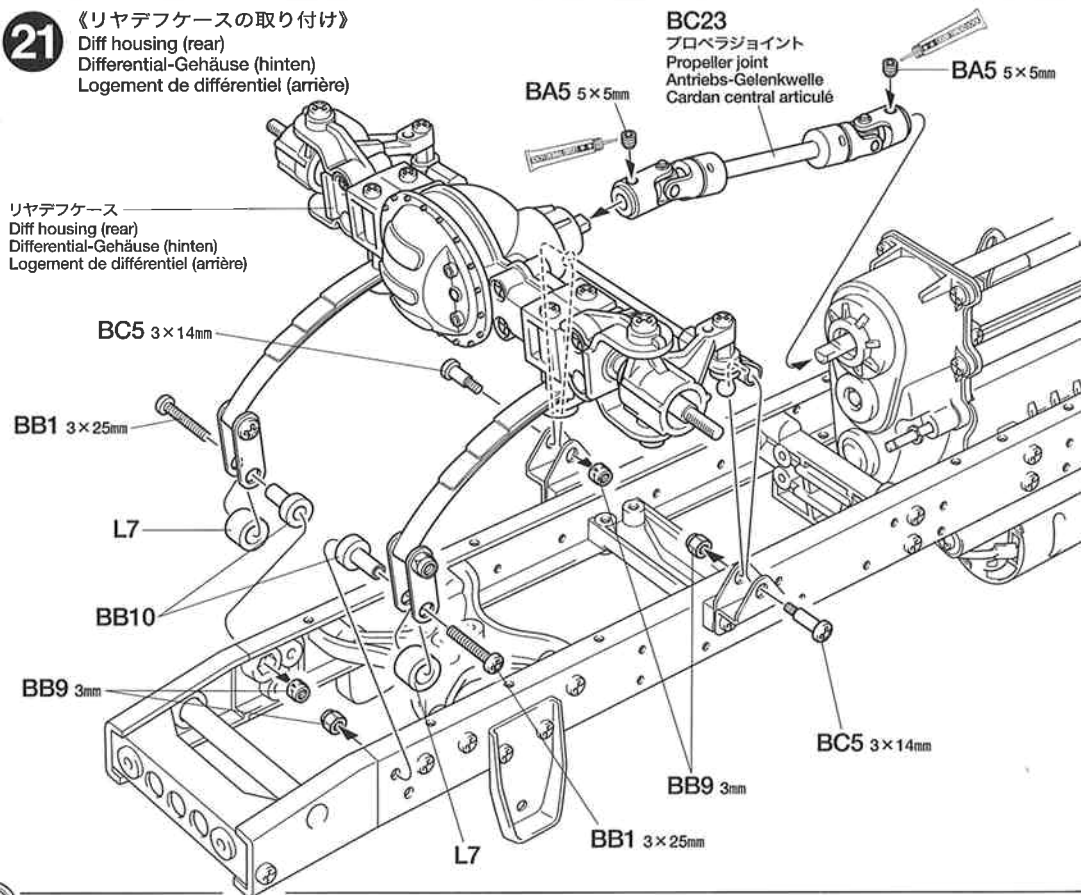
**21** 《リヤデフケースの取り付け》  
Diff housing (rear)  
Differential-Gehäuse (hinten)  
Logement de différentiel (arrière)

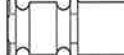

**22** **BE**

-  **BE3** × 8 4mmOリング (黒)  
O-ring (black)  
O-Ring (schwarz)  
Joint torique (noir)
-  **BE6** × 4 ダンパースプリング  
Damper spring  
Dämpfer-Feder  
Ressort d'amortisseur
-  **BE9** × 4 ダンパーシャフト  
Damper shaft  
Dämpferstange  
Axe d'amortisseur

**22** 《ダンパー》 ★4個作ります。  
★Make 4.  
★4 Satz anfertigen.  
★Faire 4 jeux.  
Damper  
Stoßdämpfer  
Amortisseur

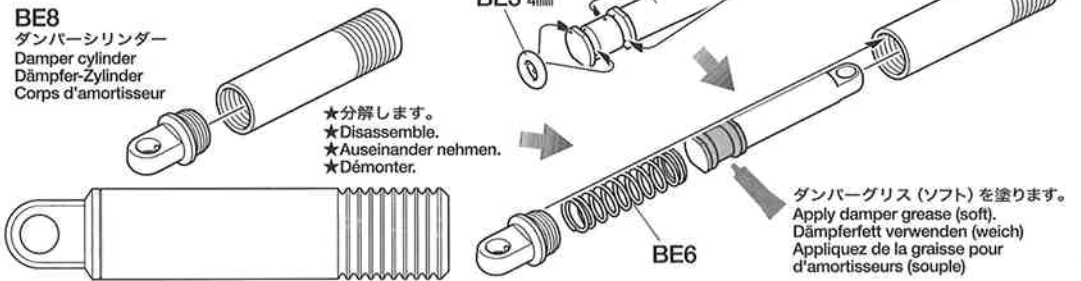

**Setting-up**

★ダンパーのセッティングについて  
P28を参考にしてください。  
★Refer to P29 for damper settings.  
★Beachten Sie S29 für die Dämpfer-  
einstellung.  
★Se reporter page 30 pour le réglage  
d'amortissement.

★分解します。  
★Disassemble.  
★Auseinander nehmen.  
★Démonter.

★ダンパーグリス (ソフト) を塗ります。  
Apply damper grease (soft).  
★Dämpferfett verwenden (weich)  
★Appliquez de la graisse pour  
d'amortisseurs (souple)

23 BB/BH

●このマークで指示した部品は接着します。  
 ●Apply cement to the places shown by this mark.  
 ●Auf Flächen mit dieser Markierung Kleber auftragen.  
 ●Appliquer de la colle aux endroits indiqués par ce symbole.

3×10mmトラス丸ビス  
 Screw  
 Schraube  
 Vis  
**BB4** ×8

**BB11** フロントガードパイプ  
 Front guard pipe  
 Vordere Schutzrohr  
 Tube de protection avant  
 ×3

**BF2** 2×5mmトラス丸ビス  
 Screw  
 Schraube  
 Vis  
 ×2

**BH23** フォグランプステー  
 Fog lamp stay  
 Nebelleuchte-Halterung  
 Support de feux de brouillard  
 ×1

23 《フロントガード》  
 Front guard  
 Vordere Schutz  
 Protection avant

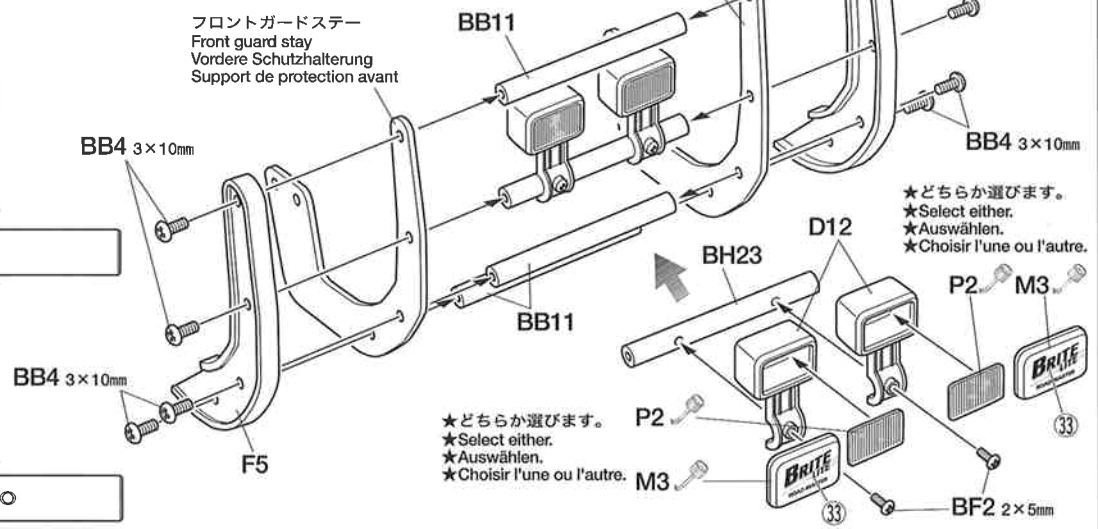

24 BB/BC/BE

**BE1** ×4 3×27mm丸ビス  
 Screw  
 Schraube  
 Vis

**BB2** ×4 3×20mm丸ビス  
 Screw  
 Schraube  
 Vis

**BA1** ×4 3×8mm丸ビス  
 Screw  
 Schraube  
 Vis

**BA8** ×4 3mmナット  
 Nut  
 Mutter  
 Ecrou

**BE2** ×4 3mmフランジナット  
 Flange nut  
 Kragenmutter  
 Ecrou à flasque

**BA11** ×8 4mmワッシャー  
 Washer  
 Bellagscheibe  
 Rondelle

**BD1** ×16 3mmOリング (赤)  
 O-ring (red)  
 O-Ring (rot)  
 Joint torique (rouge)

**BE4** ×4 ダンパーカラー A  
 Damper collar A  
 Dämpferkragen A  
 Collier d'amortisseur A

**BE5** ×4 ダンパーカラー B  
 Damper collar B  
 Dämpferkragen B  
 Collier d'amortisseur B

●タミヤのホームページには豊富な情報が満載です。ぜひご覧ください。タミヤインターネットホームページアドレス  
[www.tamiya.com](http://www.tamiya.com)

タミヤカタログ

スケールモデルを中心に掲載したタミヤカタログは年一回発行されています。ご希望の方は模型店でおたずねください。

TAMIYA COLOR CATALOGUE  
 The latest in cars, boats, tanks and ships. Motorized and museum quality models are all shown in full color in Tamiya's latest catalogue. English/Spanish, German/French and Japanese versions available.

24 《ダンパーの取り付け》  
 Attaching dampers  
 Einbau der Stoßdämpfer  
 Fixation des amortisseurs

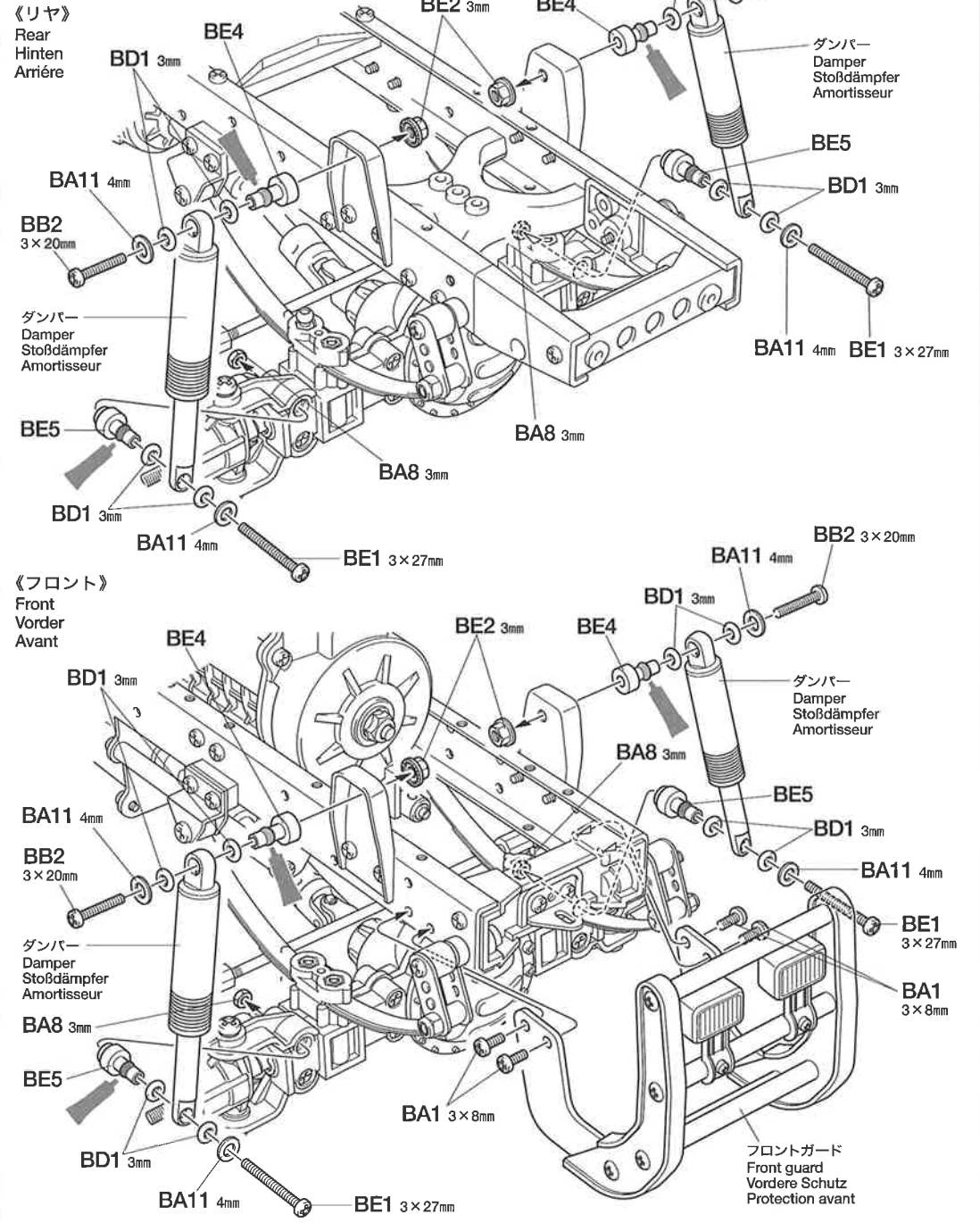

★必ずサーボのニュートラルを確認して組み立ててください。  
 ★Make sure the servo is at neutral prior to assembly.  
 ★Servo vor dem Einbau in neutrale Stellung bringen.  
 ★S'assurer que le servo est au neutre avant assemblage.

Checking R/C equipment

- ① Install batteries.
- ② Extend antenna.
- ③ Loosen and extend.
- ④ Connect charged battery.
- ⑤ Switch on.
- ⑥ Switch on.
- ⑦ Trims in neutral.
- ⑧ Keep sticks in neutral.
- ⑨ Servo in neutral position.

Kontrolle der R/C-Ausrüstung

- ① Batterien einlegen.
- ② Antenne ausziehen.
- ③ Aufwickeln und langziehen.
- ④ Voll aufgeladenen Akku verbinden.
- ⑤ Schalter ein.
- ⑥ Schalter ein.
- ⑦ Trimmhebel neutral stellen.
- ⑧ Hebel in Mittelstellung.
- ⑨ Dies ist die Neutralstellung des Servos.

Vérification de l'équipement R/C

- ① Mettre en place les piles.
- ② Déployer l'antenne.
- ③ Dérouler et déployer le fil.
- ④ Charger complètement la batterie.
- ⑤ Mettre en marche.
- ⑥ Mettre en marche.
- ⑦ Placer les trims au neutre.
- ⑧ Mettre les manches au neutre.
- ⑨ Le servo au neutre.

《ラジオコントロールメカのチェック》

Checking R/C equipment  
 Überprüfen der R/C-Anlage  
 Vérification de l'équipement R/C

★ステアリング用、シフト用サーボは送信機のリバーススイッチをリバースポジションにして使用してください。  
 ★Switch transmitter to reverse for steering and shift servos.  
 ★Schalten Sie am Sender für die Lenkung und die Schaltservos auf Reverse.  
 ★Mettez les inverseurs des servos de direction et de changement de rapport en position Reverse.

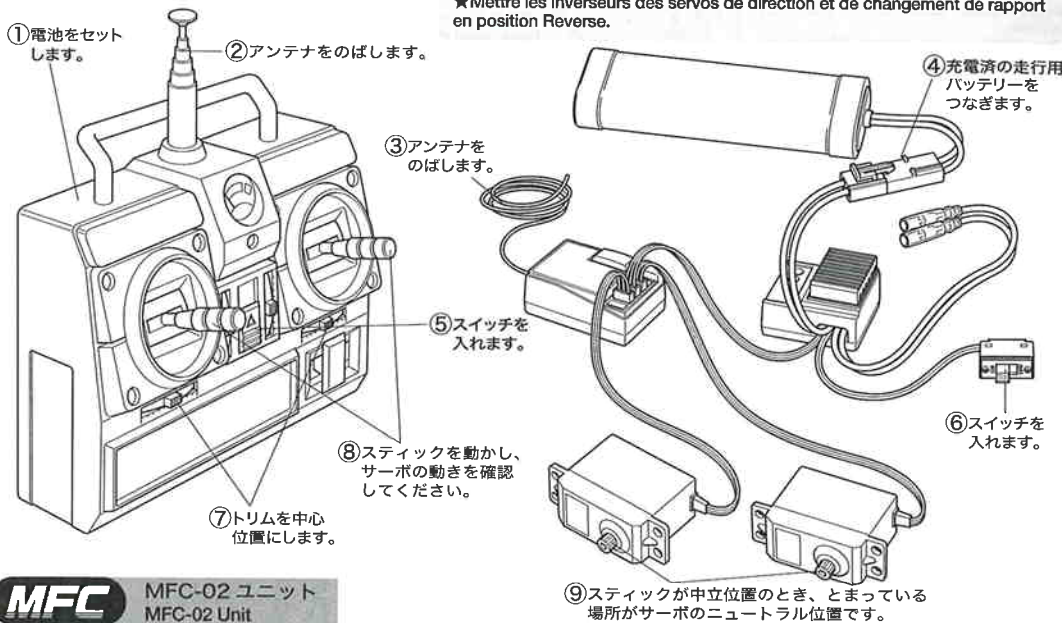

**MFC** MFC-02 ユニット  
 MFC-02 Unit

BB/BD/BF

- BF4** ×1 3×15mm タッピングビス  
Tapping screw  
Schneidschraube  
Vis taraudeuse
- BF5** ×1 2.6×16mm タッピングビス  
Tapping screw  
Schneidschraube  
Vis taraudeuse
- BB7** ×6 3×10mm フランジタッピングビス  
Flange tapping screw  
Kragenschraube  
Vis taraudeuse à flasque
- BA3** ×1 3×8mm タッピングビス  
Tapping screw  
Schneidschraube  
Vis taraudeuse
- BB8** ×1 2.6×8mm タッピングビス  
Tapping screw  
Schneidschraube  
Vis taraudeuse
- BF6** ×1 5×9mm ビローボール  
Ball connector  
Kugelkopf  
Connecteur à rotule
- BF7** ×1 4mm ビローボール  
Ball connector  
Kugelkopf  
Connecteur à rotule
- BC10** ×1 5mm ビローボールナット  
Ball connector nut  
Kugelkopf-Mutter  
Ecroû-connecteur à rotule
- BD3** ×2 5mm アジャスター  
Adjuster  
Einstellstück  
Chape à rotule
- BF9** ×2 4mm アジャスター  
Adjuster  
Einstellstück  
Chape à rotule
- BF11** ×1 2×39mm 両ネジシャフト  
Threaded shaft  
Gewindestange  
Tige filetée

《シフトサーボ》

Shift servo  
 Schaltservo  
 Servo de boîte de vitesse

※の部品はキットには含まれていません。  
 Parts marked ※ are not in kit.  
 Teile mit ※ sind im Bausatz nicht enthalten.  
 Les pièces marquées ※ ne sont pas incluses dans le kit.

フタバ FUTABA  
 タミヤ TAMIYA

**BB8** 2.6×8mm

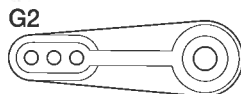

**BA3** 3×8mm

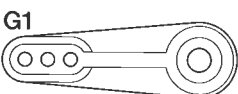

《ステアリングサーボ》

Steering servo  
 Lenkservo  
 Servo de direction

フタバ FUTABA  
 タミヤ TAMIYA

**BF5** 2.6×16mm



サンワ SANWA  
 アコム ACOMS  
 JR JR  
 KO KO

**BF4** 3×15mm

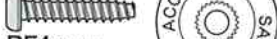

※ステアリング用サーボ  
 ※Steering servo  
 ※Lenkservo  
 ※Servo de direction

《シフトロッド》

Shift rod  
 Schaltstange  
 Tringlerie de boîte de vitesse

**BF11** 2×39mm

**BF9** 4mm

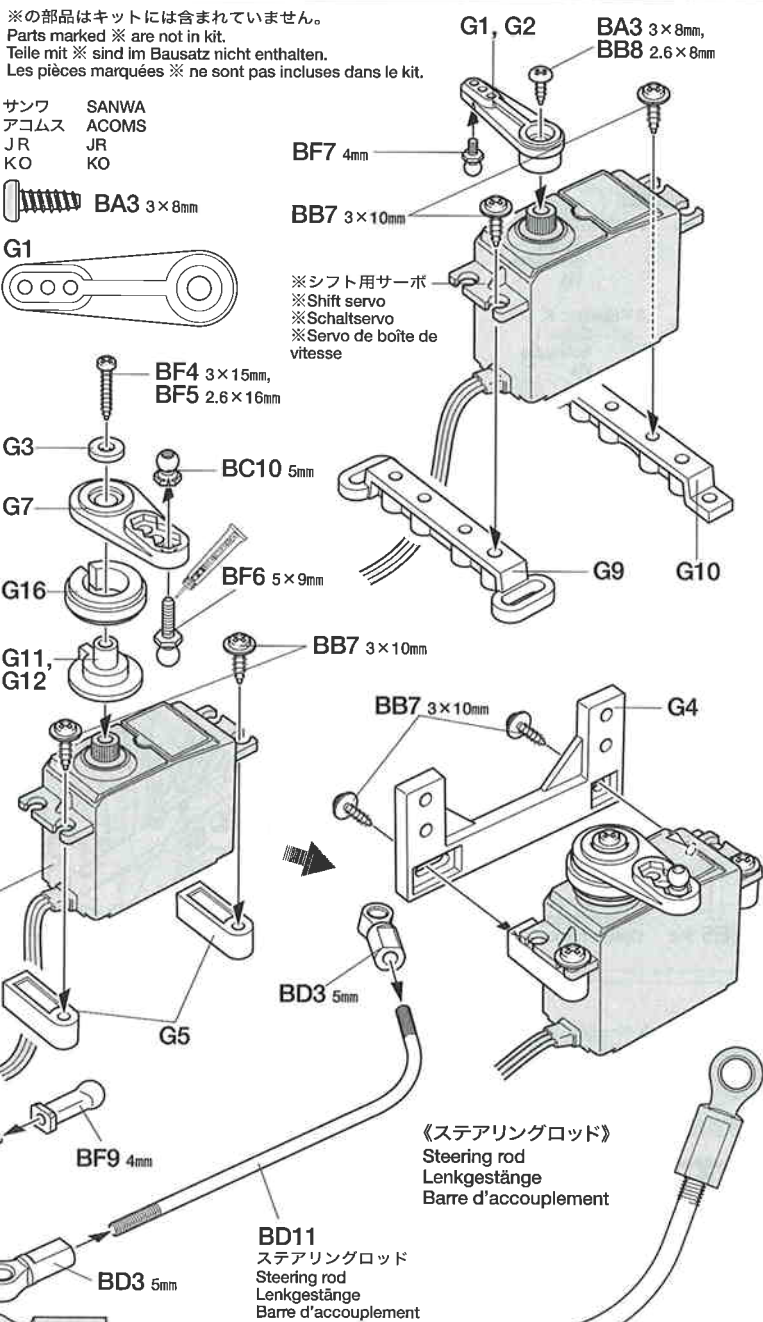

《ステアリングロッド》  
 Steering rod  
 Lenkgestänge  
 Barre d'accouplement

**BD11**  
 ステアリングロッド  
 Steering rod  
 Lenkgestänge  
 Barre d'accouplement

**27** **BH**

- BF1** 3×10mmフランジ丸ビス  
Flange screw  
Kragenschraube  
Vis à flasque  
×1
- BH2** 3×30mm丸ビス  
Screw  
Schraube  
Vis  
×4
- BH19** ボディマウント  
Body mount  
Karosserieaufhängung  
Support de carrosserie  
×1

**27** 《シフトサーボの取り付け》  
Shift servo  
Schalt servo  
Servo de boîte de vitesse

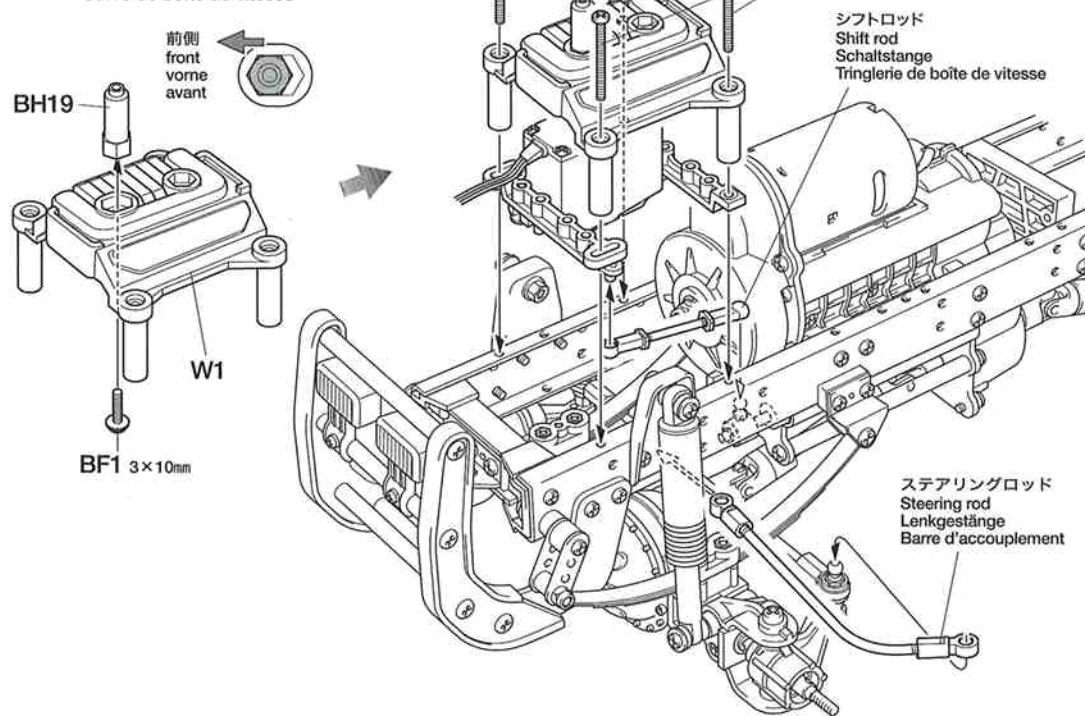



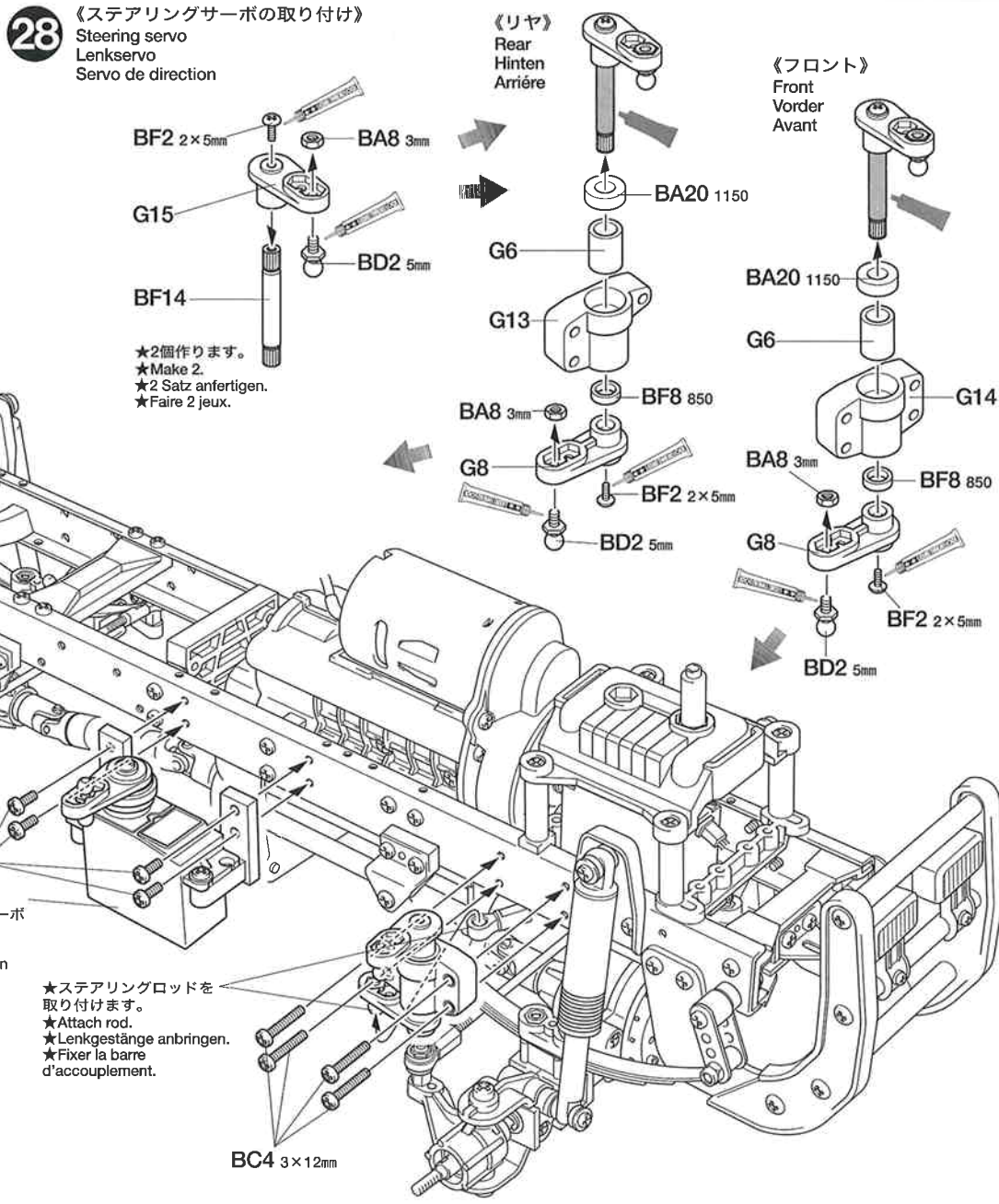

**28** **BF**

- BC4** 3×12mm丸ビス  
Screw  
Schraube  
Vis  
×7
- BA1** 3×8mm丸ビス  
Screw  
Schraube  
Vis  
×4
- BF2** 2×5mmトラス丸ビス  
Screw  
Schraube  
Vis  
×4
- BA8** 3mmナット  
Nut  
Mutter  
Ecrou  
×4
- BD2** 5mmビロボール  
Ball connector  
Kugelkopf  
Connecteur à rotule  
×4
- BA20** 1150メタル  
Metal bearing  
Metall-Lager  
Palier en métal  
×2
- BF8** 850メタル  
Metal bearing  
Metall-Lager  
Palier en métal  
×2

**28** 《ステアリングサーボの取り付け》  
Steering servo  
Lenk servo  
Servo de direction



**29** **BB/BD/BF**

-  3×6mm丸ビス  
Screw  
Schraube  
Vis  
**BA2** ×7
-  2×10mm丸ビス  
Screw  
Schraube  
Vis  
**BB5** ×4
-  5mmアジャスター  
Adjuster  
Einstellstück  
Chape à rotule  
**BD3** ×6
-  3×18mm両ネジシャフト  
Threaded shaft  
Gewindestange  
Tige filetée  
**BD10** ×1

**MFC**

●マルチファンクションユニットを使用するときは、受信機スイッチを取り付けません。  
●When using Multi-Function Unit, do not attach receiver switch.  
●Wird eine Multi-Funktions-Einheit verwendet, den Empfängerschalter nicht einbauen.  
●Lorsque l'Unité Multi-Fonctions est utilisée, ne pas utiliser l'interrupteur du récepteur.

**30** **BG**

-  3×25mm□タッピングビス  
Tapping screw  
Schneidschraube  
Vis taraudeuse  
**BG2** ×1

-  3×20mm□タッピングビス  
Tapping screw  
Schneidschraube  
Vis taraudeuse  
**BG3** ×1

-  ロゼットワッシャー  
Rosette washer  
Rosetten-Bellagscheibe  
Rondelle Belleville  
**BG4** ×1

-  6×7mmスペーサー  
Spacer  
Distanzring  
Entretoise  
**BG6** ×1

-  ホルダーシャフト  
Holder shaft  
Halterungszapfen  
Axe de Support  
**BG7** ×1

-  ホルダー Springspring  
Holder spring  
Halterfeder  
Ressort de rappel  
**BG8** ×1

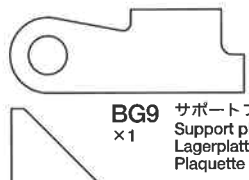
-  サポートプレート  
Support plate  
Lagerplatte  
Plaque de support  
**BG9** ×1

-  チェンジャーステー  
Changer stay  
Halterung des Gangwechslers  
Support de changeur  
**BG10** ×1

**29** 《受信機スイッチの取り付け》  
Receiver switch  
Empfänger-Schalter  
Interrupteur du circuit de réception

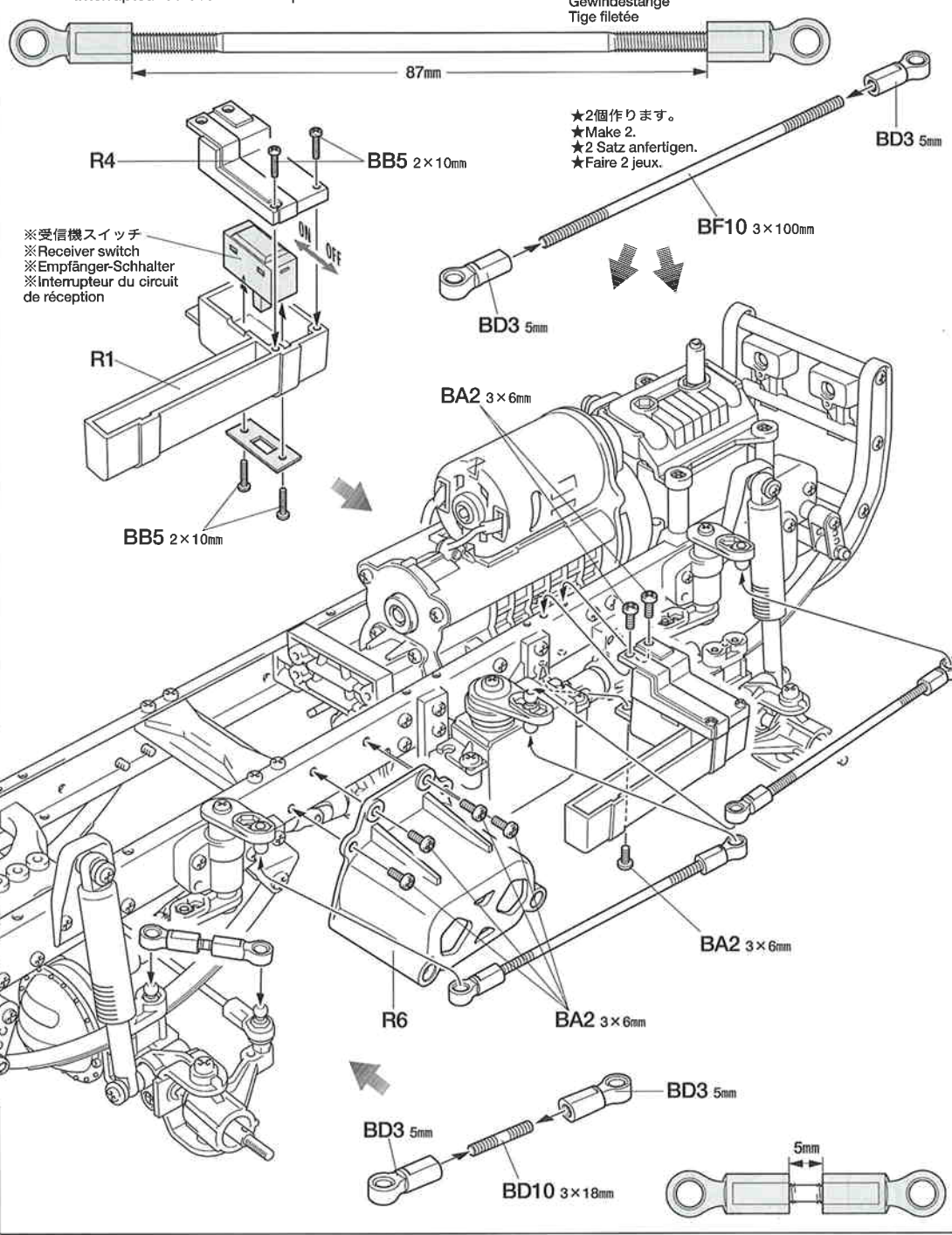



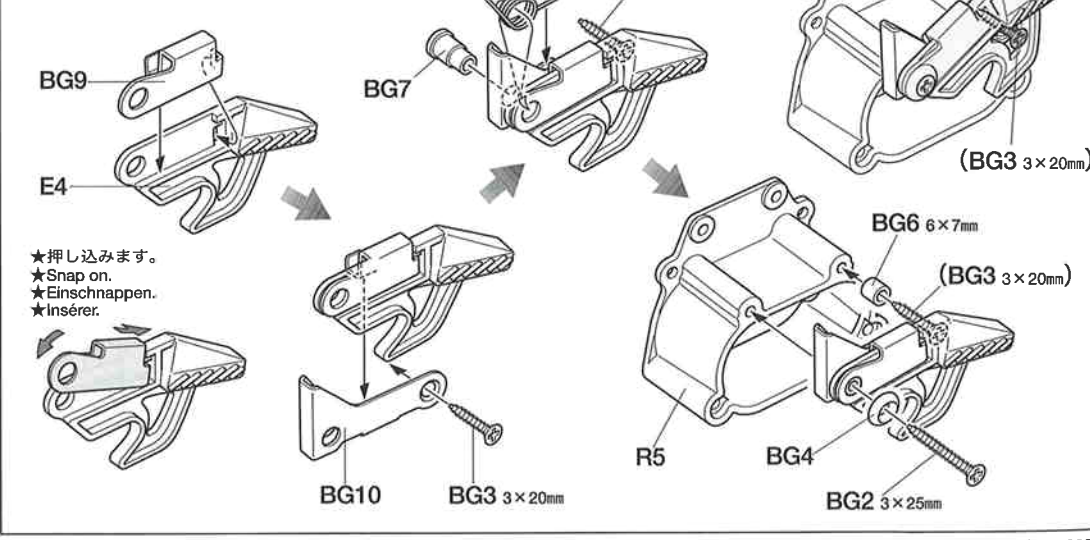



**30** 《バッテリーホルダー》  
Battery holder  
Batterie-Halter  
Support de batterie







**31** BB/BD/BG

-  **BA1** ×2  
3×8mm丸ビス  
Screw  
Schraube  
Vis
-  **BA2** ×8  
3×6mm丸ビス  
Screw  
Schraube  
Vis
-  **BG1** ×2  
3×10mm皿ビス  
Screw  
Schraube  
Vis
-  **BB8** ×2  
2.6×8mmタッピングビス  
Tapping screw  
Schneidschraube  
Vis taraudeuse
-  **BD3** ×2  
5mmアジャスター  
Adjuster  
Einstellstück  
Chape à rotule
-  **BD10** ×1  
3×18mm両ネジシャフト  
Threaded shaft  
Gewindestange  
Tige filetée

**32** BB

-  **BB1** ×4  
3×25mm丸ビス  
Screw  
Schraube  
Vis
-  **BB6** ×4  
3×10mm皿タッピングビス  
Tapping screw  
Schneidschraube  
Vis taraudeuse

**TAMIYA CRAFT TOOLS**

良い工具選びは製作づくりのための第一歩。本格派をめざすモデラーにふさわしいタミヤクラフトツール。耐久性も高く、使いやすい高品質な工具です。

**SIDE CUTTER for PLASTIC**

精密ニッパー (プラスチック用)

ITEM 74001

**LONG NOSE w/ CUTTER**

ラジオペンチ

ITEM 74002

**(+)SCREWDRIVER-L**

プラスドライバー L(5×100)

ITEM 74006

**(+)SCREWDRIVER-M**

プラスドライバー M(4×75)

ITEM 74007

**PRECISION CALIPER**

精密ノギス

ITEM 74030

**DECAL SCISSORS**

デカールバサミ

ITEM 74031

**NEEDLE NOSE w/ CUTTER**

ピンセットペンチ

ITEM 74034

**31** 《バッテリーホルダーの取り付け》  
Battery holder  
Batterie-Halter  
Support de batterie

**MFC** コントロールユニット  
Control unit

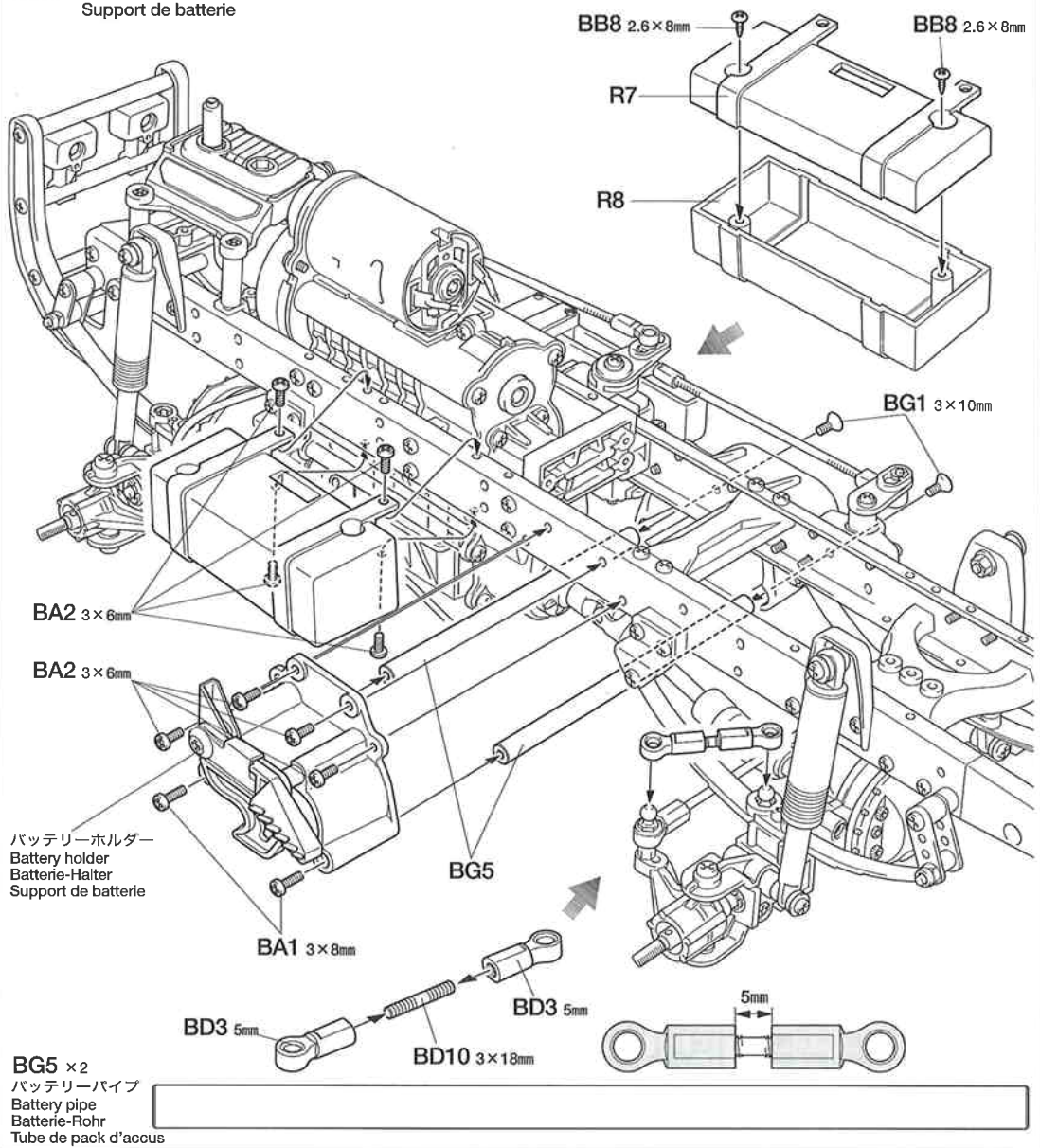

- BG5** ×2  
バッテリーパイプ  
Battery pipe  
Batterie-Rohr  
Tube de pack d'accus

**32** 《アンダーガード》  
Underguard  
Bodengruppe  
Protection inférieure

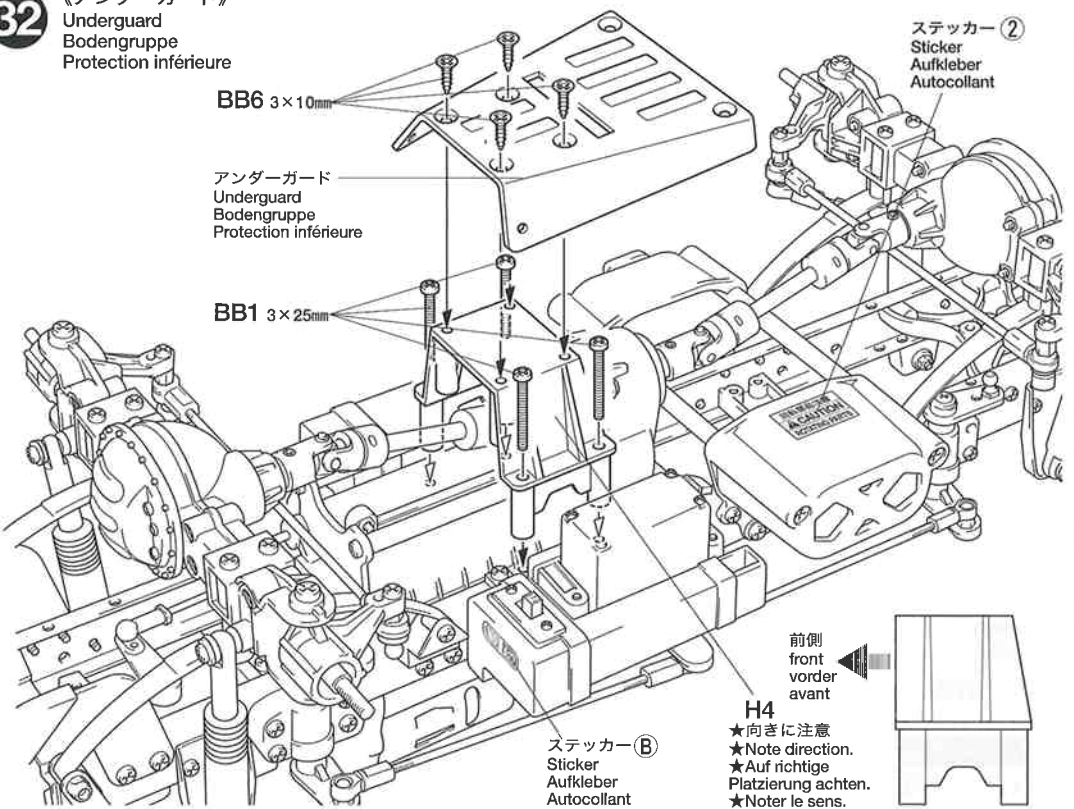

- H4**
- ★向きに注意  
★Note direction.  
★Auf richtige Platzierung achten.  
★Noter le sens.

**BA3** 3×8mmタッピングビス  
×8  
Tapping screw  
Schneidschraube  
Vis taraudeuse

**BC1** 3×35mm丸ビス  
×6  
Screw  
Schraube  
Vis



**BF13** ボディステー  
×2  
Body stay  
Karosserie-Halter  
Support de carrosserie

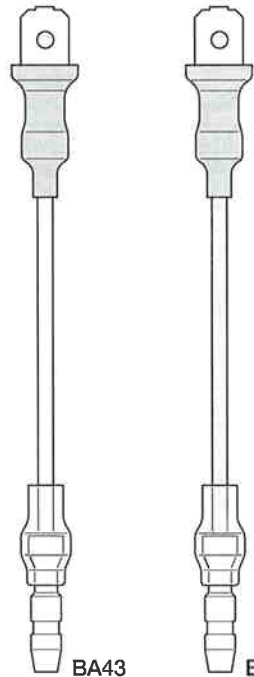

**BA43** ×1  
変換コード (黄)  
Conversion cable  
(yellow)  
Adapterkabel  
(gelb)  
Câble de  
conversion (jaune)

**BA44** ×1  
変換コード (緑)  
Conversion cable  
(green)  
Adapterkabel  
(grün)  
Câble de  
conversion (vert)

★コネクタ部はしっかりとついでください。  
★Connect cables firmly.  
★Die Kabel fest zusammenstecken.  
★Connecter fermement les câbles.

《メカデッキの取り付け》  
Mechanism deck installation  
Grundplatte-Einbau  
Installation du support d'ensemble R/C

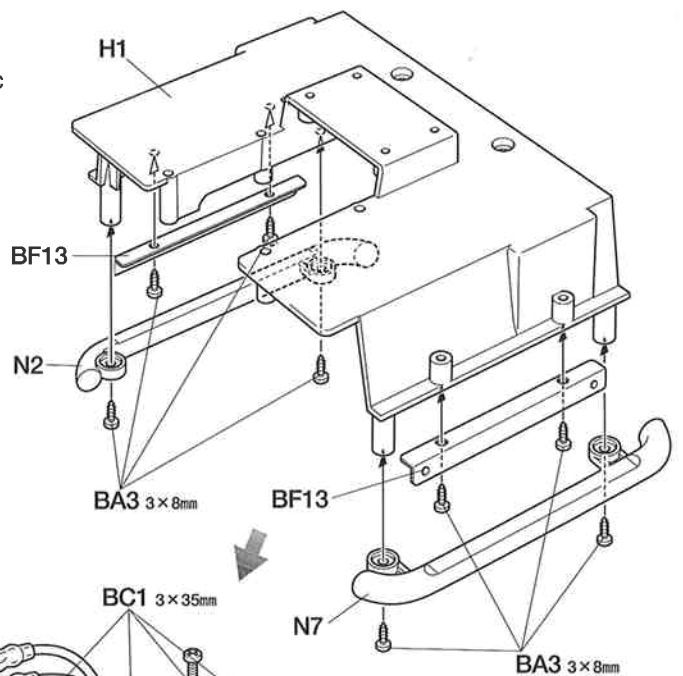

★コードの色を合わせて取り付けてください。  
★Connect yellow to yellow and green to green.  
★Gelb mit gelb und grün mit grün verbinden.  
★Connecter le fil jaune au fil jaune et le fil vert au fil vert.

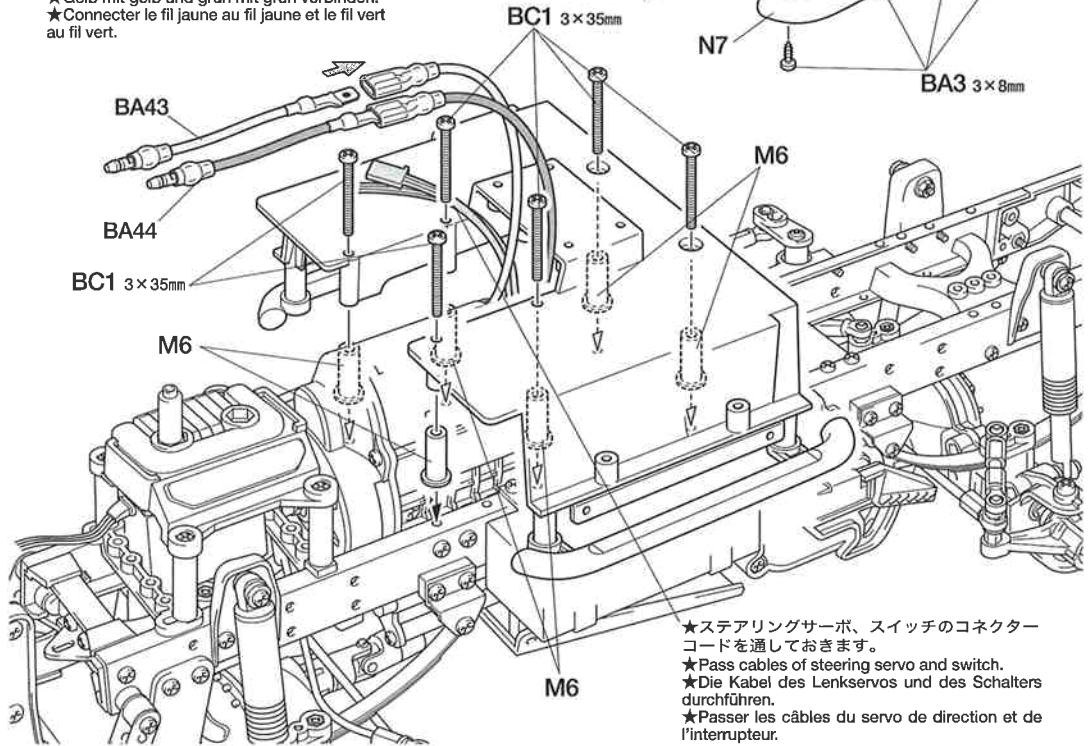

★ステアリングサーボ、スイッチのコネクターコードを通しておきます。  
★Pass cables of steering servo and switch.  
★Die Kabel des Lenkservos und des Schalters durchführen.  
★Passer les câbles du servo de direction et de l'interrupteur.

★配線コードはジャマにならないようにナイロンバンドでたばねておきます。  
★Secure cables using nylon band.  
★Kabel mit Nylonband zusammenbinden.  
★Maintenir les câbles en place avec un collier en nylon.

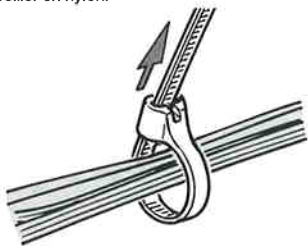

★余分な部分はニッパーなどで切り取ります。  
★Cut off excess portion using side cutters.  
★Überstand mit Seitenschneider abschneiden.  
★Enlever la partie excédentaire avec des pinces coupantes.

《RCメカの取り付け》  
Attaching R/C mechanism units  
Anbringen der R/C-Mechanik-Einheiten  
Fixation de l'ensemble R/C

**MFC** コードリール M8, Z1  
Cord reel

※受信機  
※Receiver  
※Empfänger  
※Récepteur

※ESC (FETアンプ)  
※Electronic speed control  
※Elektronischer Fahrgregler  
※Variateur de vitesse électronique

両面テープ (黒)  
Double-sided tape (black)  
Doppelklebeband (schwarz)  
Adhésif double face (noir)

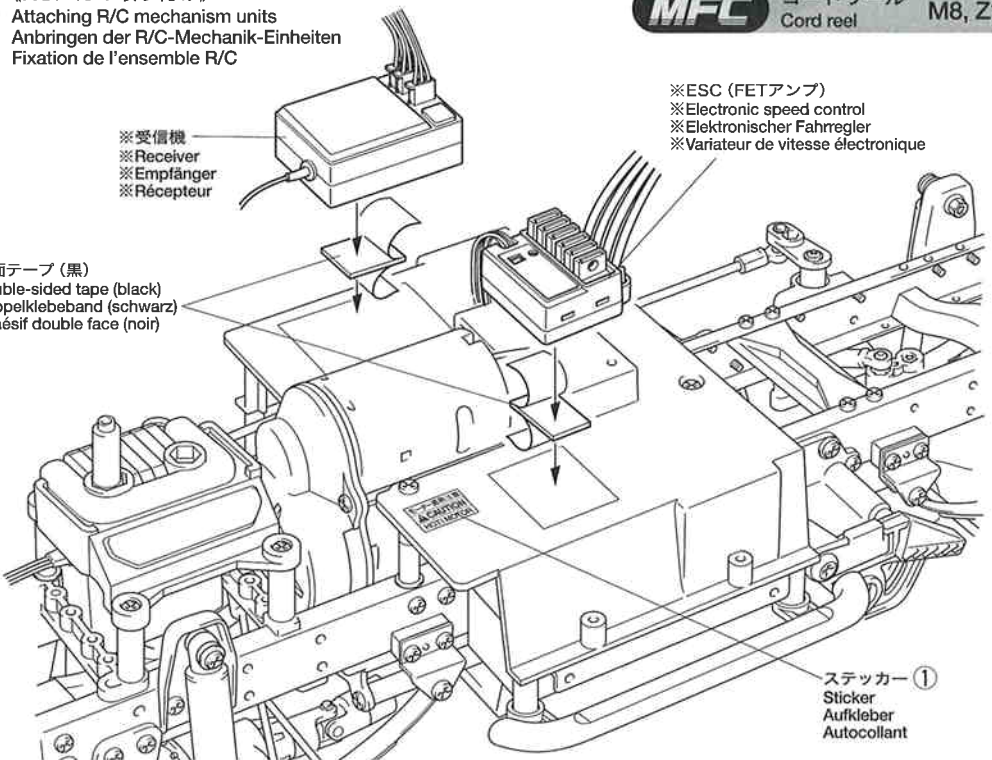

ステッカー ①  
Sticker  
Aufkleber  
Autocollant

35

《モーターコードのつなぎ方》  
Motor cables  
Motorkabel  
Câbles du moteur



モーター側 Motor Moteur	アンプ側 Speed controller Fahrregler Variateur de vitesse
黄コード Yellow Gelb Jaune	プラスコード(+) (+) Cable (+) Kabel (+) Câble
緑コード Green Grün Vert	マイナスコード(-) (-) Cable (-) Kabel (-) Câble

36

《ステアリングの調節》  
Steering adjustments  
Einstellung der Schubstangen  
Réglage de la direction

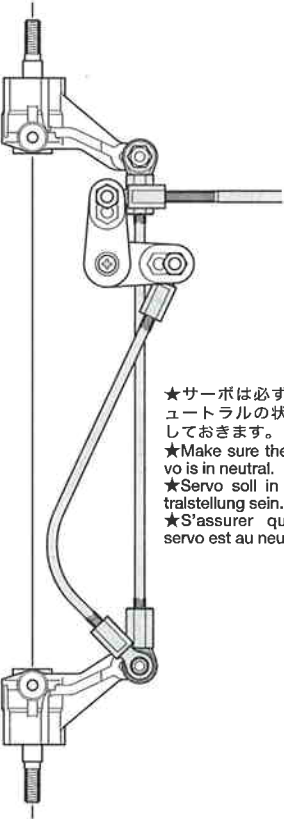

★サーボは必ず、ニュートラルの状態にしておきます。  
★Make sure the servo is in neutral.  
★Servo soll in Neutralstellung sein.  
★S'assurer que le servo est au neutre.

★プロポのスティックが中立のとき、アップライトが一直線になるように調節します。  
★Adjust so that the uprights are parallel to each other.  
★So einstellen, daß die Achsschenkel parallel zueinander stehen.  
★Ajuster de sorte que les fusées soient parallèles l'une à l'autre.

35

《走行用バッテリーの搭載》  
Running battery  
Fahrakku  
Batterie de propulsion

モーターコード  
Motor cables  
Motorkabel  
Câbles du moteur

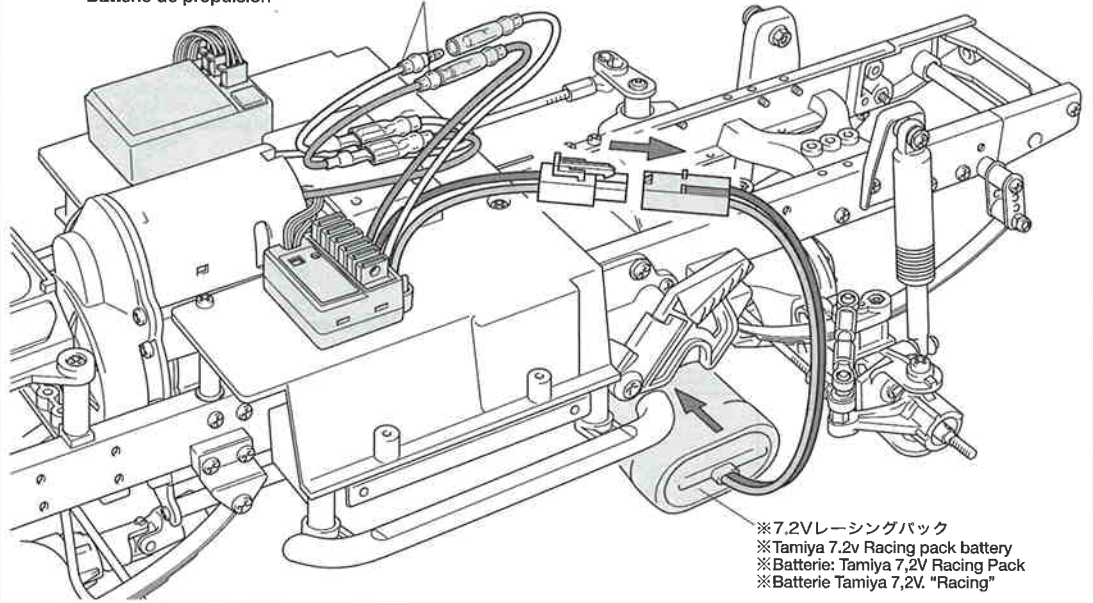

※7.2Vレーシングパック  
※Tamiya 7.2v Racing pack battery  
※Batterie Tamiya 7,2V Racing Pack  
※Batterie Tamiya 7,2V "Racing"

36

《シフトの確認》  
Shift  
Schalten  
Changement de vitesse

(ローギヤ)  
Low gear  
Niedrigster Gang  
Première (lente)

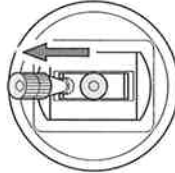

(セカンドギヤ)  
Second gear  
Zweiter Gang  
Seconde (intermédiaire)

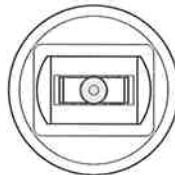

(トップギヤ)  
Top gear  
Höchster Gang  
Troisième (rapide)

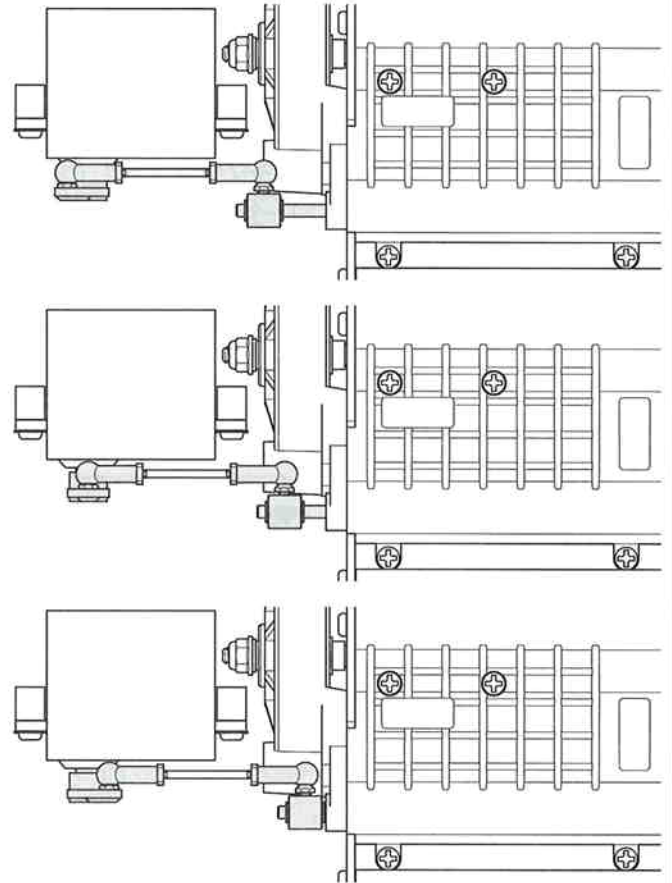
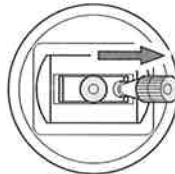

37

BH

- BA12 3mmワッシャー  
Washer  
Beilagscheibe  
Rondelle
- BB4 3×10mmトラス丸ビス  
Screw  
Schraube  
Vis
- BE2 3mmフランジナット  
Flange nut  
Kragennutter  
Ecrou à flasque
- BH15 8×10mmパイプ  
Tube  
Rohr
- BH17 マフラーウェイト  
Muffler weight  
Auspuffs-Gewicht  
Lest d'échappement

37

《マフラーの組み立て》  
Muffler  
Schalldämpfer  
Silencieux

★メッキをはがして接着します。  
★Remove plating from areas to be cemented.  
★An den Klebestellen muss die Chromschicht abgeschabt werden.  
★Enlever le revêtement chromé des parties à encoller.

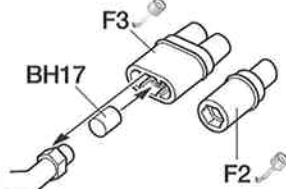

★マフラーは3種から選べます。  
★Select muffler from 3 types.  
★3 Schalldämpfer-Typen wählbar.  
★Choisir un entre 3 types de silencieux.

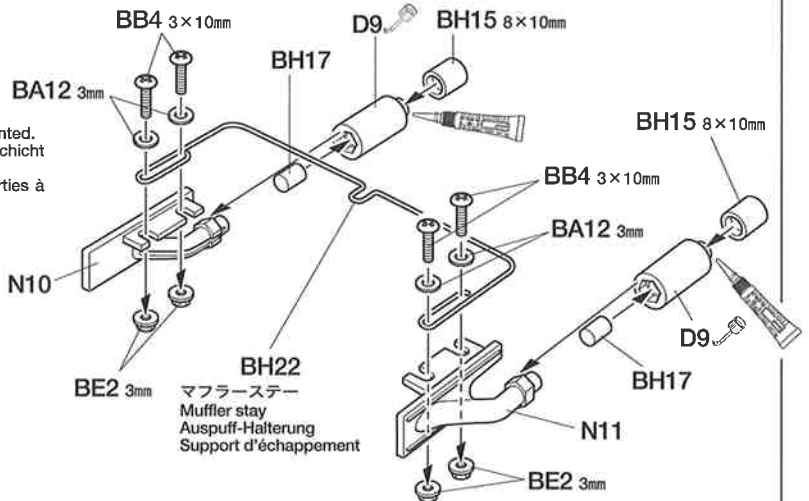

38

BH

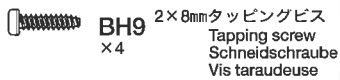
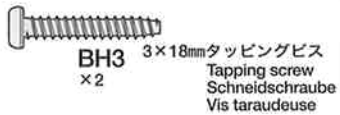
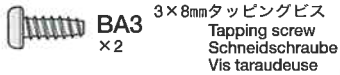

39

BH

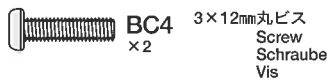
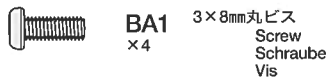

注意してください。  
CAUTION  
VORSICHT  
PRECAUTIONS



走行させない時は必ず走行用バッテリーのコネクターをはずしてください。走行用バッテリーをつないだままですと、車が暴走することがあります。走らせないときは、必ず走行用バッテリーのコネクターを抜いておきます。

**DISCONNECT BATTERY WHEN NOT USING THE CAR**

Make sure to disconnect running battery when car is not being used. If left connected, car may suddenly run-away out of control causing serious injury.

**AKKUSTECKER ABZIEHEN, WENN DAS AUTO NICHT IN BETRIEB**

Stellen Sie sicher, dass der Stecker des Fahrakku getrennt wird, wenn das Fahrzeug nicht in Betrieb ist. Bleibt er angeschlossen, kann das Auto möglicherweise plötzlich unkontrolliert losfahren.

**DECONNECTER LE PACK D'ACCUS LORSQUE LA VOITURE N'EST PAS UTILISEE**

Veiller à débrancher le pack d'accus de propulsion lorsque la voiture n'est pas utilisée. Si le pack reste connecté, la voiture risque de démarrer inopinément et hors de contrôle.

38

《リヤバンパーの取り付け》  
Attaching rear bumper  
Hintere Stoßfänger-Einbau  
Fixation du pare-chocs arrière

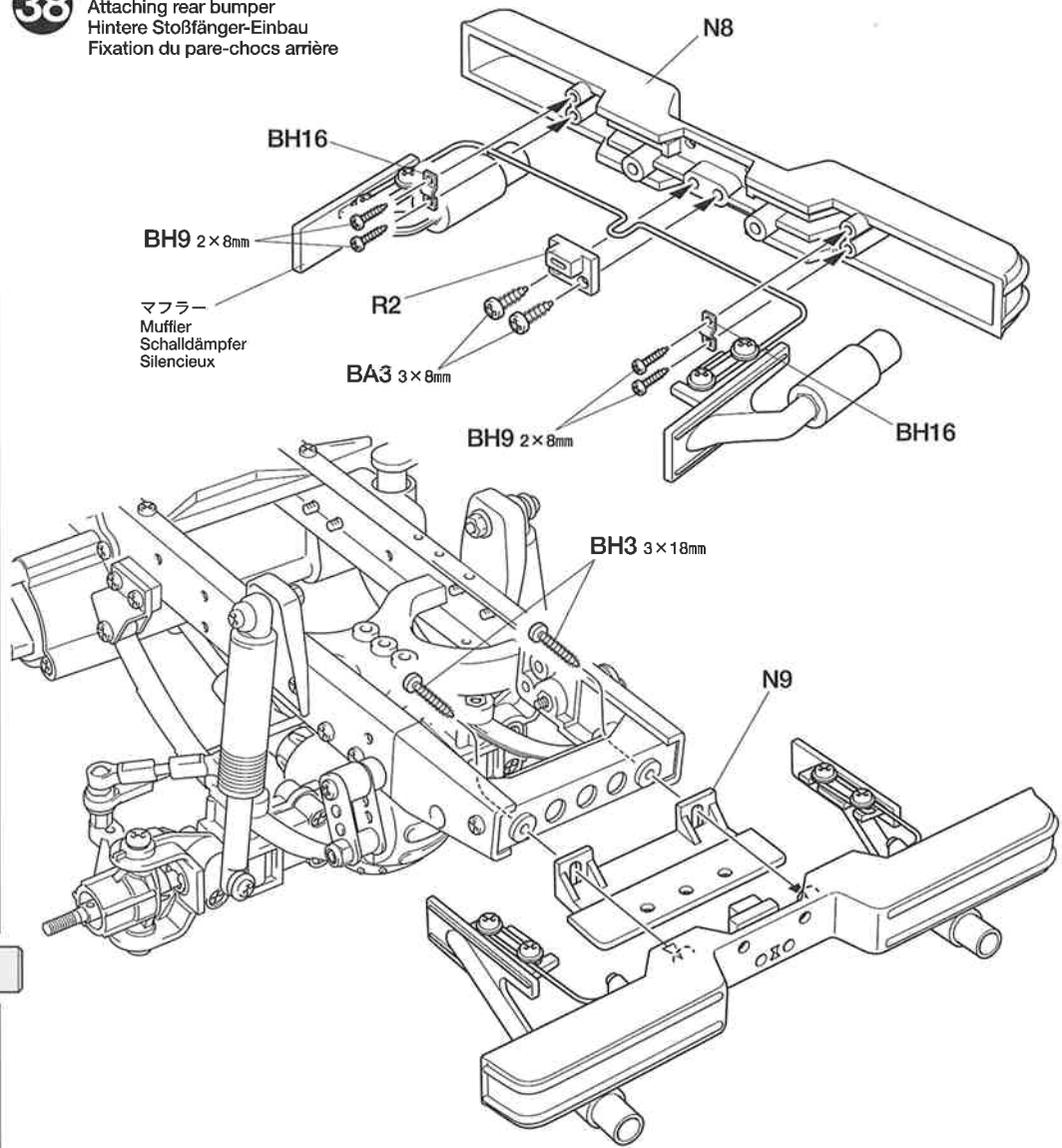

39

《リヤボディマウントの取り付け》  
Attaching rear body mount  
Hintere Karosserieaufhängung-Einbau  
Fixation de support de carrosserie arrière

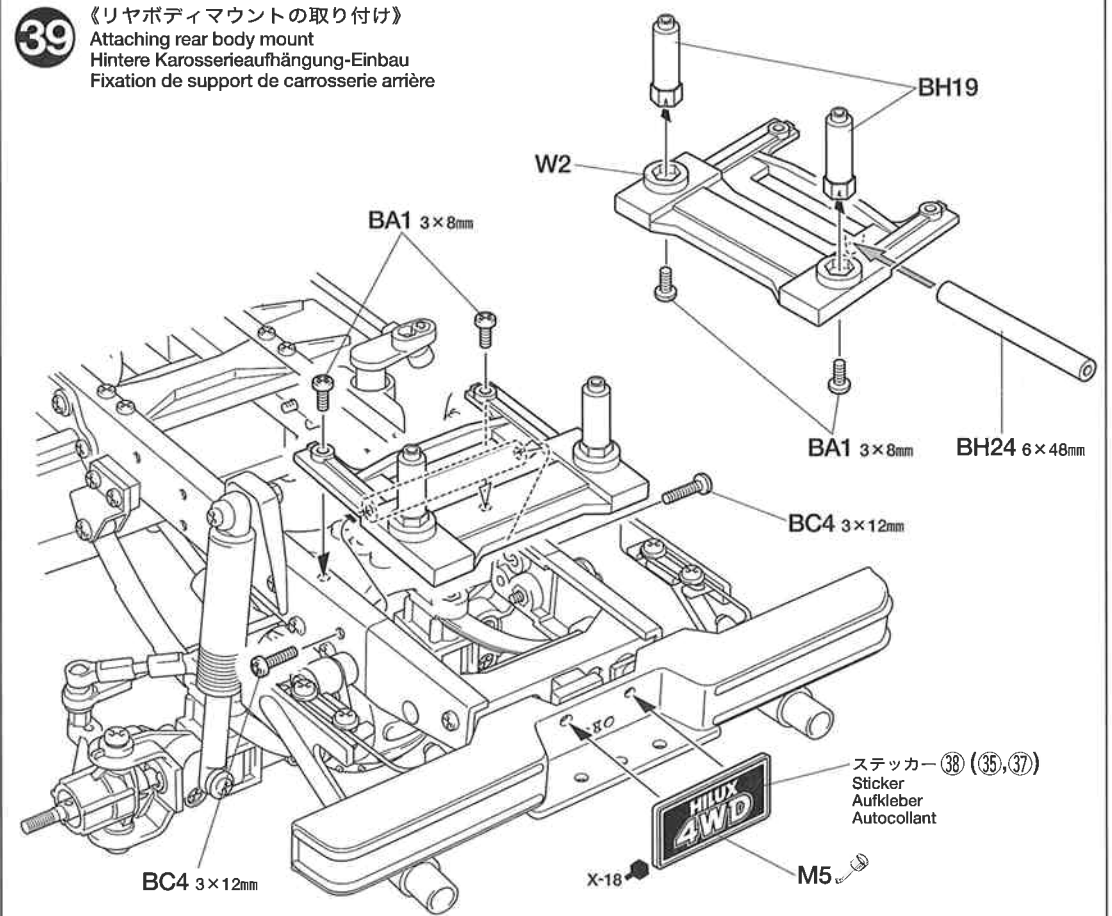

40

**TAMIYA**  
**CA**  
**CEMENT** タミヤ瞬間接着剤  
 ●RCカーのゴムタイヤ専用開発された瞬間接着剤です。コーナリング中などのタイヤの変形に耐える強力な接着力はもちろん、粘度が低いため組立て時に接着剤が隅々まで行きわたりやすいのも特徴です。5gアルミチューブ入りで、約20本のタイヤを接着することができます。マイクロノズル2本付き

40

《ホイール》  
 Wheel assembly  
 Rad-Zusammenbau  
 Assemblage des roues

★4個作ります。  
 ★Make 4.  
 ★4 Satz anfertigen.  
 ★Faire 4 jeux.

★瞬間接着剤をながし込み、ホイールとタイヤを接着します。  
 ★Apply instant cement.  
 ★Sekundenkleber auftragen.  
 ★Appliquer de la colle rapide (cyanoacrylate).



ホイール  
 Wheel  
 Rad  
 Roue

タイヤ  
 Tire  
 Reifen  
 Pneu

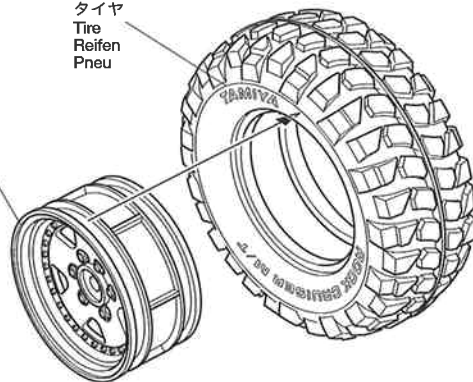

41

BD

**BA7** 4mmフランジロックナット  
 Flange lock nut  
 Sicherungsmutter  
 Ecrou nylstop à flasque  
 ×4

**BA20** 1150メタル  
 Metal bearing  
 Metall-Lager  
 Palier en métal  
 ×4

**BD8** 2×10mmシャフト  
 Shaft  
 Achse  
 Axe  
 ×4

41

《ホイールの取り付け》  
 Attaching wheels  
 Einbau der Räder  
 Fixation des roues

《リア》  
 Rear  
 Hinten  
 Arrière

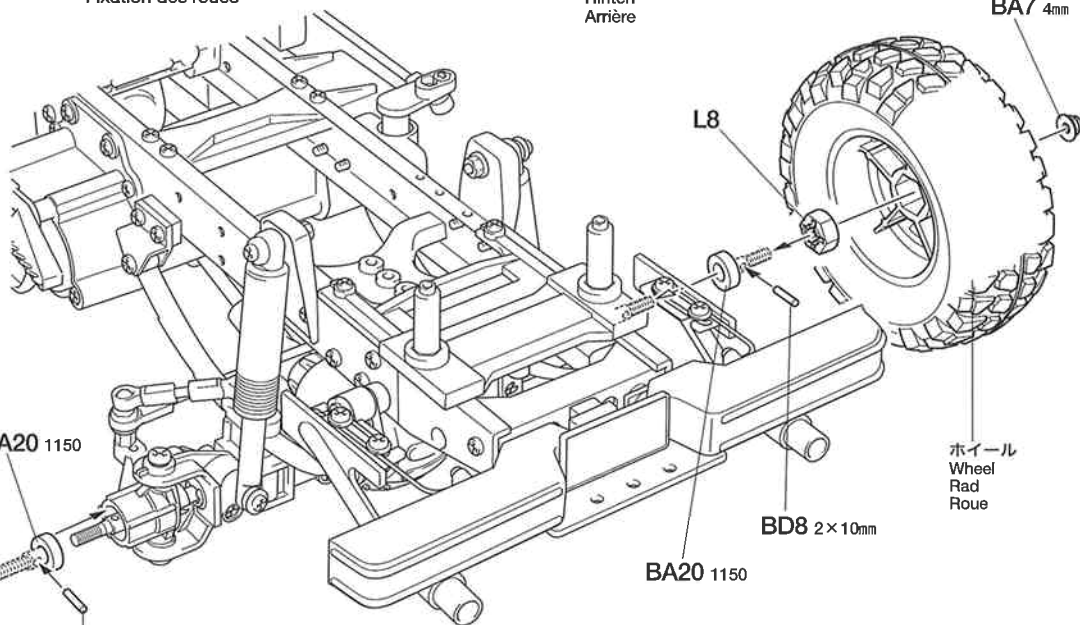

BA7 4mm

ホイール  
 Wheel  
 Rad  
 Roue

L8

BD8 2×10mm

BA20 1150

BA20 1150

L8

BD8 2×10mm

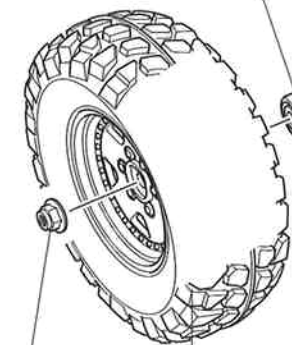

BA7 4mm

ホイール  
 Wheel  
 Rad  
 Roue

《フロント》  
 Front  
 Vorne  
 Avant

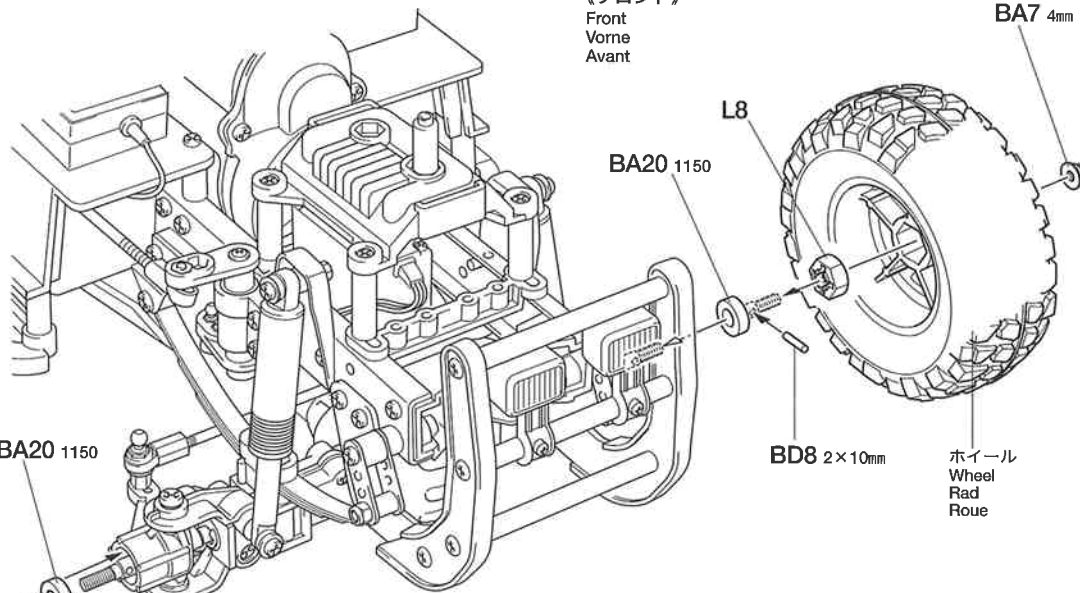

BA7 4mm

ホイール  
 Wheel  
 Rad  
 Roue

L8

BD8 2×10mm

BA20 1150

BA20 1150

L8

BD8 2×10mm

BA7 4mm

ホイール  
 Wheel  
 Rad  
 Roue

BA7 4mm

★ナイロン部までしめ込みます。  
 ★Tighten until nylon portion.  
 ★Anziehen, bis Gewinde aus Nylon-Sicherungsteil schaut.  
 ★Serrer jusqu'à la bague en nylon.

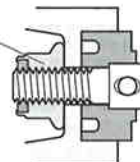

このマークは塗装指示のマークです。プラスチックモデル用塗料で塗装します。ボディ全体はタミヤカラー・スプレーで、窓枠などの細部はタミヤカラー・アクリル、エナメル塗料で仕上げてください。

This mark denotes numbers for Tamiya Paint colors. Use Tamiya Spray Paint over whole body. Finish window frames with Tamiya Acrylic Paint or Enamel Paint.

Dieses Zeichen gibt die Tamiya Farbnummern an. Die gesamte Karosserie mit Tamiya Sprayfarbe lackieren. Die Fensterrahmen mit Tamiya Acrylfarbe oder Emaillack fertigstellen.

Ce signe indique la référence de la peinture Tamiya à utiliser. Utiliser de la peinture en bombe Tamiya pour peindre la carrosserie. Peindre les entourages de vitres avec de la peinture acrylique ou enamel Tamiya.

TS-64 ●ダークマイカブルー / Dark mica blue / Dunkel-Mica-Blau / Bleu mica foncé

TS-75 ●シャンパンゴールド / Champagne gold / Champagner-Gold / Champagne métallisé

X-11 ●クロームシルバー / Chrome silver / Chrom-Silber / Aluminium chromé

X-18 ●セミグロスブラック / Semi gloss black / Seidenglanz Schwarz / Noir satiné

X-26 ●クリアオレンジ / Clear orange / Klar-Orange / Orange translucide

X-27 ●クリアレッド / Clear red / Klar-Rot / Rouge translucide

《ボディの塗装》  
Painting body  
Lackierung der Karosserie  
Peinture de la carrosserie

フロントボディ  
Front body  
Vordere Karosserie  
Carrosserie avant

リヤボディ  
Rear body  
Hintere Karosserie  
Carrosserie arrière

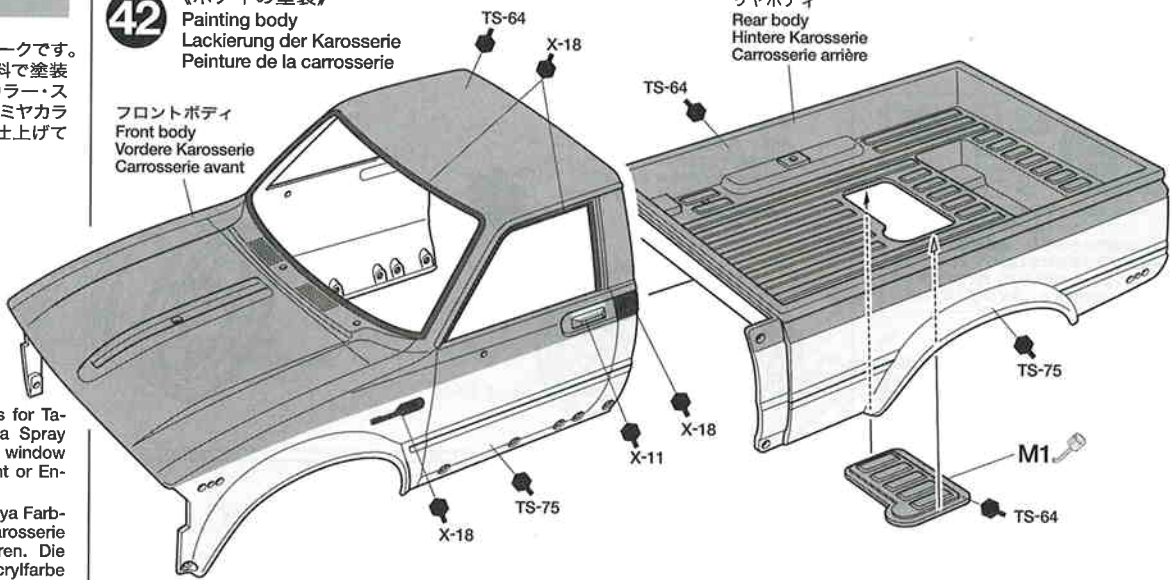

《テールライトの塗装》  
Painting taillights  
Lackierung der Rücklicht  
Peinture des feux arrière

《L》

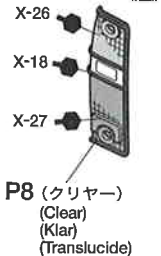

《R》



BB5 2×10mm丸ビス  
Screw  
Schraube  
Vis

BH10 1.6×4mmキャップスクリュー  
Cap screw  
Zylinderkopfschraube  
Vis à tête cylindrique

《サイドマーカーランプの取り付け》  
Attaching side marker light  
Seitlicht-Einbau  
Fixation des feux latéraux



《リヤ》  
Rear  
Hintere  
Arrière

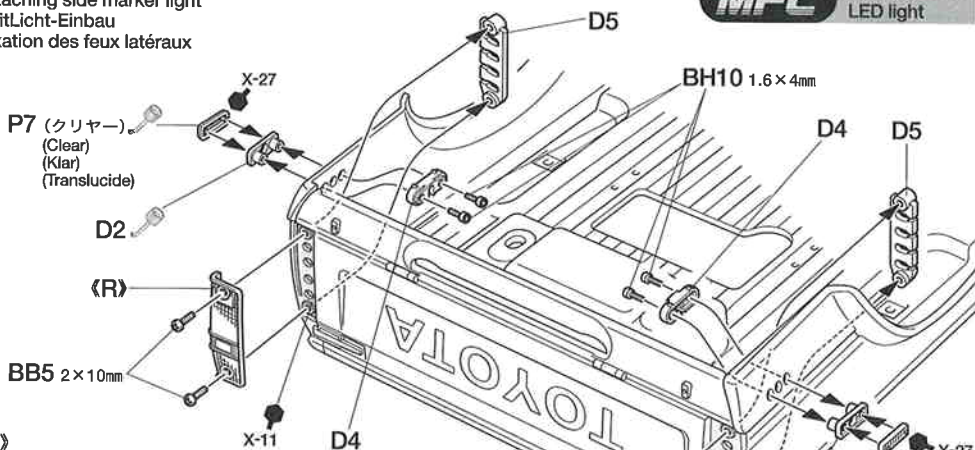

《フロント》  
Front  
Vordere  
Avant

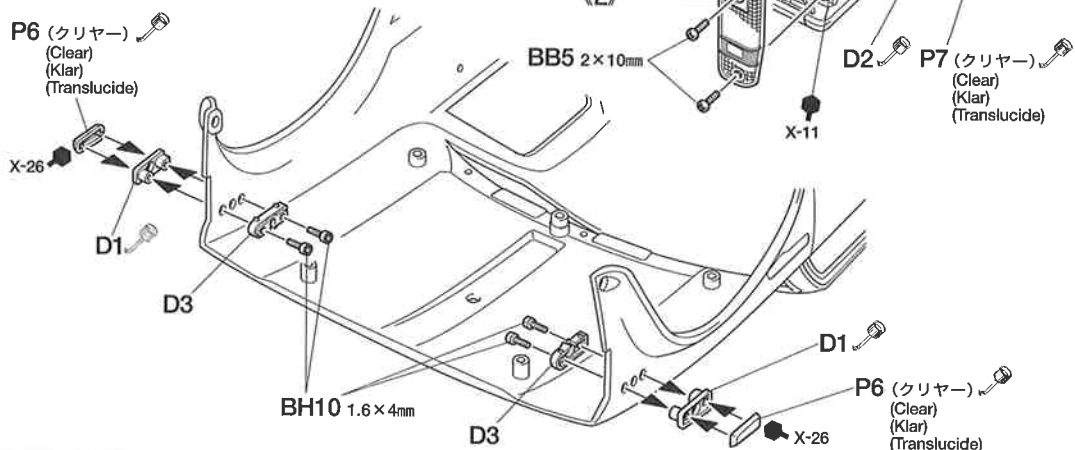

BH8 2×6mm丸ビス  
Screw  
Schraube  
Vis

TAMIYA COLOR

タミヤカラー(スプレー式)  
美しい塗装が手軽に楽しめるスプレータイプの塗料です。ミリタリーモデル用、カーモデル用、一般作用がそろっています。

TAMIYA COLOR

タミヤカラー(エナメル塗料)  
筆塗り塗装にぴったり。のびが良く筆ムラ、泡立ちもほとんどなし。つやの良さもエナメル塗料ならではの、もちろんスプレー塗装もOK。

《フロントバンパーの組み立て》  
Front bumper  
Vorderer Stoßfänger  
Pare-chocs avant

《ヘッドライト》  
Headlights  
Scheinwerfer  
Phares

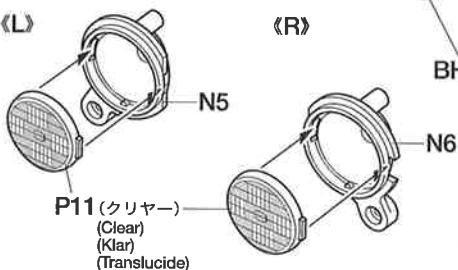

**45** **BH**

- BA2** 3×6mm丸ビス  
×2 Screw Schraube Vis
- BH5** 3×10mmタッピングビス  
×2 Tapping screw Schneidschraube Vis taraudeuse
- BH8** 2×6mm丸ビス  
×2 Screw Schraube Vis

《インレットマーク》  
Metal transfer  
Metall-Sticker  
Transfert métal

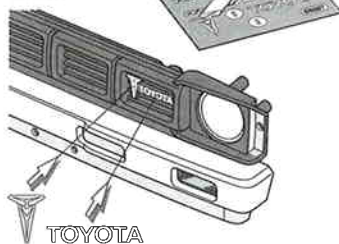

- ★指示のインレットマークをはります。表面の透明なフィルムをとり、ナイフではがして使用してください。
- ★Apply metal transfer. Peel off the transparent film and handle metal transfers using a knife.
- ★Metall-Sticker anbringen. Den transparenten Film abziehen und Metall-Sticker mit einem Messer übertragen.
- ★Apposer le transfert métal. Retirer le film transparent et manipuler les transferts en métal à l'aide d'un couteau de modéliste.

- ★インレットマークはディスプレイ用です。
- ★Use metal transfer for display model only.
- ★Die Metall-Sticker nur bei einem Ausstellungsmodell benutzen.
- ★Apposer le transfert métal sur modèle de présentation seulement.

**46** **BH**

- BA2** 3×6mm丸ビス  
×2 Screw Schraube Vis
- BB4** 3×10mmトラス丸ビス  
×2 Screw Schraube Vis
- BE2** 3mmフランジナット  
×2 Flange nut Kragenmutter Ecrou à flasque
- BF2** 2×5mmトラス丸ビス  
×2 Screw Schraube Vis

**47** **BH**

- BA2** 3×6mm丸ビス  
×3 Screw Schraube Vis
- BB4** 3×10mmトラス丸ビス  
×4 Screw Schraube Vis
- BE2** 3mmフランジナット  
×4 Flange nut Kragenmutter Ecrou à flasque

**45** 《フロントグリルの組み立て》  
Front grille  
Kühlergrill  
Calandre

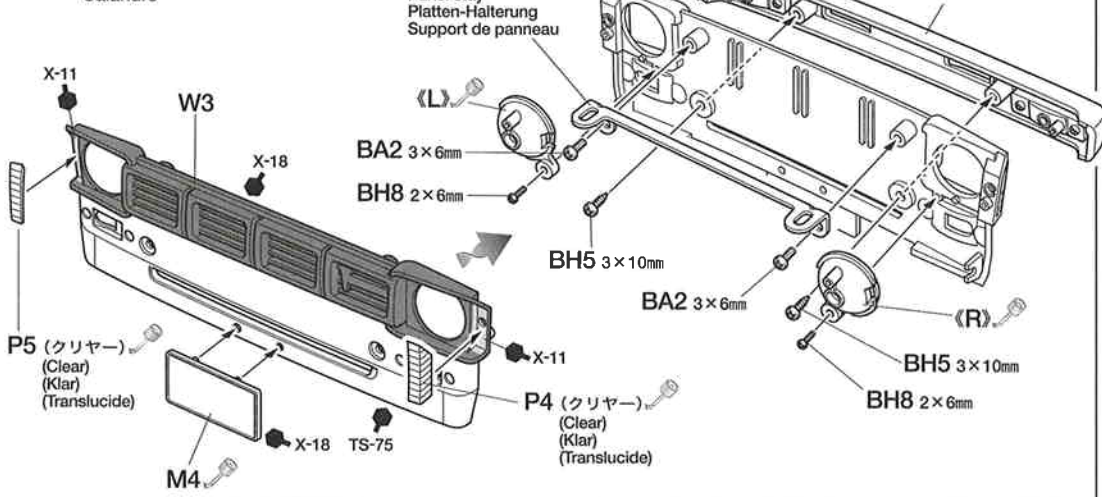

**46** 《フロントボディの組み立て》  
Front body  
Vordere Karosserie  
Carrosserie avant

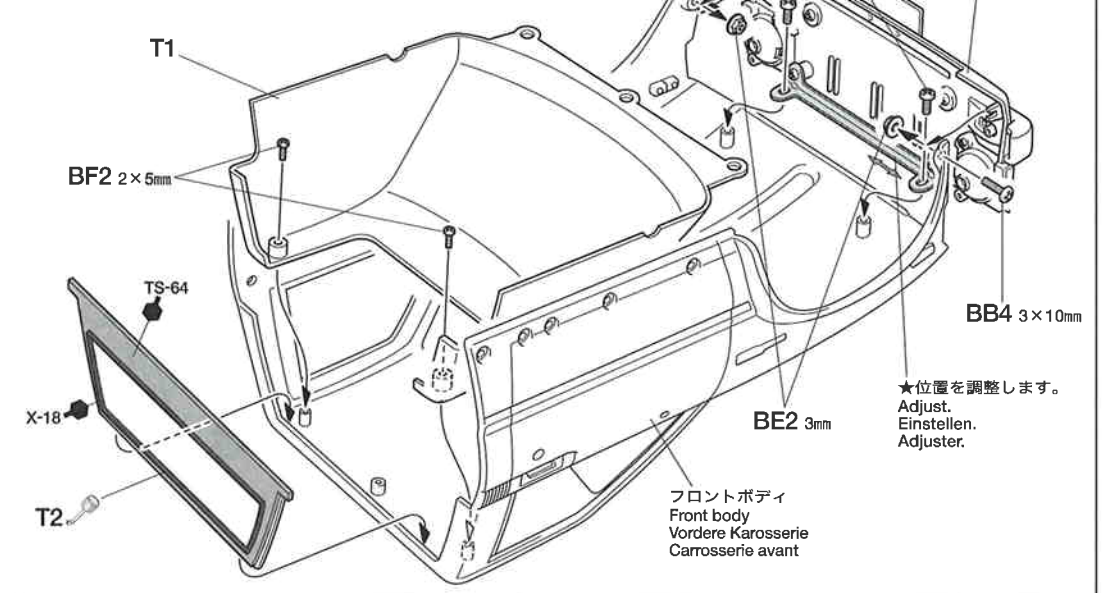

**47** 《リヤボディの取り付け》  
Attaching rear body  
Hintere Karosserie-Einbau  
Fixation de la carrosserie arrière

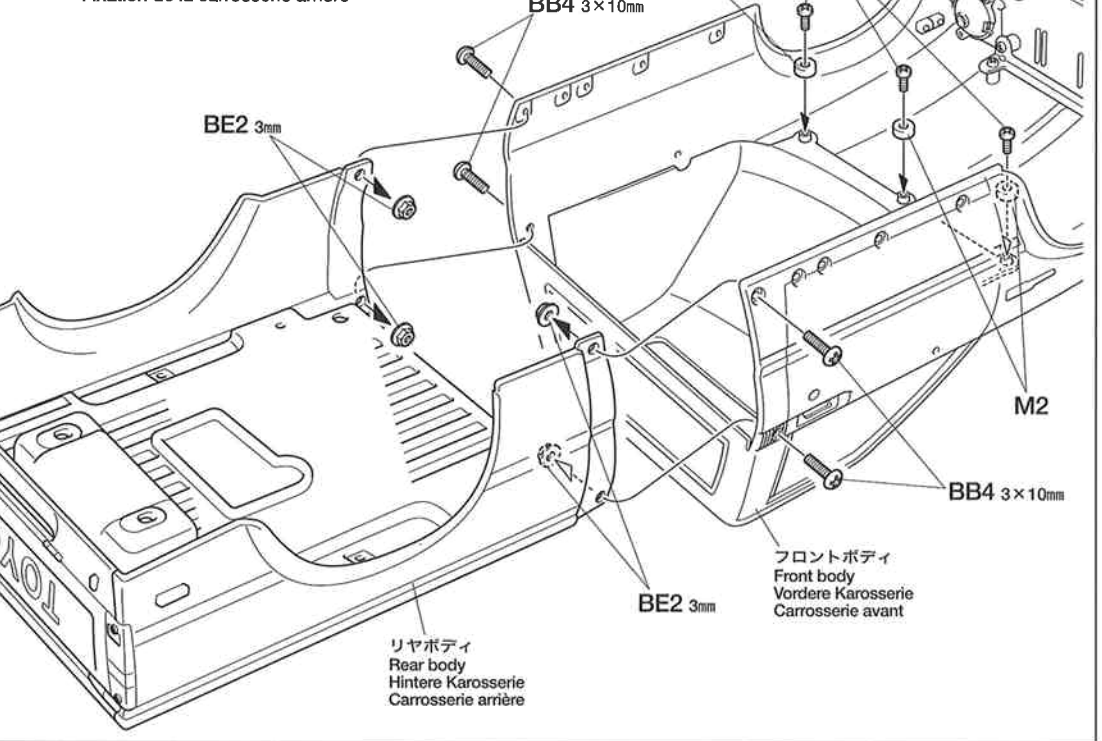

**48** **BH**

- BH14** ミラーステー  
Mirror stay  
Spiegelhalterung  
Support de rétroviseur  
×2
- BH7** 2×12mm丸ビス  
Screw  
Schraube  
Vis  
×2
- BH18** ミラースプリング  
Mirror spring  
Rückspiegle-Feder  
Ressort de rétroviseur  
×2

**48** 《サイドミラーの組み立て》  
Side mirrors  
Rückspiegel  
Rétroviseurs

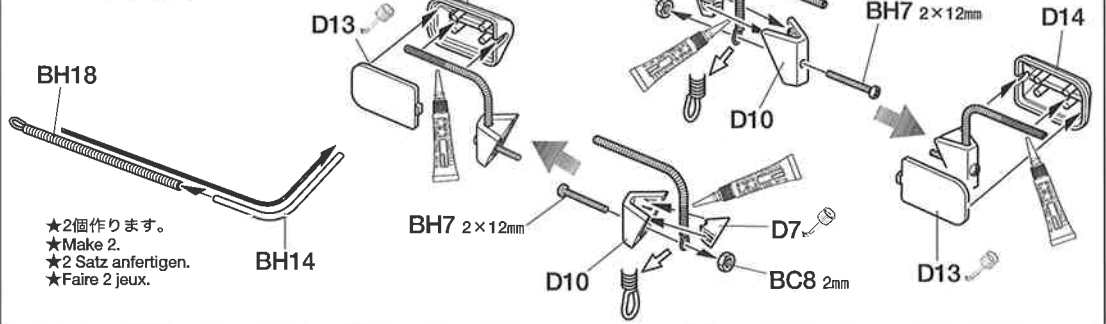

- BC8** 2mmナット  
Nut  
Mutter  
Ecrou  
×2

**49** **BH**

- BA3** 3×8mmタッピングビス  
Tapping screw  
Schneidschraube  
Vis taraudeuse  
×4
- BH8** 2×6mm丸ビス  
Screw  
Schraube  
Vis  
×5

**49** 《ロールバーの組み立て》  
Roll bar  
Überschlagbügel  
Roll-bar

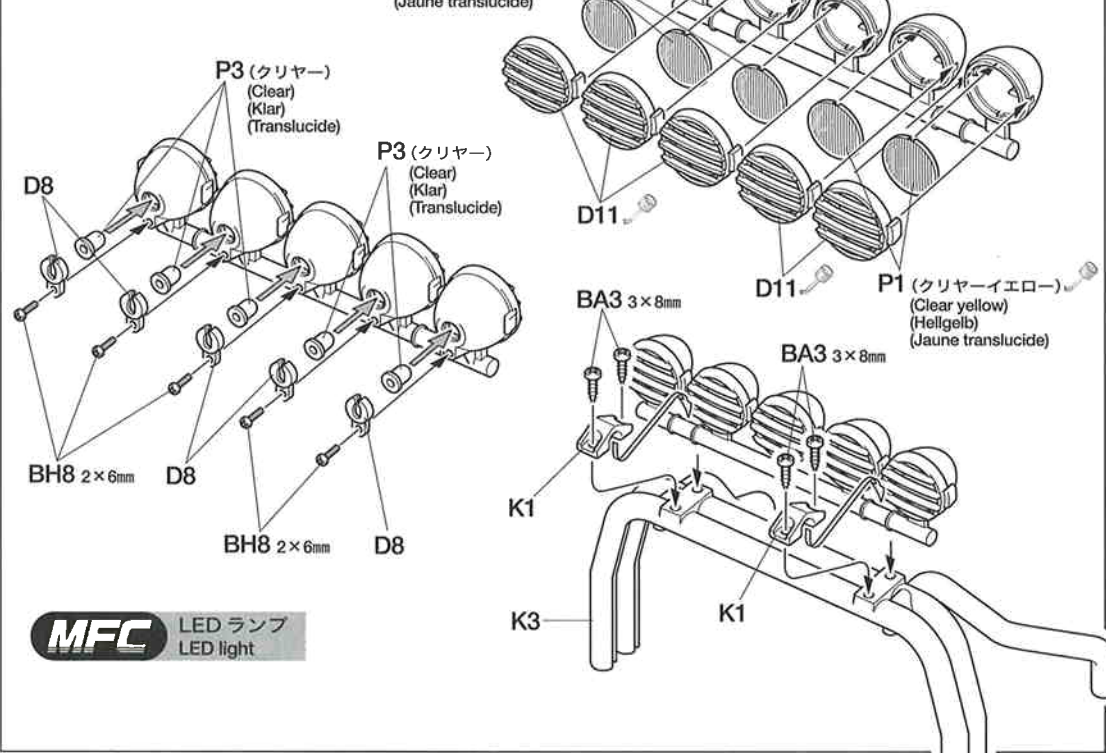

**50** **BF/BH**

- BA1** 3×8mm丸ビス  
Screw  
Schraube  
Vis  
×1
- BC8** 2mmナット  
Nut  
Mutter  
Ecrou  
×2
- BF12** アンテナホルダー  
Antenna holder  
Antennenhalterung  
Support d'antenne  
×1
- BH4** 3×12mmタッピングビス  
Tapping screw  
Schneidschraube  
Vis taraudeuse  
×4

- BH11** 2mmワッシャー  
Washer  
Beilagscheibe  
Rondelle  
×2

**50** 《ロールバーの取り付け》  
Attaching roll bar  
Überschlagbügel-Einbau  
Fixation du roll-bar

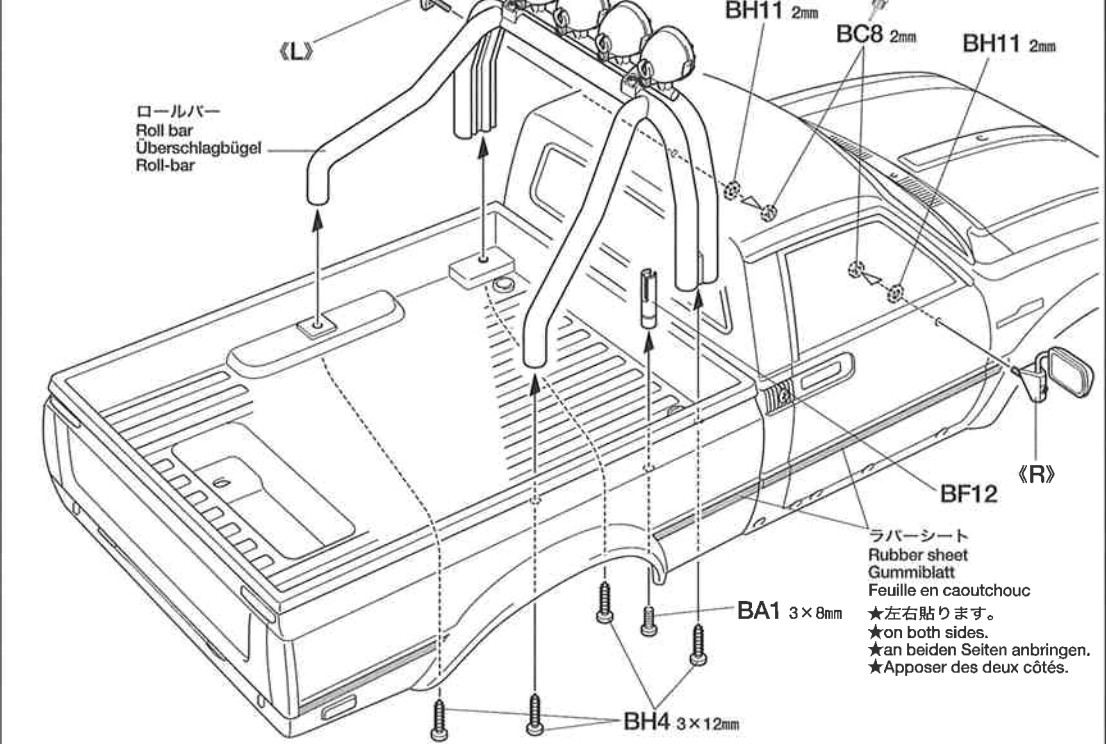

《ラバーシートの貼りかた》  
Applying rubber sheet  
Anbringung der Gummiblatt  
Comment apposer de feuille en caoutchouc

- ★4つに裂きます。  
★Cut into 1/4 size.
- ★Auf 1/4 Größe schneiden.
- ★Couper au 1/4 de la taille.

両面テープ (薄)  
Double-sided tape (thin)  
Doppelklebeband (dünn)  
Adhésif double face (mince)

- ★形に合わせて切って貼ります。  
★Cut rubber to size/shape shown and apply.
- ★Auf abgebildete Größe zuschneiden und anbringen.
- ★Découper à la taille indiquée et apposer.



51

《マークのはりかた》

①できるだけ余白を残さずに、印刷された部分を切り抜いてください。番号のついたマークは切りとってしまおうとまちがえやすいので貼る順に切りとってください。  
②裏紙の端の部分を少し切りとり指定された場所にはりあわせませう。裏紙をつけたまま位置をあわせてください。  
③少しずつ裏紙をはがしながら場所がずれたり、マークの中に気泡が残ったりしないよう注意しながら貼ってゆきます。  
裏紙を一度に全部をはがしてはることは、しわができたたり気泡が残ったりする原因となります。

STICKERS

① Cut stickers along colored edge so the transparent film is removed.  
② Peel off the end of lining a little and put the sticker in position on the body.  
③ Then, remove the lining slowly. In so doing, be careful that the sticker does not move out of position on the body. If the lining is completely removed in advance, the sticker may become wrinkled or contain unwanted air bubbles.

AUFKLEBER

① Die Aufkleber an den bunten Kanten so ausschneiden, daß der transparente Film weg ist.  
② An einer Kante die Unterlage etwas abziehen und Aufkleber richtig auf die Karosserie legen.  
③ Dann die Unterlage langsam ganz abziehen, darauf achten, daß sich der Aufkleber nicht verschiebt und daß keine Luft unter den Sticker kommt - sonst gibt es Luftblasen. Wenn die Unterlage vorher komplett entfernt wird, kann der Aufkleber zusammenkleben.

MOTIFS ADHESIFS

① Découper chaque motif au plus près de ses contours pour éliminer le film transparent.  
② Soulever le papier de protection à l'une des extrémités et positionner le motif sur la carrosserie.  
③ Retirer lentement le papier de protection en veillant à ce que le motif ne se déplace pas sur la carrosserie.  
En retirant entièrement à l'avance le papier de protection, le film risque de former des plis ou de retenir des bulles d'air indésirables.

51

《マーキング》  
Markings  
Beschriftung  
Décoration

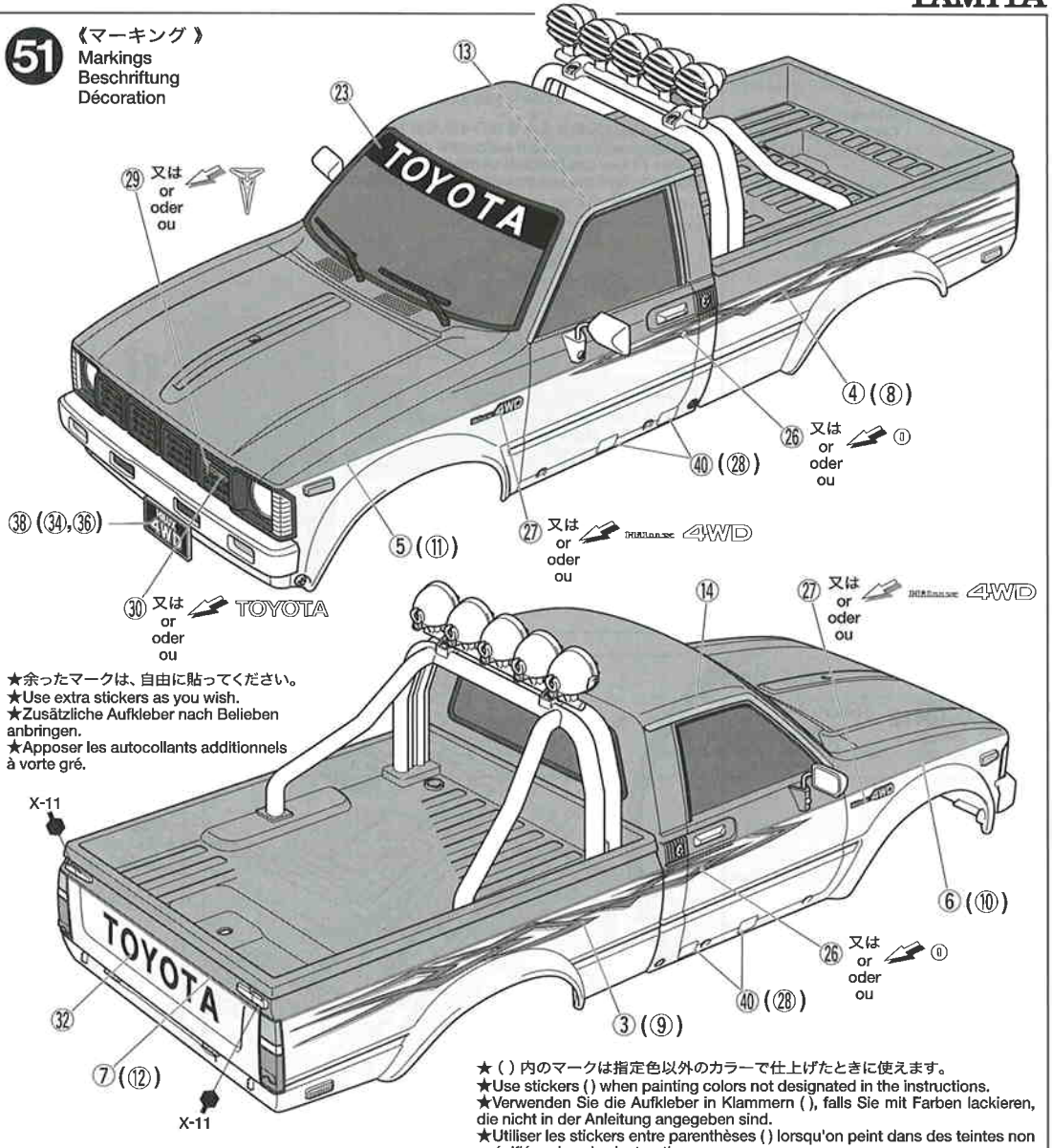

★余ったマークは、自由に貼ってください。  
★Use extra stickers as you wish.  
★Zusätzliche Aufkleber nach Belieben anbringen.  
★Apposer les autocollants additionnels à votre gré.

★ ( ) 内のマークは指定色以外のカラーで仕上げたときに使えます。  
★Use stickers ( ) when painting colors not designated in the instructions.  
★Verwenden Sie die Aufkleber in Klammern ( ), falls Sie mit Farben lackieren, die nicht in der Anleitung angegeben sind.  
★Utiliser les stickers entre parenthèses ( ) lorsqu'on peint dans des teintes non spécifiées dans les instructions.

52

BE/BH

- 3×6mm丸ビス  
Screw  
Schraube  
Vis  
BA2 ×1
- 3×20mm丸ビス  
Screw  
Schraube  
Vis  
BB2 ×2
- 3×10mmトラス丸ビス  
Screw  
Schraube  
Vis  
BB4 ×4

《アンテナの取り付け》

Attaching antenna  
Antenna-Einbau  
Fixation de l'antenne

アンテナパイプ  
Antenna pipe  
Antennendraht  
Gaine d'antenne

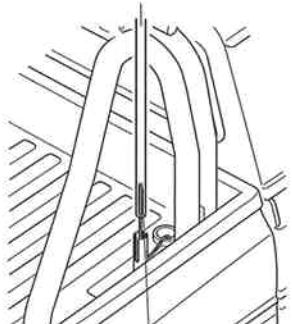

★アンテナを通します。  
★Pass antenna.  
★Antennenrohr durchführen.  
★Passer l'antenne.

52

《ボディの取り付け》  
Attaching body  
Aufsetzen der Karosserie  
Fixation de la carrosserie

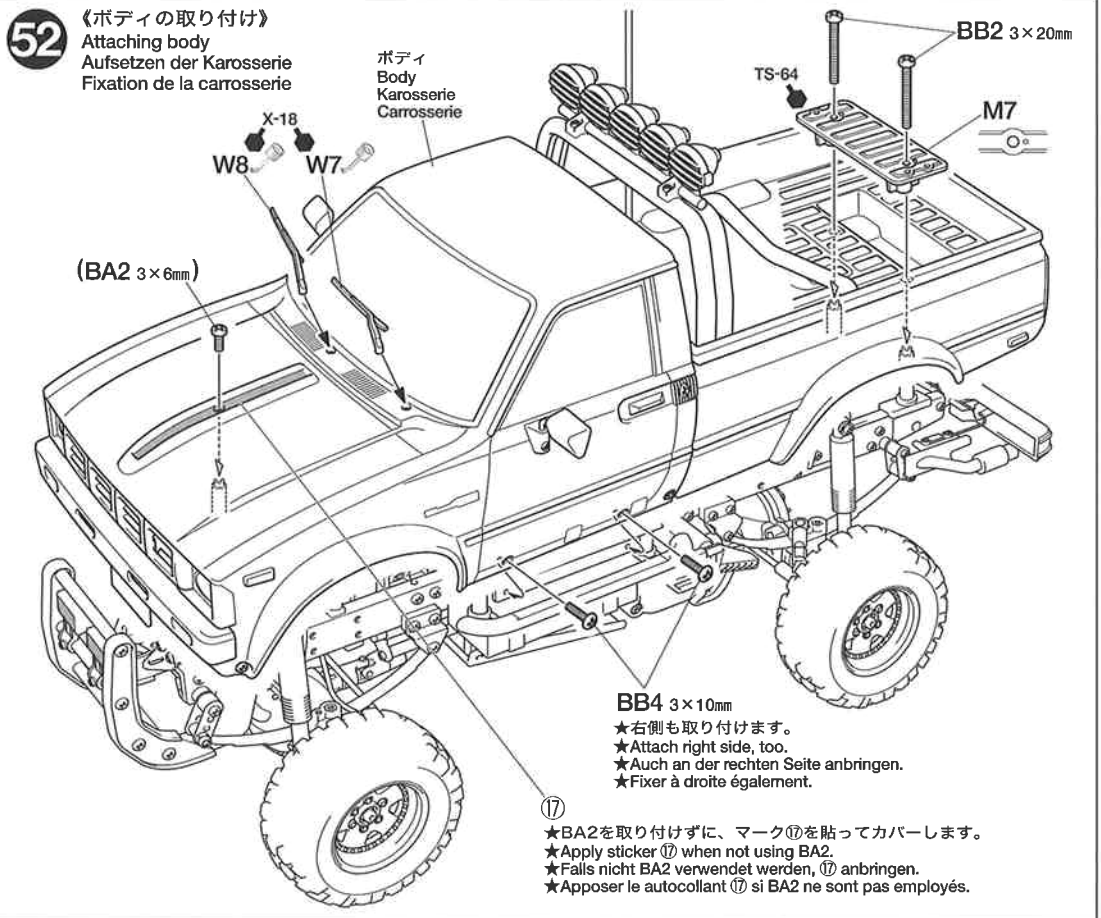

BB4 3×10mm  
★右側も取り付けます。  
★Attach right side, too.  
★Auch an der rechten Seite anbringen.  
★Fixer à droite également.

★BA2を取り付けずに、マーク⑰を貼ってカバーします。  
★Apply sticker ⑰ when not using BA2.  
★Falls nicht BA2 verwendet werden, ⑰ anbringen.  
★Apposer le autocollant ⑰ si BA2 ne sont pas employés.

**BA14** 2mmEリング  
×4 E-Ring  
Circlip

**BC3** 3×15mm丸ビス  
×8 Screw  
Schraube  
Vis

**BE2** 3mmフランジナット  
×8 Flange nut  
Kragenmutter  
Ecroû à flasque

**BF4** 3×15mmタッピングビス  
×8 Tapping screw  
Schneidschraube  
Vis taraudeuse

**BH13** 3mmOリング (黒)  
×4 O-ring (black)  
O-Ring (schwarz)  
Joint torique (noir)

**BH12** 54mmOリング  
×2 O-ring  
O-Ring  
Joint torique

**BH20** 3×100mmバーシャフト  
×2 Bar shaft  
Achse  
Axe

《マーキング例》  
Markings  
Beschriftung  
Décoration

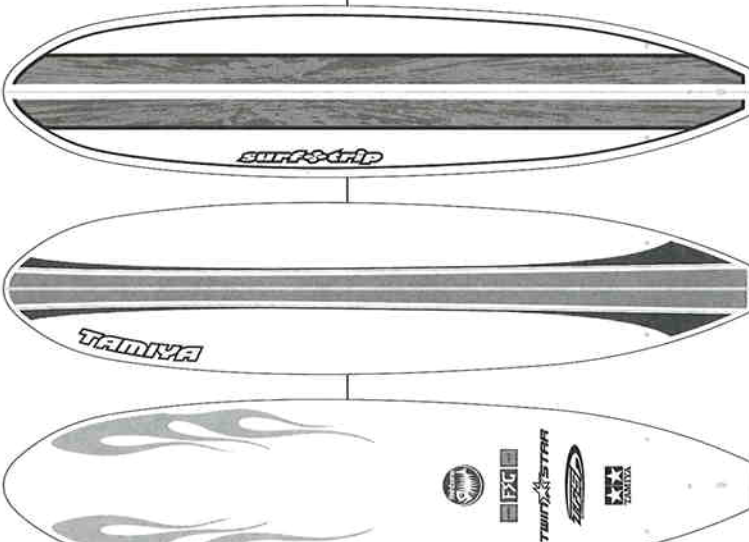

**53** 《サーフボードの乗せかた》  
Attaching surfboard  
Surfbrett-Einbau  
Installation de la planche de surf

★ロールバーに乗せるときはライトを外します。  
★Remove lights to attach surfboard.  
★Zum Einbau des Surfbrett Lichter entfernen.  
★Enlever les feux pour installer la planche de surf.

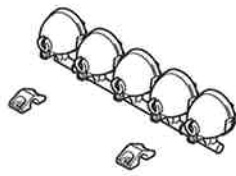

★2箇所選んで取り付けます。  
★Select 2 attachment positions as you like.  
★Unter 2 Befestigungspositionen kann nach Belieben gewählt werden.  
★Choisir entre les deux possibilités de fixation.

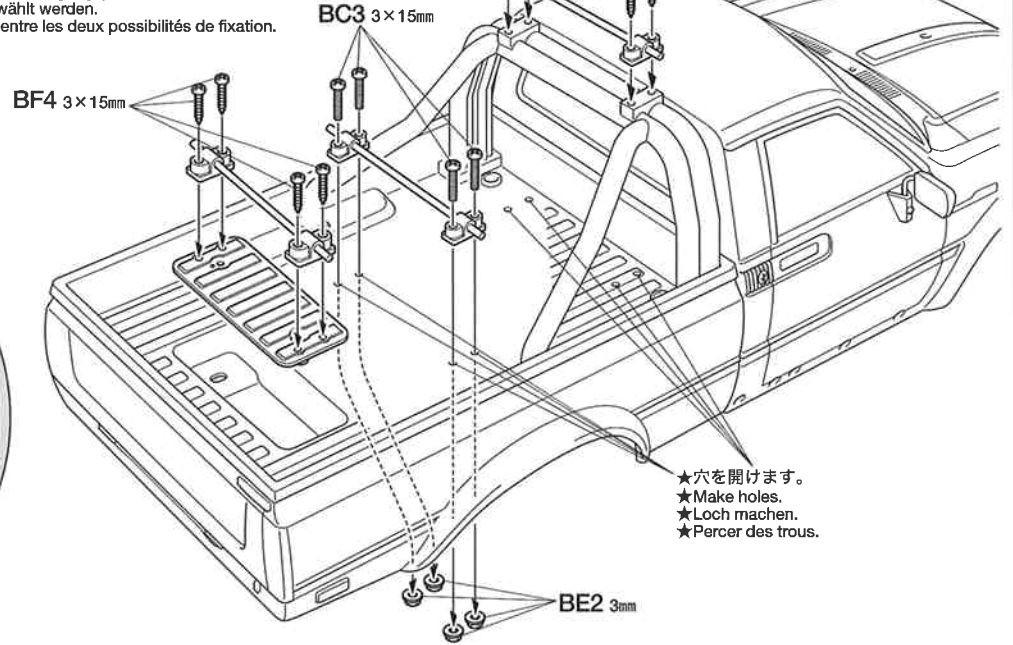

★穴を開けます。  
★Make holes.  
★Loch machen.  
★Percer des trous.

★自由に塗装してください。  
★Paint as you like.  
★Nach Belieben bemalen.  
★Peindre comme on le désire.

★自由に取り付けてください。  
★Attach as you like.  
★Den Teil nach Bedarf anbauen.  
★Fixer les pieces si on le souhaite.

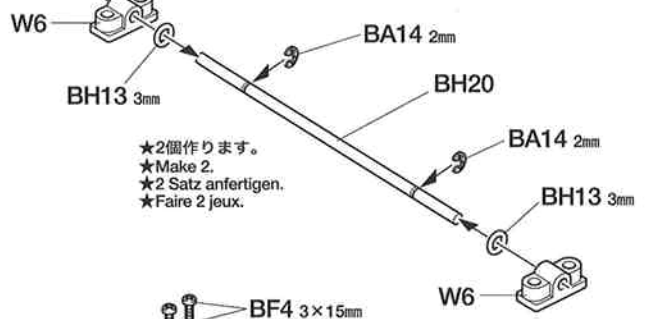

★2個作ります。  
★Make 2.  
★2 Satz anfertigen.  
★Faire 2 jeux.

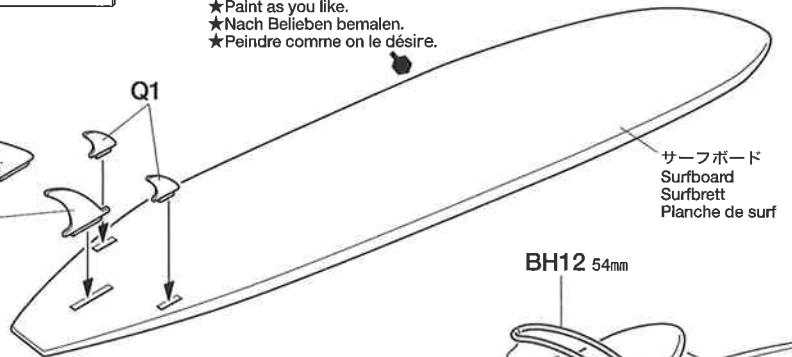

サーフボード  
Surfboard  
Surfbrett  
Planche de surf

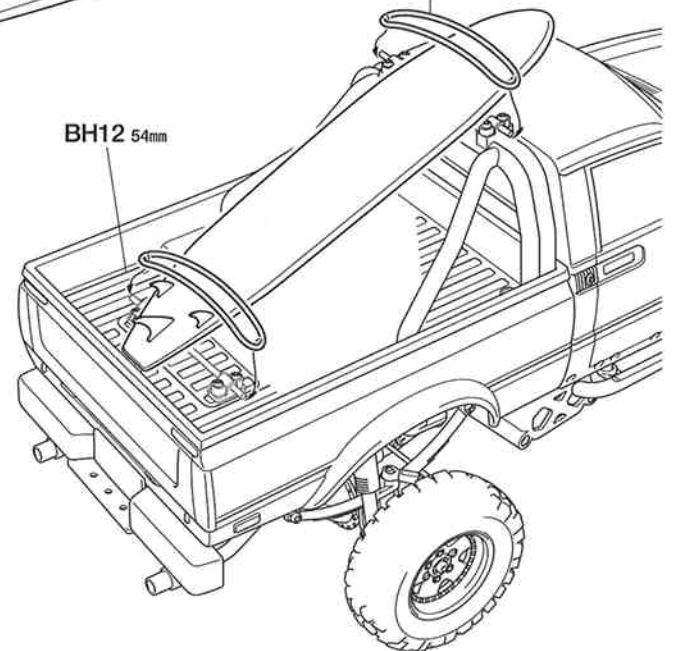

《マルチファンクションユニット (MFC-02)》  
Multi-Function Control Unit (MFC-02)  
Multi-Funktions-Steuereinheit (MFC-02)  
Unité Multi-Fonctions (MFC-02)

★各ユニットの取り付けはマルチファンクション説明図を参照してください。  
★Refer to the manual included with Multi-Function unit.  
★Gemäß der bei der Multi-Funktions-Einheit enthaltenen Anleitung.  
★Se référer au manuel inclus dans l'unité Multi-Fonctions.

※J15A  
補助灯・前  
Aux light/F  
Positionsleuchte/V  
Feu de position/AV

※J12  
ヘッドライト  
Head light  
Scheinwerfer  
Phares

※MFC-02ユニット  
MFC-02 Unit  
MFC-02 Einheit  
Unité MFC-02

※振動ユニット  
Vibration unit  
Vibrationsseinheit  
Unité de vibration

★スピーカーはリアバンパー取り付け後に取り付けてください。  
★Install speaker after attaching rear bumper.  
★Den Lautsprecher nach der Befestigung des hinteren Stoßfängers einbauen.  
★Installer le haut-parleur après le pare-choc arrière.

※J25A, J26A  
ウィンカー・前&  
ハザードランプ  
Winker/F  
Blinker/V  
Clignotant/AV

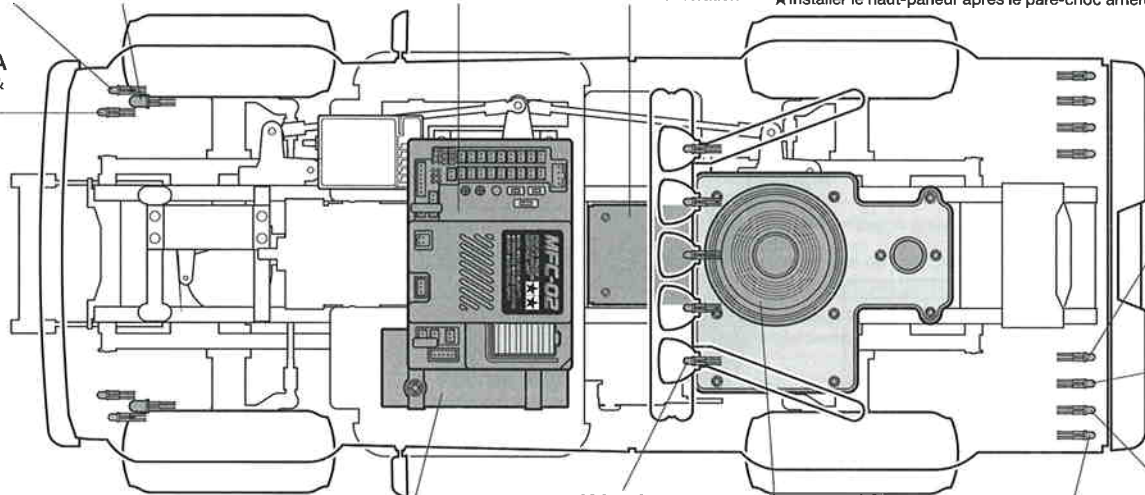

※J15B  
補助灯・後  
Aux light/R  
Positionsleuchte/H  
Feu de position/AR

※J16  
ブレーキランプ  
Tail lamp  
Bremsleuchte  
Feu arrière

※コントロールユニット  
Control unit  
Steuereinheit  
Unité de contrôle

※J20~J24  
フォグランプ  
(ロードライト)  
Fog lamp  
Nebelleuchte  
Feux de brouillard

※スピーカーユニット  
Speaker unit  
Lautsprechereinheit  
Haut-parieur

※J25B, J26B  
ウィンカー・後& ハザードランプ  
Winker/R & Hazard  
Blinker/H & Warnblinker  
Clignotant/AR & Feu de détresse

※J17  
バックランプ  
Back lamp  
Rückfahrcheinwerfer  
Feu de recul

BH8  
×12  
2×6mm丸ビス  
Screw  
Schraube  
Vis

《LEDライトの取り付け》  
Attaching LED lights  
Anbringen von LED-Lichtern  
Fixation des DELs

(ヘッドライト)  
Head light  
Scheinwerfer  
Phares

★LEDライトはボディ部品に接着すると作業がラクになります。  
★For easier assembly, cement LED lights to body.  
★Zur Vereinfachung des Zusammenbaus die LED-Lichter an die Karosserie ankleben.  
★Pour un assemblage plus facile, coller les DELs à la carrosserie.

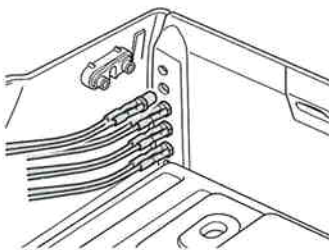

★接着剤は付けすぎないように注意。  
★Use only a small amount of cement.  
★Verwenden Sie nur geringe Mengen Klebstoff.  
★N'utiliser qu'une petite quantité de colle.

★グリルガードフォグランプ(φ5)にもLEDライトを取り付けることができます。  
★LED lights can be installed to grille guard fog lamp (φ5) as well.  
★LED-Lichter können ebenso in die Nebelleuchte am Grill-Schutzgitter (φ5) eingebaut werden.  
★Les DELs peuvent être installées également dans les anti-brouillards de pare-bufile (φ5).

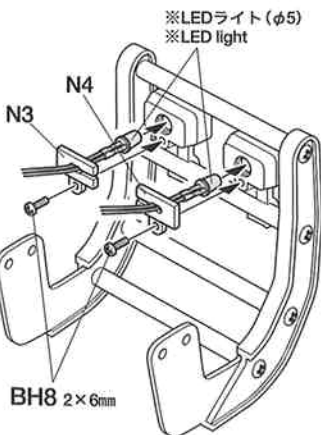

(テールランプ)  
Taillight  
Rücklicht  
Feux arrière

※J15B  
補助灯・後  
AUX LAMP/R

※J16  
ブレーキランプ  
TAIL LAMP

※J17  
バックランプ  
BACK LAMP

※J26B  
ウィンカー・後(左)  
WINKER/R (LEFT)

(フォグランプ・ロードライト)  
Fog lamp  
Nebelleuchte  
Feux de brouillard

※J20  
フォグランプ①  
FOG LAMP ①

※J21  
フォグランプ②  
FOG LAMP ②

※J22  
フォグランプ③  
FOG LAMP ③

※J23  
フォグランプ④  
FOG LAMP ④

※J24  
フォグランプ⑤  
FOG LAMP ⑤

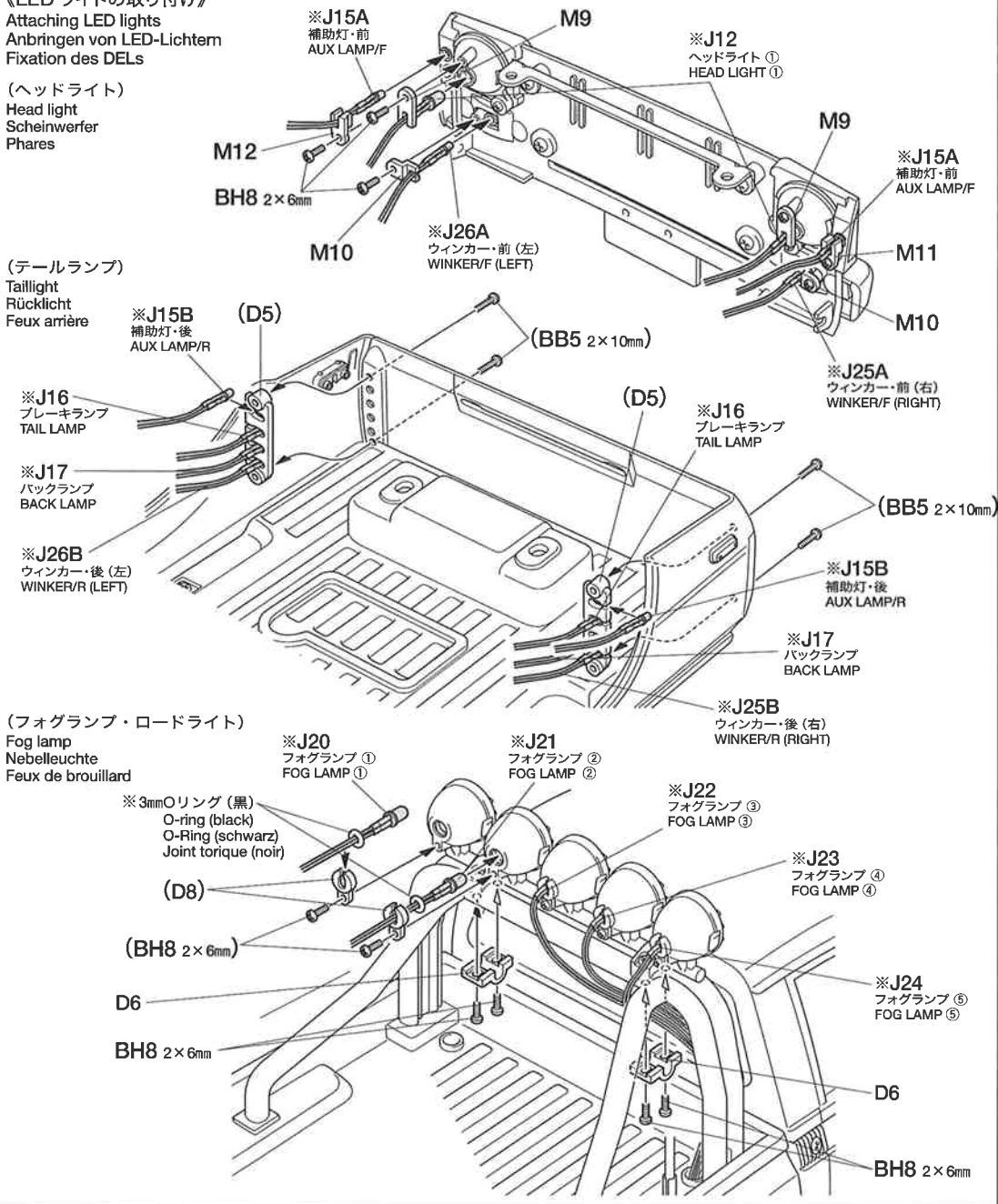

# TOYOTA 1/10th SCALE RADIO CONTROL 4x4 PICK-UP TRUCK HILUX HIGH-LIFT



## 《アドバイス》

★下記は項目ごとに合わせたアドバイス、セッティング、注意事項を記載しました。組み立て時や走行するときの参考にしてください。

	項目	アドバイス	備考
2	ベアリング	1150メタル35個、1260メタル4個、850メタル2個、1050ベアリング1個の4種類・合計42個がセットされています。メタルは定期的にグリスをつける必要がありますので、別売のボールベアリングに交換することをお勧めします。	OP.958
8	モーター ピニオンギヤ	キット付属の540モーターを標準に設計されているため、ハイスpekモーターなどは使えません。また、低速トルク型モーターが他社から発売されていますが、動作保証ができないため使用しないでください。ピニオンもキット付属のもの以外は使わないでください。	
15	デフロック	悪路での走破性を高めるためには欠かせない装備です。片輪が浮いた状態でも、接地しているタイヤに駆動力を伝えることができ、凸凹の激しい場所での走行に最適です。ただし、デフ効果がなくなるため、通常の走行ではスムーズな旋回ができません。	P31参照
17	リーフスプリング	走行させる路面の状況により、セッティング変更が可能です。組立説明図は標準的な走行時のセッティングを示しました。	P30参照
18	直進安定性	直進安定性を高めるために、L4とL5部品を装着（フロント）し、キャスター角を付けることができます。キャスター角をつけた場合は曲がりにくくなるので注意してください。	P31参照
22	ダンパー	ダンパー用グリスの種類とOリングの取り付け数によって、ダンパー効果が変わります。走行させる路面の状況、リーフスプリングの枚数に応じて調整してください。細かいホコリなどのある場所で走行させる時は、常にメンテナンスする必要があります。さらに、柔らかいセッティングをする場合は、ダンパーオイルも使えます。ただし、ダンパーオイルは徐々に減っていくので、走行ごとにオイルをつぎ足すなどのメンテナンスが必要です。	OP.175、OP.176
25	ラジオコントロールメカ アンブ ステアリング用サーボ	フタバ製「アタック4WD(T4VWD)」(4ch)の使用をお勧めします。送信機は必ずスティック式で、トリム調整もスライドタイプのものでお使いください。2chプロポセットは、ギヤシフトが固定となるため使用できません。また、多チャンネルタイプで多く採用されているPCM方式の受信機は、マルチファンクションユニット（別売）を搭載する際に誤作動が発生する場合がありますのでお勧めできません。 ESCはバック機能付で、前後進とも高出力（連続最大電流：前輪120A、後進60A FET規格相当）タイプをお使いください。悪路走行を重視する場合は、ハイスpekのESCを使用することをお勧めします。 ステアリングサーボは標準タイプで十分ですが、悪路走行を重視する場合はハイトルクサーボをお勧めします。さらに、SP.473ハイトルクサーボセイバー（ホワイト）またはSP.1000ハイトルクサーボセイバー（ブラック）を併用すると効果的です。小型サーボ、大型サーボ、ハイスピードサーボは使用しないでください。	※スティックがセルフニュートラルのタイプ（戦車用） ※タミヤ製「TEU-101BK」・「CPRユニット」は使用不可。
29	ステアリング切れ角	ステアリングロッドのリンケージを調整（ピロボールの位置を移動させる）して、切れ角のセッティングが可能です。さらに、付属のステアリングロッド（2本目）を追加して、4輪操舵仕様にすることもできます。	P31参照
35	バッテリー	タミヤ製7.2Vレーシングバックバッテリーを使用してください。規定外や他メーカーのバッテリーは動作保証できません。	
36	ミッション	スピードに合わせてシフトチェンジしながら走行してください。シフトギヤを固定したまま長時間走行しないでください。モーターに負担がかかりオーバーヒートする恐れがあります。プロポセット付属のシフトゲートを使用して送信機の操作をしてください。確実なシフトチェンジが行えます。	
37	ホイール タイヤ	標準装備のタイヤ径を超える大径タイヤ、および幅広タイヤは装着しないでください。悪路走行時は、タイヤとホイールを必ず接着してください。ホイールハブが消耗してタイヤのガタが大きくなったら、OP.56ピンタイプ六角ハブを装着することをお勧めします。	OP.56、OP.569
46	ボディ 装飾品の取り外し	トヨタ・ハイラックス以外のボディはそのままでは搭載できません。足まわりのセッティングを柔らかくした場合、タイヤとボディが当たる場合があります。その場合はボディをカット（改造）してください。悪路走行時は転倒や衝突などで装備品が破損する場合があります。マフラーやワイパー、ドアミラーなどを外すことをお勧めします。	
	走行の注意	キットをそのまま組み上げた状態を標準として、走行させる場所に合わせたダンパー、リーフスプリング、デフロックなどのセッティングを行ってください。無理な走行は車体を痛めます。また、下記の場所では走行させないでください。 水たまり：バッテリーやメカ類などがショートする恐れがあります。 砂地：過負荷となってモーターを傷めます。 泥地：ショートなど安全面の他に、整備が大変になります。	

**《ADVICE》** ★Refer to the below advice, settings and cautionary notes when assembling and operating model.

	Item	Advice	Remarks
2	Bearing	Kit includes a total of 42pcs of bearings (35pcs x 1150, 4pcs x 1260, 2pcs x 850 size metal and 1pc of 1050 size ball bearings). Metal bearings require periodic application of grease to maintain performance. Separately available ball bearings do not require this treatment, and are highly recommended.	53958
8	Motor Pinion gear	This kit is designed to be used only with pre-supplied type 540 motor and pinion gear. Do not use with high-spec motor. Use of other makers' low-speed torque motors is not recommended, as proper operation cannot be guaranteed.	
15	Differential lock	By using differential lock, drive power is transmitted even if wheels on one side are not grounded. However, locked differential cannot provide smooth cornering.	Refer to page 31.
17	Leaf spring	Settings can be adjusted according to the ground conditions. Instructions depict standard settings.	Refer to page 30.
18	Straight driving stability	Attach L4 and L5 to add caster angle, providing the car with stable straight driving. Note that too much angle can make cornering difficult.	Refer to page 31.
22	Damper	Damping effect can be adjusted by applying damper grease and adding o-rings. Select according to ground conditions and leaf spring number. Periodically perform maintenance on damper when running on dusty surface. Damper oil can be used for soft settings, but oil must be added regularly as it leaks while running.	53175 and 53176
25	R/C Unit Electronic speed controller Steering servo	Use of Futaba Attack 4WD (T4VWD) (4ch) or stick type transmitter with slide trim is recommended. 2ch R/C unit cannot be used as it cannot shift gears. Also, PCM type receiver may not be used as it may cause radio interference when using with separately available Multi Function Unit. Use high power type ESC with reverse function (maximum continuous current: forward 120A, reverse 60A, FET regulation). A high-spec ESC is especially recommended when running on rough terrain. While standard type steering servo is sufficient, high torque servo is recommended when running on rough terrain. Use of 50473 High Torque Servo Saver White or 51000 High Torque Servo Saver Black will further improve efficacy. Do not use small, large or high-speed servo.	※Self-neutral stick transmitter (for R/C tank) ※Not for use with TEU-101BK or CPR Units
29	Steering angle	Steering angle can be altered by adjusting steering rod linkage (ball connector position). 4WS (4-wheel steering) can be enabled by adding another (2nd) steering rod.	Refer to page 31.
36	Transmission	Shift gears according to running speed. Avoid continuous running with fixed gear as it may overload motor and cause overheating. Attach stick guide included with Futaba Attack 4WD transmitter for proper operation.	
37	Wheels/Tires	Do not attach tires wider or larger than kit-supplied ones. Apply cement to wheels and tires when running on rough terrain. Worn out wheel hubs can be replaced with 53056 Pin Type Wheel Adapter.	53056 and 53569
46	Body and accessories	Modifications are required to use bodies other than kit supplied Toyota Hilux. Wheels may contact body if suspension is soft. In this case, cut body to create appropriate clearance. When driving on rough terrain, detaching accessories (muffler, wiper and mirrors) is recommend to avoid damage.	
	Caution while running	Set up damper, leaf spring and differential according to the running surface. Do not run the car forcibly as it may cause damage. Avoid running in the following conditions. Puddle: Water may cause short circuit of battery or R/C unit. Gravel: May cause motor to overheat. Mud: May cause short circuit and increase difficulty of performing maintenance.	

**《HINWEIS》** ★Beachten Sie untenstehende Hinweise, Einstellungen und Vorsichtsmaßnahmen beim Zusammenbau und Betrieb des Modells.

	Artikel	Hinweis	Anmerkungen
2	Lager	Der Bausatz enthält insgesamt 42 Lager (35Stück von 1150, 4 Stück von 1260, 2 Stück Größe 850 Metall und 1 Stück Größe 1050 Kugellager). Metall-Lager erfordern zum Erhalt ihrer Funktion einen regelmäßigen Fettauftrag. Die getrennt erhältlichen Kugellager brauchen diese Behandlung nicht, sie werden besonders empfohlen.	53958
8	Moteur Motomitzel	Dieser Bausatz ist ausschließlich für den Einsatz des mitgelieferten Motors Typ 540 und des Ritzels ausgelegt. Verwenden Sie keinen Hochleistungsmotor. Die Verwendung von Motoren anderer Hersteller mit niedriger Drehzahl und hohem Drehmoment wird nicht empfohlen, da eine problemlose Funktion nicht garantiert werden kann.	
15	Differentialsperre	Durch die Verwendung einer Differentialsperre ist auch dann der Vortrieb gegeben, wenn die Räder einseitig vom Boden abgehoben sind. Allerdings kann das gesperrte Differential nicht mehr für saubere Kurvenfahrt sorgen.	Siehe S31.
17	Blattfeder	Die Einstellungen können an die Fahrbahnverhältnisse angepasst werden. Die Anleitung zeigt die Standard-Einstellung.	Siehe S30.
18	Zuverlässige Geradeausfahrt	Bringen Sie L4 und L5 an, um einen Nachlaufwinkel zu erhalten, der für sichere Geradeausfahrt des Autos sorgt. Beachten Sie dabei, dass ein zu großer Winkel die Kurvenfahrt erschwert.	Siehe S31.
22	Stoßdämpfer	Der Dämpfungseffekt kann durch Auftrag von Dämpferfett und die Hinzunahme von O-Ringen eingestellt werden. Treffen Sie Ihre Wahl entsprechend den Fahrbahnbedingungen und Zahl der Blattfedern. Der Dämpfer sollte bei Einsatz auf staubigen Fahrbahnen regelmäßig gewartet werden. Für weiche Einstellung kann Dämpferöl verwendet werden, dies muss aber regelmäßig geschehen, da es sich bei der Fahrt verflüchtigt.	53175 und 53176
25	RC Einheit Elektronischer Fahrregler Lenkservo	Es wird die Verwendung einer Futaba Attack 4WD (T4VWD) (4-Kanal) oder eines Knüppelsenders mit Trimmtrieb empfohlen. Eine 2-Kanal RC-Einheit kann nicht verwendet werden, da hiermit das Getriebe nicht geschaltet werden kann. Es sollte auch kein PCM-Empfänger verwendet werden, da bei gleichzeitiger Verwendung der getrennt erhältlichen Multi-Funktions-Einheit Funkstörungen auftreten könnten. Verwenden Sie einen Hochleistungs-EFR mit Rückfahr-Funktion (Maximaler Dauerstrom: vorwärts 120A, rückwärts 60A, FET Steuerung). Für Fahrten in schwierigem Gelände wird ein EFR der Spitzenklasse empfohlen. Normalerweise ist ein Standard-Lenkservo ausreichend, für Fahrten in schwierigem Gelände wird ein Servo mit hohem Drehmoment empfohlen. Die Verwendung des Servosavers Weiß 50473 für hohes Drehmoment oder des Servosavers Schwarz 51000 kann die Wirksamkeit zusätzlich erhöhen. Verwenden sie kein kleines, großes oder Hochgeschwindigkeits-Servo.	※Selbst-neutralisierender Knüppel-Sender (für RC-Panzer) ※Bei Verwendung von TEU-101BK oder CPR Einheiten beachten.
29	Lenkwinkel	Der Lenkwinkel kann durch Einstellen des Lenkgestänges (Stellung des Kugelkopfs) verändert werden. 4WS (Vierrad-Lenkung) wird durch Hinzufügen eines weiteren (2.) Lenkgestänges möglich.	Siehe S31.
36	Kraftübertragung	Schalten Sie die Gänge entsprechend der Fahrgeschwindigkeit. Vermeiden Sie ständiges Fahren in einem Gang, der Motor könnte überlastet werden und sich überhitzen. Befestigen Sie die bei der Futaba Attack 4WD beiliegende Knüppelführung für einwandfreie Bedienung.	
37	Räder/Reifen	Bringen Sie keine breiteren oder größeren Reifen an als die dem Bausatz beiliegenden. Falls Sie schweres Gelände befahren wollen, sollten Sie die Reifen mit den Rädern verkleben. Verschlossene Radnaben können mit dem 53056 Stachel-Typ Radadapter ersetzt werden.	53056 und 53569
46	Karosserie und Zubehör	Bei Verwendung von anderen Karosserien als der dem Bausatz beiliegenden des Toyota Hilux sind Anpassungen erforderlich. Bei zu weicher Radaufhängung können die Räder die Karosserie berühren. In diesem Fall ist die Karosserie auszuschneiden, um entsprechende Freigängigkeit zu erhalten. Für Fahrten in schwerem Gelände empfiehlt es sich, Zubehör (Auspuff, Scheibenwischer und Spiegel) abzubauen, damit es nicht beschädigt wird.	
	Vorsichtsmaßnahme bei der Fahrt	Stellen Sie Dämpfer, Blattfeder und Differential nach der Fahrbahn-Beschaffenheit ein. Fahren Sie mit dem Auto nicht brutal, es könnte beschädigt werden. Vermeiden Sie Fahrten unter nachfolgenden Bedingungen. Pflützen: Wasser kann Kurzschluss im Akku oder der RC-Einheit verursachen. Kies: Kann Überhitzung des Motors bewirken. Schmutz: Kann Kurzschluss verursachen und zu Problemen bei der Wartung führen.	

《Conseils》 ★Se reporter aux conseils ci-dessous, aux réglages et notes de mise en garde durant l'assemblage et l'utilisation du modèle.

	Pièces	Conseils	Remarques
2	Bagues	Le kit comporte un total de 42 bagues (35pcs x 1150, 4pcs x 1260, 2pcs x 850 en métal et 1pc de roulement à billes 1050). Les bagues métal nécessitent une application périodique de graisse pour maintenir les performances. Des roulements à billes disponibles séparément dispensent de ce graissage et sont recommandés.	53958
8	Moteur Pignon moteur	Ce kit est conçu pour être propulsé par le moteur type 540 et le pignon fournis. Ne pas utiliser un moteur plus puissant. L'utilisation d'un moteur à couple élevé n'est pas recommandée car un fonctionnement correct ne peut être assuré.	
15	Blocage de différentiel	En utilisant le blocage de différentiel, la puissance est transmise même si les roues d'un côté ne sont pas en contact avec le sol. Cependant, un diff. bloqué gêne la prise de virage.	Se référer à la page 31.
17	Lames de ressort	Des réglages peuvent être effectués en fonction des conditions de terrain. Les instructions donnent des réglages standard.	Se référer à la page 30.
18	Stabilité en ligne droite	Fixer L4 et L5 pour ajouter du carrossage et accroître la stabilité en ligne droite. Trop d'inclinaison peut rendre difficile la prise de virage.	Se référer à la page 31.
22	Amortisseurs	L'effet d'amortissement peut être ajusté en appliquant de la graisse d'amortisseurs et en ajoutant des joints toriques. Choisir en fonction des conditions de terrain et du nombre de lames de ressort. Entretien régulièrement des amortisseurs si utilisation sur surfaces poussiéreuses. L'huile d'amortisseurs peut être utilisée pour un réglage souple mais doit être périodiquement complétée car elle fuit lors des évolutions.	53175 et 53176
25	Ensemble RC Variateur de vitesse électronique Servo de direction	L'utilisation d'une Futaba Attack 4WD (T4VWD) (4 voies) ou d'un émetteur à manche avec trims est recommandée. Un ensemble RC 2 voies ne peut être utilisé car il ne permet pas de changer de rapport. Un récepteur type PCM ne peut être utilisé car il peut causer des interférences si l'unité multi-fonctions optionnelle est installée. Utiliser un variateur de vitesse haute puissance avec marche arrière (120A maxi en marche avant, 60A en marche arrière, FET). Un variateur haut de gamme est particulièrement recommandé pour les évolutions en terrain difficile. Si un servo de direction standard suffit en conditions normales, un servo à couple élevé est recommandé pour les évolutions tout terrain. L'utilisation d'un servo à couple élevé 50743 (blanc) ou 51000 (noir) augmentera l'efficacité de la direction. Ne pas utiliser de servo petit, gros ou à vitesse de rotation élevée.	※Emetteur à manches avec retour automatique au neutre (pour tanks RC) ※Pas compatible avec TEU-101BK ou les unités CPR
29	Angle de braquage	L'angle de braquage peut être modifié en réglant la biellette de direction (position de la rotule). Il est possible de configurer en 4 roues directrices (4WS) en ajoutant une deuxième biellette de direction.	Se référer à la page 31.
36	Transmission	Changer de rapport en fonction de la vitesse. Éviter de rouler en continu avec un rapport fixe : risqué de surcharge et de surchauffe du moteur. Installer le guide de manche fourni avec l'émetteur Attack 4WD pour une utilisation correcte.	
37	Roue/Pneu	Ne pas installer des pneus plus gros ou plus larges que ceux fournis dans le kit. Coller les pneus sur les jantes pour des évolutions en terrain difficile. Des moyeux usés peuvent être remplacés par des adaptateurs de roues 53056.	53056 et 53569
46	La carrosserie et des accessoires	Des modifications sont requises pour installer d'autres carrosseries que le Toyota Hilux fourni. Les roues peuvent toucher la carrosserie si l'amortissement est trop souple. Dans ce cas, couper la carrosserie pour dégager le passage. Sur terrain accidenté, la dépose des accessoires (échappement, essuie-glaces et rétroviseurs) est recommandée pour éviter de les endommager.	
	Précautions en roulant	Régler les amortisseurs, ressorts à lames et le différentiel en fonction du terrain. Ne pas forcer le passage : risque d'endommagement. Éviter de rouler dans les conditions suivantes. Flaques d'eau : l'eau peut causer un court-circuit du pack ou de l'équipement RC Gravier : peut causer la surchauffe du moteur Boue : peut causer un court-circuit et rend difficile la maintenance.	

## Setting-up

### リーフスプリング

走行させる状況により、リーフスプリングの枚数を変えることでセッティングの変更ができます。下記を参考に走行条件に合わせたセッティングを行ってください。

#### Leaf Spring

Alter number of leaf springs to adjust settings. Make adjustment referring to the instruction below.

#### Blattfeder

Ändern Sie die Anzahl der Blattfedern, um die Einstellung zu verändern. Führen Sie Änderungen gemäß untenstehender Anleitung durch.

#### Ressorts à lames

Changer le nombre de lames pour ajuster les réglages. Effectuer les réglages en vous reportant ci-dessous.

《標準走行》オールマイティに走ることができる。

組立説明図の指示通りの組合せです。

Standard : normal running

Default settings depicted in assembly steps.

Standard : Normale Fahrt

Die Ausgangs-Einstellung ist bei den Zusammenbau-Schritten dargestellt.

Standard : conditions normales

Réglages par défaut donnés lors de l'assemblage.

《ソフト走行》ゆっくりとグリップを確かめながらの走行。

リーフスプリングを2枚 (リーフスプリングA, E) とし、ダンパー用グリスで調整します。

※高速、ラフロードを走行した場合に変形することがあるので注意してください。

※使用枚数により、リーフスパーサーに付属するリブを必要に応じて切ってください。

Soft : low-speed, high grip running

Use 2 leaf springs (A & E) and adjust tension using damper grease.

※Using this setting for high speed or rough terrain running may cause springs to become deformed.

※Cut ribs of leaf spacer according to leaf spring number.

Weich : niedrige Geschwindigkeit, Fahrt auf griffiger Strecke

Verwenden Sie 2 Blattfedern (A & E) und stellen Sie die Vorspannung unter Verwendung von Dämpferfett ein.

※Wird diese Einstellung für hohe Geschwindigkeit oder rauhes Gelände verwendet, könnten sich die Federn verbiegen.

※Schneiden Sie die Rippen der Feder-Distanzhalter entsprechend der Federzahl zu.

Souple : basse vitesse, haute motricité

Utiliser 2 lames (A & E) et ajuster l'amortissement avec de la graisse d'amortisseur.

※Une utilisation sur terrain accidenté (ou évolution à haute vitesse) peut déformer les lames.

※Découper des sections d'entretoises de lames en fonction du nombre de lames.

《ハード走行》強固な走り、高速走行。

リーフスプリングを5枚 (リーフスプリングA, B, C, D, E) とし、ダンパー用グリスで調整します。

よりハードな走行をする場合、リーフスプリングの一部をナイロンバンドで固定してください。

またズレないように瞬間接着剤で固定することをお勧めします。

Hard : stable and high-speed running

Use 5 leaf springs (A, B, C, D and E) and apply damper grease. Bind leaf springs using nylon band or apply instant cement for rough terrain running.

Hart : Für hohe Fahr-Stabilität und -Geschwindigkeit.

Verwenden Sie 5 Blattfedern (A, B, C, D und E) und tragen Sie Dämpferfett auf. Für Fahrten in rauem Gelände binden Sie die Blattfedern mit Nylon-Streifenbindern zusammen oder tragen Sie Sekundenkleber auf.

Dur : évolution stable à haute vitesse

Utiliser 5 lames (A, B, C, D et E) et de la graisse d'amortisseur. Relier les lames avec des colliers nylon ou appliquer de la colle cyanoacrylate pour évolutions en terrain difficile.

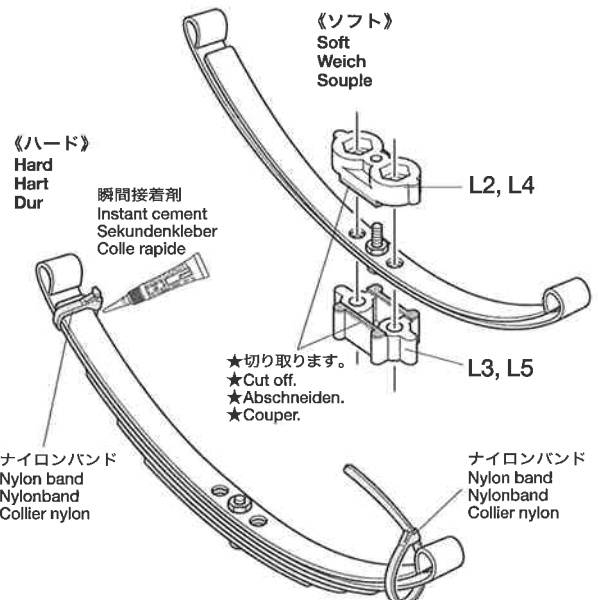

★リーフスプリングEは、路面からの衝撃で変形するリーフスプリングAをサポートするために装備しています。下側にEを取り付けると衝撃が全く吸収できませんので、変形する恐れがあると同時に足回りが硬くなります。配置でセッティングが大きく変わるのでご注意ください。  
 ★Leaf spring E is the support for leaf spring A. For effective shock absorption, be sure to attach leaf spring E on top of A. Otherwise, springs may be deformed and suspension will be hardened.  
 ★Die Blattfeder E dient als Halter für die Blattfeder A. Um eine wirksame Stoßdämpfung zu erhalten, achten Sie darauf, die Blattfeder E oben auf A anzubringen. Andernfalls könnten sich die Federn verformen und die Aufhängung sich verhärten.  
 ★La lame E sert de support à A. Pour une absorption efficace des chocs, s'assurer que la lame E est au dessus de A. Dans le cas contraire, les lames peuvent se déformer et la suspension durcie.

**直進安定性**

フロントにキャスト角を付けることで直進安定性を高められます。フロントデフケースに取り付けたL2、L3部品の代わりにL4、L5部品を取り付けてください。同時にトー角の調整(少しトーインにする)も行ってください。

キャスト角をつけた場合は、直進安定性を高める反面、曲がりにくい特性になりますので注意してください。

**Straight driving stability**

Replace L2 and L3 of front differential case with L4 and L5 to add caster angle, providing the car with stable straight driving. Add a small amount of toe-in at the same time. While improving straight driving ability, too much caster angle will hinder smooth cornering.

**Fahrsicherheit für Geradeausfahrt**

Tauschen Sie L2 und L3 des vorderen Differentialgehäuses gegen L4 und L5 aus, um zusätzlich einen Nachlaufwinkel einzubauen, welcher dem Auto zu sicherer Geradeausfahrt verhilft. Stellen Sie gleichzeitig einen kleinen Betrag Vorspur ein. Die Fahrsicherheit bei Geradeausfahrt wird erhöht, ein zu großer Nachlaufwinkel behindert aber eine zügige Kurvenfahrt.

**Stabilité en ligne droite**

Remplacer L2 et L3 du carter de différentiel avant par L4 et L5 pour accroître le carrossage et la stabilité en ligne droite. Ajouter un peu de pincement par la même occasion. Le carrossage améliore la stabilité en ligne droite mais enlève de la souplesse aux virages.

**デフロック**

片輪が浮いてしまっても、接地しているタイヤに駆動が伝えられるため、凹凸の激しい場所での走行には欠かせません。ただし、デフロック効果がなくなるため、通常走行をした場合にスムーズな旋回ができなくなり、転倒しやすくなります。

デフロックをしたままの連続走行は、駆動系のギヤ部分を傷めるだけでなく、モーターやシャフトなどの負担も大きくなるため、関係する部品の寿命が著しく短くなります。ご理解ください。

**Differential lock**

By using differential lock, drive power is transmitted even if wheels on one side are not grounded. However, locked differential cannot provide smooth cornering and increases risk of flipping truck over. Also, continuous running with differential lock may damage and shorten life of gears, motor and shaft.

**Differentialsperre**

Durch die Verwendung einer Differentialsperre ist auch dann der Vortrieb gegeben, wenn die Räder einseitig vom Boden abgehoben sind. Allerdings kann das gesperrte Differential nicht mehr für saubere Kurvenfahrt sorgen und die Gefahr, den Truck umzuwerfen, steigt. Darüber hinaus kann ständiges Fahren mit gesperrtem Differential das Getriebe, den Motor und die Wellen beschädigen und deren Lebensdauer verkürzen.

**Blocage de différentiel**

En utilisant le blocage de différentiel, la puissance est transmise même si les roues d'un côté ne sont pas en contact avec le sol. Cependant, un différentiel bloqué rend les prises de virages moins souples et accroît les risques de retournement. Par ailleurs, les longues évolutions avec le diff. bloqué usent prématurément les pignons, les axes et le moteur.

デフロック走行には以下のことを必ず守ってください。

- 連続走行はしない。
- グリップの高い路面では、駆動系を傷めるため走行させない。(デフロックを外す)
- 足回りを柔らかくしたセッティングでは高速走行やジャンプ、落下などはしない。
- デフロック用のスクリューピンが脱落しないように、必ずネジロック剤を軽く塗って抜け止めを行ってください。
- デフケース内に砂やホコリなどの異物が混入しないように、カバー (F4) またはゴムキャップ (BC20) はつけて防塵対策をしてください。
- バッテリー交換時には、必ずデフロック用のスクリューピンが緩んでいないか確認してください。

**Follow these cautions.**

- Avoid continuous running.
- Avoid running on high grip surface (release diff lock when doing so)
- Avoid high speed running, jumping, dropping with soft suspension settings.
- Apply liquid thread lock to screw pin to keep it from falling off.
- Attach cover (F4) or rubber cap (BC20) to protect diff case from sand or debris.
- Always check screw pin when changing battery.

**Befolgen Sie diese Vorsichtsmaßnahmen.**

- Vermeiden Sie ununterbrochenes Fahren.
- Vermeiden Sie Fahrten auf besonders griffiger Fahrbahn (schalten Sie dann zumindest die Differentialsperre aus).
- Vermeiden Sie Fahrt in hoher Geschwindigkeit, Springen und Fallen-Lassen bei weicher Dämpfungs-Einstellung.
- Tragen Sie flüssige Schraubensicherung auf den Schraubzapfen auf, damit dieser nicht herausfällt.
- Befestigen Sie die Abdeckung (F4) oder die Gummikappe (BC20) um das Differentialgehäuse gegen Sand und Steinchen zu schützen.
- Kontrollieren Sie den Schraubzapfen jedes Mal, wenn Sie den Akku wechseln.

**Suivre ces recommandations.**

- Eviter de rouler en continu
- Eviter de rouler sur des surfaces à forte accroche (débloquent le différentiel dans ce cas)
- Eviter de rouler à haute vitesse et d'effectuer des sauts avec un réglage de suspensions souple.
- Appliquer du frein-filet à l'axe de blocage pour leur éviter de tomber.
- Fixer le couvercle (F4) ou une protection caoutchouc (BC20) pour mettre à l'abri le carter de diff. des saletés et caillous.
- Toujours vérifier l'axe de blocage en changeant de pack d'accus.

**ステアリング切れ角**

ステアリングロッドのリンク調整(ピロボールの取り付け位置を移動させる)をして切れ角のセッティングが可能です。

**Steering angle**

Steering angle can be altered by adjusting steering rod linkage (ball connector position).

**Lenkwinkel**

Der Lenkwinkel kann durch Einstellen des Lenkgestänges (Stellung des Kugelkopfs)

**Angle de braquage**

L'angle de braquage peut être modifié en réglant la biellette de direction (position de la rotule).

**4WS**

付属のステアリングロッドを追加して4WS仕様(4輪操舵)に変更できます。ステアリングサーボの負担が大きくなるので注意してください。

**4WS**

4WS (4-wheel steering) can be enabled by adding kit-supplied steering rod. Note that 4WS mode will increase load on steering servo.

**4WS**

4WS (Vierrad-Lenkung) wird durch Hinzufügen des dem Bausatz beiliegenden Lenkgestänges möglich. Beachten Sie, dass der Modus 4-Rad-Lenkung die Belastung des Lenkservos erhöht.

**4WS**

Il est possible de configurer en 4 roues directrices (4WS) en ajoutant une deuxième biellette de direction. Le mode 4WS accroît la charge sur le servo de direction.

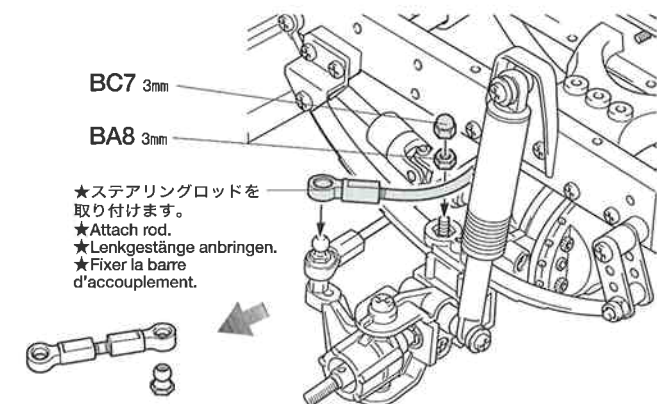
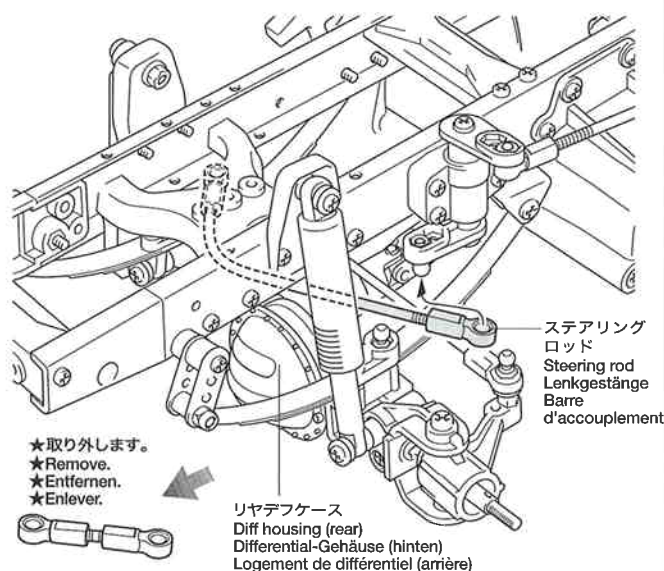
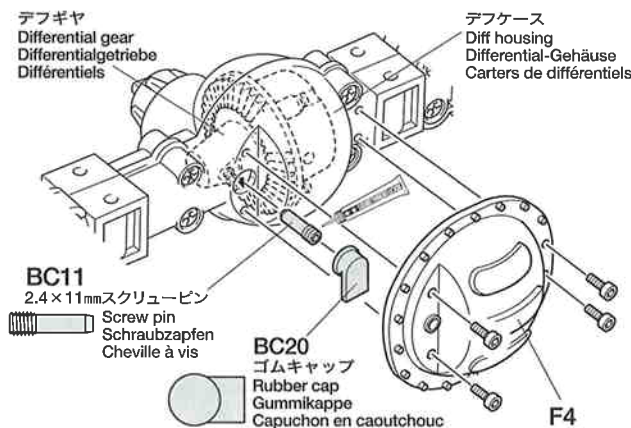
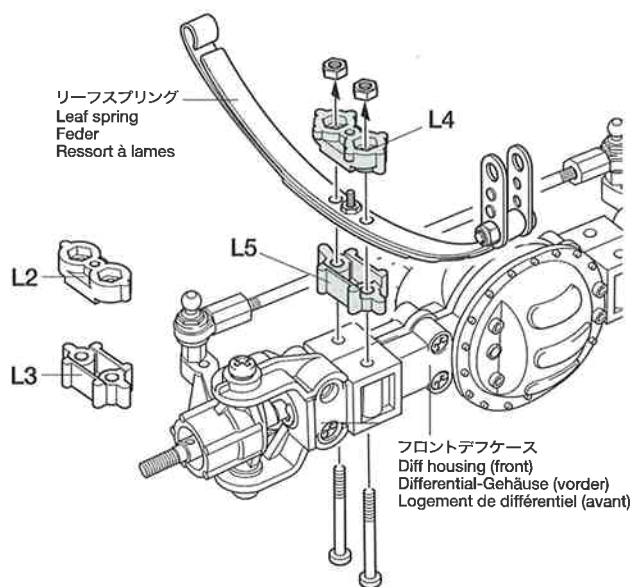

# TOYOTA HILUX HIGH-LIFT

1/10th SCALE  
RADIO CONTROL  
4x4 PICK-UP TRUCK

●走らせない時はバッテリーを必ずはずしておきましょう

## SAFETY PRECAUTIONS

Follow the outlined rules for safe radio control operation.

- Avoid running the car in crowded areas and near small children.
- Make sure that no one else is using the same frequency in your running area. Using the same frequency at the same time can cause serious accidents, whether it's driving, flying, or sailing.
- Avoid running in standing water and rain. If R/C unit, motor, or battery get wet, clean and dry thoroughly in a dry shaded area.

## R/C OPERATING PROCEDURES

- ① Make sure the transmitter controls and trims are in neutral. Switch on transmitter.
- ② Switch on receiver.
- ③ Inspect operation using transmitter before running.
- ④ Adjust steering rod length so that the model runs straight with transmitter in neutral.
- ⑤ Reverse sequence to shut down after running.
- ⑥ Make sure to disconnect/remove all batteries.
- ⑦ Completely remove sand, mud, dirt etc.
- ⑧ Apply grease to suspension, gears, bearings, etc.
- ⑨ Store the car and batteries separately when not in use.

## TIPS ZUR SICHERHEIT

Beachten Sie die folgenden Richtlinien für fehlerfreien Betrieb.

- Vermeiden Sie das Fahren des Autos an überfüllten Plätzen und in der Nähe von kleinen Kindern. Gebrauchen Sie nie die Straße für R/C Rennen.
- Prüfen Sie, daß niemand in der Umgebung dieselbe Frequenz benutzt, denn dadurch können Unfälle entstehen - sowohl beim Fahren, Fliegen oder Segeln.
- Vermeiden Sie das Fahren durch Pfützen und während Regen. Wenn das R/C Fahrzeug, der Motor oder die Batterien naß werden, müssen Sie alles sorgfältig im Trockenen säubern und reinigen.

## KONTROLLEN VOR DER FAHRT

- ① Stellen Sie sicher, daß die Trimmhebel am Sender nicht verstellt sind.
- ② Empfänger einschalten.
- ③ Die Funktion vor Abfahrt mit dem Sender überprüfen.
- ④ Die Längen des Lenkgestänges so einstellen, dass das Modell bei Neutralstellung des Senders geradeaus fährt.
- ⑤ Nach dem Fahrbetrieb in umgekehrter Reihenfolge vorgehen.
- ⑥ Die Batterien herausnehmen bzw. abklemmen.
- ⑦ Entfernen Sie Sand, Matsch, Schmutz etc.
- ⑧ Fetten Sie die Aufhängung, Getriebe, Federungen etc. ein.
- ⑨ Bei Nichtgebrauch Auto und Akkus getrennt verwahren.

## MESURES DE SECURITE

Veillez respecter impérativement les règles de sécurité suivantes lors de l'utilisation de votre ensemble RC.

- Eviter de faire évoluer la voiture à proximité de jeunes enfants ou dans la foule. Ne jamais utiliser sur la voie publique!
- Assurez-vous que personne d'autre n'utilise la même fréquence sur le même terrain que vous. Utiliser la même fréquence en même temps peut être source de sérieux accidents, pendant la conduite, le vol ou la navigation des modèles R/C.
- Ne jamais faire évoluer le modèle sous la pluie ou sur une surface mouillée. Si le moteur, les accus, le récepteur ou les servos prennent l'humidité, les nettoyer avec un chiffon et les laisser sécher.

## PROCEDURE DE MISE EN MARCHÉ

- ① Assurez-vous que les trims soient au neutre. Mettre en marche l'émetteur.
- ② Mettre en marche le récepteur.
- ③ Vérifiez la bonne marche de votre radiocommande avant de rouler.
- ④ Régler la longueur de la biellette de direction façon à ce que le modèle roule droit lorsque le trim de l'émetteur est au neutre.
- ⑤ Faites les opérations inverses après utilisation de votre ensemble R/C.
- ⑥ Assurez-vous que les batteries soient bien débranchées et sortez-les du modèle.
- ⑦ Enlever sable, poussière, boue etc...
- ⑧ Graisser les pignons, articulations...
- ⑨ Rangez la voiture et les accus séparément.

## 《RCカーの走らせかた》

★この走らせかたの順番はかならず守ってください。スイッチのON/OFFの順番を間違えると他の電波の混信によってRCカーが暴走する場合があります。

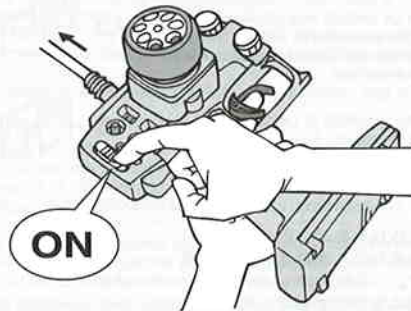

① 送信機のアンテナをのぼし、スイッチをONにします。

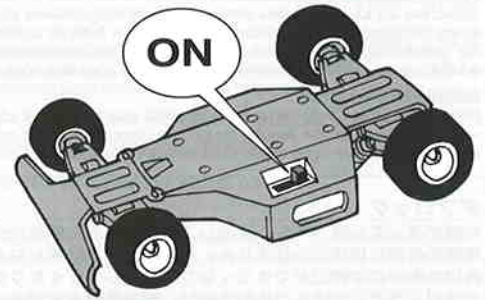

② 次にRCカー側のスイッチをONにしてください。



③ 走らせる前にRCカーを台の上に乗せ、各部の動きをチェックします。



④ ステアリングを使わず走らせてみます。まっすぐに走らない場合はステアリングロッドのアジャスターを調節してください。

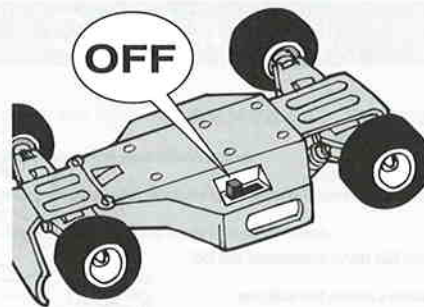

⑤ 走行を終わらせる時は、かならず走らせる時の逆の手順でスイッチを切っていきます。

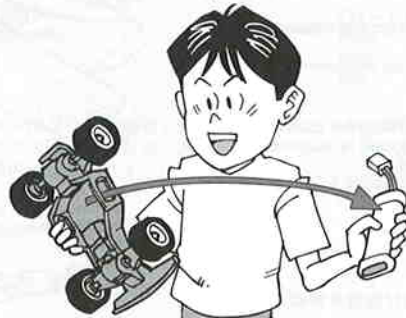
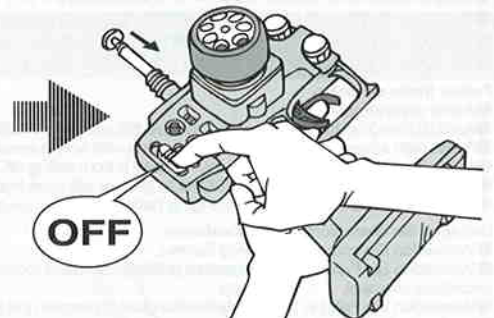

⑥ 走らせたあとは、かならずバッテリーをはずしておきましょう。

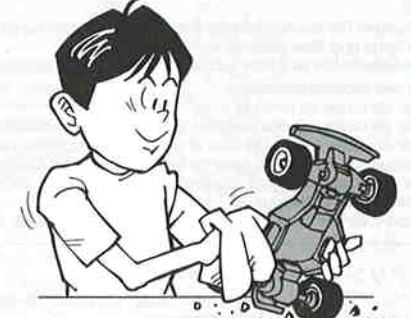

⑦ RCカーについての泥や砂、汚れなどはやわらかな布などできれいに拭き取りましょう。



⑧ ギヤや軸受け部、サスペンションなどの可動部はグリスをさしておきましょう。



⑨ あとかたづけをしっかりとしましょう。その時、バッテリーは別々にしておきます。



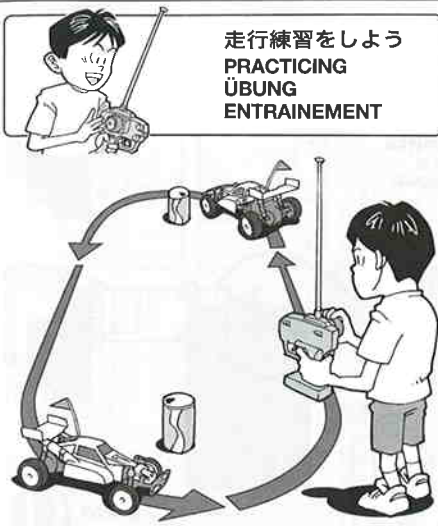

走行練習をしよう  
PRACTICING  
ÜBUNG  
ENTRAÎNEMENT

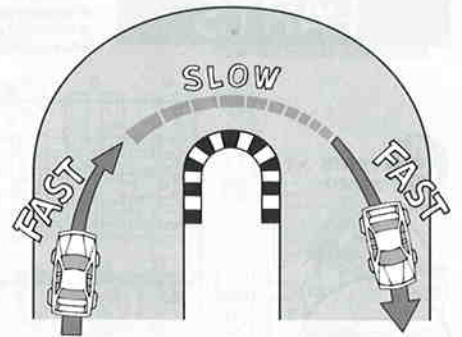
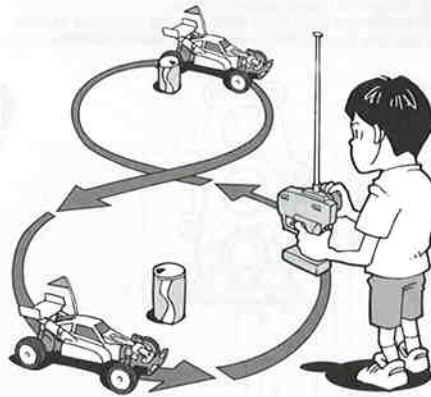

- 大きく楕円を描くように走らせてみよう。
- Practice to achieve a large regular oval.
- Üben Sie, bis Sie ein sauberes Oval fahren können.
- Exercez vous à décrire un grand ovale régulier.

- 空き缶などを利用して、8の字を描くように走らせてみよう。
- Use empty cans etc. as pylons for figure "8" drill.
- Verwenden Sie leichte, leere Büchsen etc. als Markierung für einen 8er-Übungskurs.
- Employez des boîtes vides... comme repères pour réaliser des "8".

- コーナリングのやり方は、カーブに入るときに速度を落とし、曲がり終わるとともに速度を上げて行くといでしょう。
- Decelerate when entering into a curve and pick up speed when coming out of vertex of the curve.
- Nehmen Sie beim Einfahren in die Kurve Gas weg und beschleunigen Sie nach dem Scheitelpunkt der Kurve.
- Ralentissez à l'entrée d'une courbe et reprenez de la vitesse après le passage du milieu de la courbe.

トラブルチェック  
TROUBLE SHOOTING  
FEHLERSUCHE  
RECHERCHE DES PANNES

★おかしいな?と思ったときは、車(RCカー)を修理に出すまえに、下の表を見てトラブルチェックを行ってください。

★Before sending your R/C model in for repair, check it again using the below diagram.

★Bevor Sie Ihr Modell zur Reparatur einsenden, prüfen Sie es nochmals selbst entsprechend der folgenden Anleitung.

★Avant de renvoyer votre modèle R/C pour une réparation, vérifiez-le à nouveau en suivant ce processus.

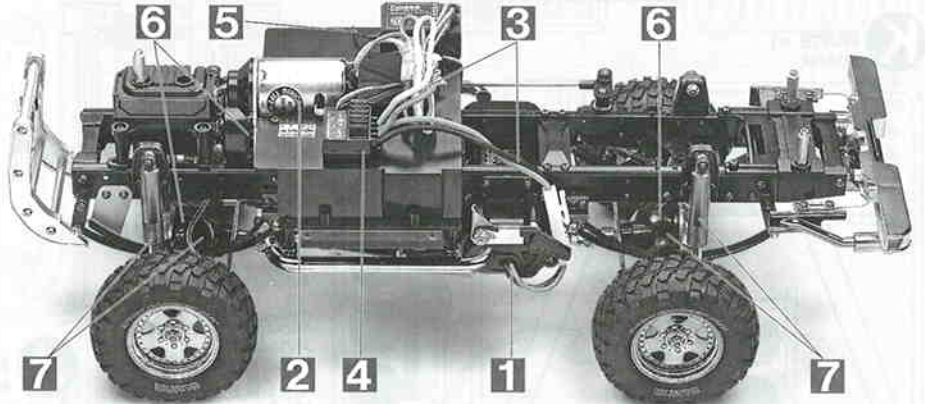

車の異常 PROBLEM PROBLEME	原因 CAUSE URSACHE	直し方 REMEDY LÖSUNG REMEDE	
車が動かない Model does not move. Modell fährt nicht. Le modèle ne démarre pas.	走行用バッテリーが充電されていますか? Weak or no battery in model. Schwache oder keine Batterien in Auto. Batterie de propulsion manquante ou insuffisamment chargée.	走行用バッテリーを充電してください。 Install charged battery. Voll aufgeladene Batterien einlegen. Recharger la batterie.	<b>1</b>
	モーターに故障はありませんか? Damaged motor. Motorschaden. Moteur endommagé.	異音や、少しの走行で熱くなるようならモーターを交換してください。 Replace with new motor. Durch neuen Motor ersetzen. Remplacer par un nouveau moteur.	<b>2</b>
	コード類がやぶけてショートしていませんか? Worn or broken wiring. Verschlissene oder gebrochene Kabel. Câblage sectionné ou usé.	コードをしっかりと絶縁するか、メーカーに修理を依頼してください。 Splice and insulate wiring completely. Kabel anspleißen und gut isolieren. Vérifier et isoler le câblage.	<b>3</b>
	ESCが故障していませんか? Damaged electronic speed controller. Beschädigter Fahrregler. Variateur électronique de vitesse endommagé.	ESCのメーカーにお問い合わせください。 Ask manufacturer to repair. Erkundigen Sie sich über Reparaturmöglichkeit beim Hersteller. Faites réparer par le S.A.V. du fabricant.	<b>4</b>
思うように走らない No control. Keine Kontrolle. Perte de contrôle.	送信機、受信機のアンテナはのびていますか? Improper antenna on transmitter or model. Sender- oder Empfängerantenne ist nicht ganz herausgezogen. Problème d'antenne sur l'émetteur ou le récepteur.	送信機、受信機のアンテナをのばしてください。 Fully extend antenna. Antenne vollständig herausziehen. Déployer entièrement l'antenne.	<b>5</b>
	走行用バッテリーや、送信機の電池が少なくなっていますか? Weak or no batteries in transmitter or model. Schwache oder keine Batterien in Sender oder Auto. Accus manquants ou insuffisamment chargés dans l'émetteur ou le modèle.	走行用バッテリーは充電してください。送信機の電池は新品のものに交換してください。 Install charged or fresh batteries. Legen Sie geladene Akkus oder neue Batterien ein. Installez des accus rechargés ou des piles neuves.	<b>1</b>
	回転部(ギヤなど)の組み立てがしっかり出来ていますか? Improper assembly of rotating parts. Unachtsamer Einbau drehender Teile. Mauvais assemblage des pièces en rotation.	説明図をよく見て回転部を確認、または組み立て直してください。 Reassemble them correctly referring to the instruction manual. Auseinandernehmen und gemäß Bedienungsanleitung neu zusammenbauen. Réassemblez correctement en vous référant au manuel d'instructions.	<b>6</b>
	可動部がグリスアップされていますか? Improper lubrication on rotating parts. Drehende Teile unzureichend geschmiert. Mauvaise lubrification des pièces en rotation.	可動部にグリスをつけてください。 Apply grease. Fetten. Graisser.	<b>7</b>
	近くで別のRCモデルを操縦していませんか? Another R/C model using same frequency. Ein anderes RC-Modell fährt auf der gleichen Frequenz. Un autre modèle R/C est sur la même fréquence.	場所を変えるか、少し時間をおきます。 Try a different location to operate your model. Das Auto an einem anderen Ort fahren lassen. Essayez un autre endroit pour faire rouler votre modèle R/C.	

# PARTS

★製品改良のためキットは予告なく、仕様を変更することがあります。  
 ★Specifications are subject to change without notice.  
 ★Technische Daten können im Zuge ohne Ankündigung verändert werden.  
 ★Caractéristiques pouvant être modifiées sans information préalable.

**A** PARTS ×1  
9005817

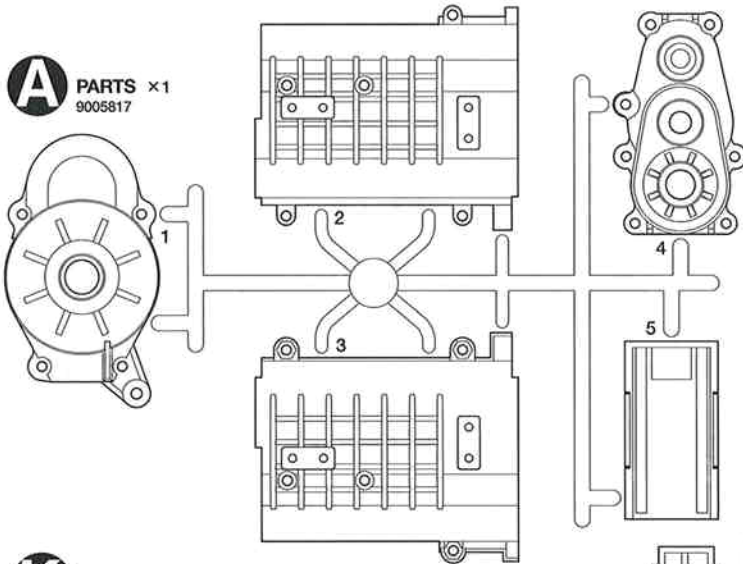

**B** PARTS ×2  
0004447

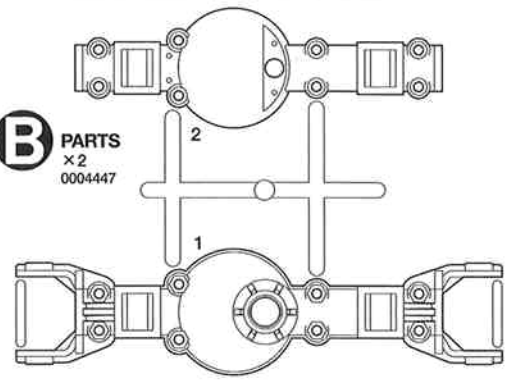

**E** PARTS ×1  
9005819

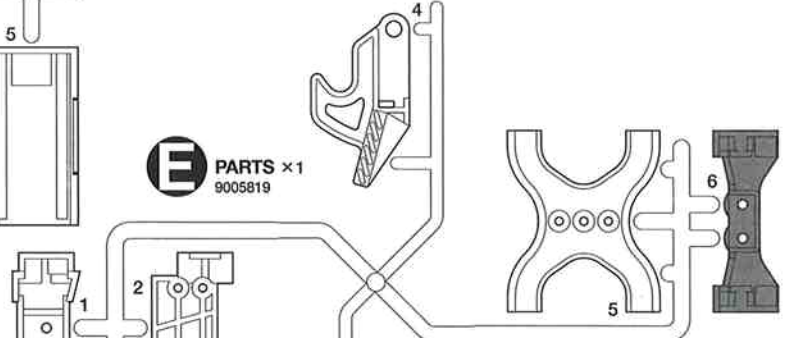

**K** PARTS ×1  
9115194

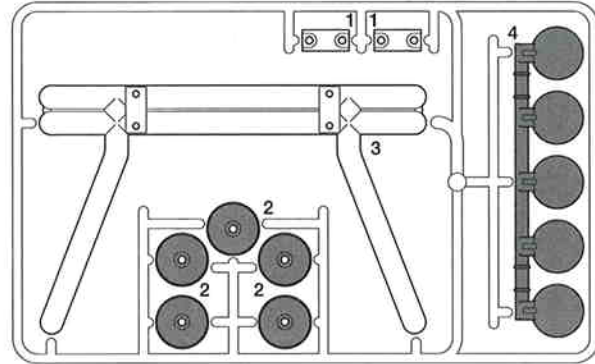

- ステッカーa.....×1  
Sticker a 9495521  
Aufkleber a  
Autocollant a
- ステッカーb.....×1  
Sticker b 9495521  
Aufkleber b  
Autocollant b
- インレットマーク.....×1  
Metal transfer 9495521  
Metall-Sticker  
Transfert métal
- ラバーシート.....×1  
Rubber sheet 9495521  
Gummiblatt  
Feuille en caoutchouc

- シャーシフレーム R.....×1  
Chassis frame R 4005119  
Fahrgestellrahmen R  
Longeron de châssis D
- シャーシフレーム L.....×1  
Chassis frame L 4005118  
Fahrgestellrahmen L  
Longeron de châssis G

**W** PARTS ×1  
9225105

- 両面テープ(薄).....×2  
Double-sided tape (thin) 9495521  
Doppelklebeband (dünn)  
Adhésif double face (mince)

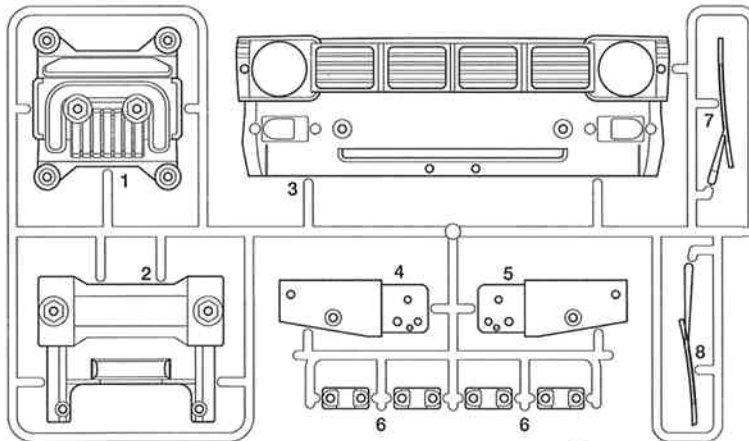

**J** PARTS ×1  
9115047

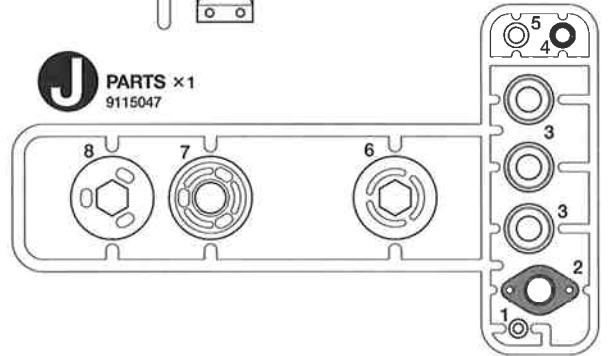

**P** PARTS 9115196  
クリヤーイエロー、  
クリヤー ×各1  
clear yellow, clear

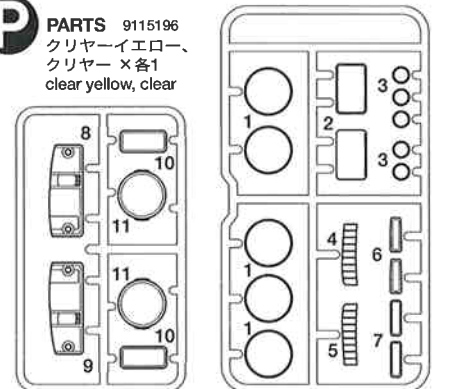

不要部品  
Not used.  
Nicht verwenden.  
Non utilisées.

**G** PARTS ×1  
9005821

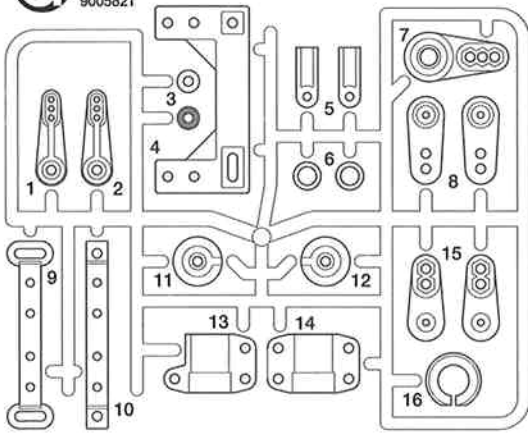

**T** PARTS ×1  
9225104

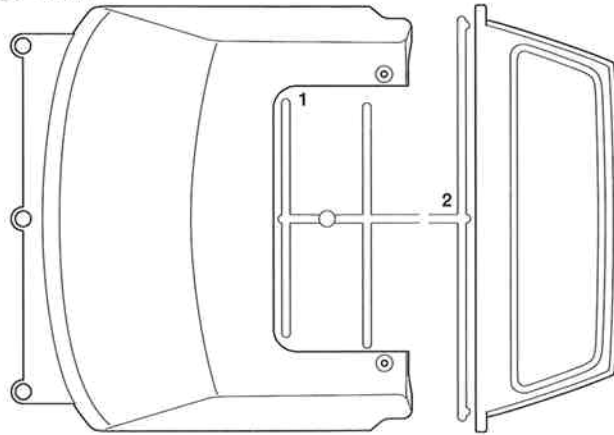

- フロントボディ.....×1  
Front body 9335487  
Vordere Karosserie  
Carrosserie avant
- リアボディ.....×1  
Rear body 9335488  
Hintere Karosserie  
Carrosserie arrière
- サーフボード.....×1  
Surfboard 9335489  
Surfbrett  
Planche de surf
- アンテナパイプ.....×1  
Antenna pipe 6095010  
Antennendraht  
Gaine d'antenne
- タイヤ.....×4  
Tire 9400462  
Reifen  
Pneu

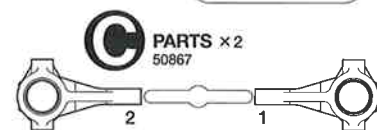
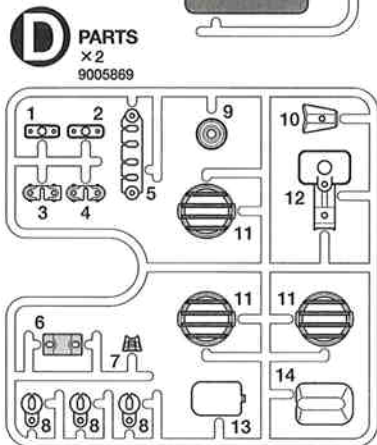
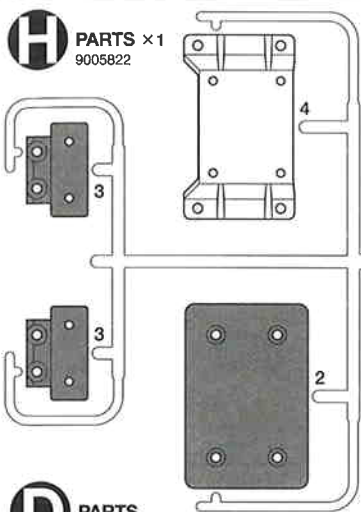

モーター (平端子) ..... ×1  
Motor (Flat terminal) 7435079  
Motor (Anschlußklemme flach)  
Moteur (Crosse à plat)

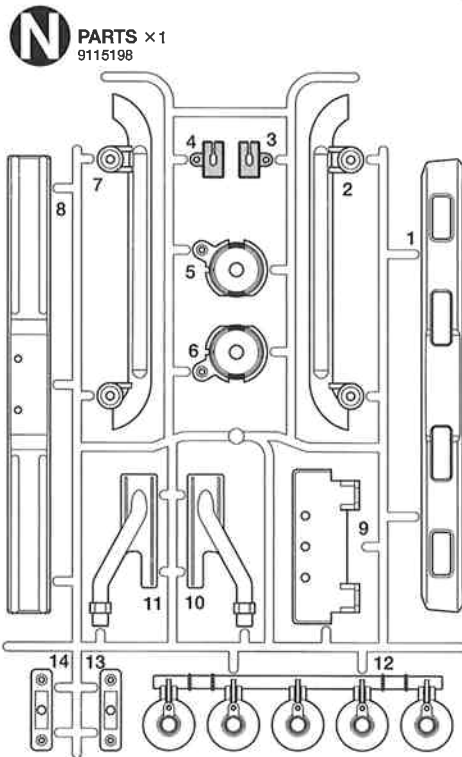
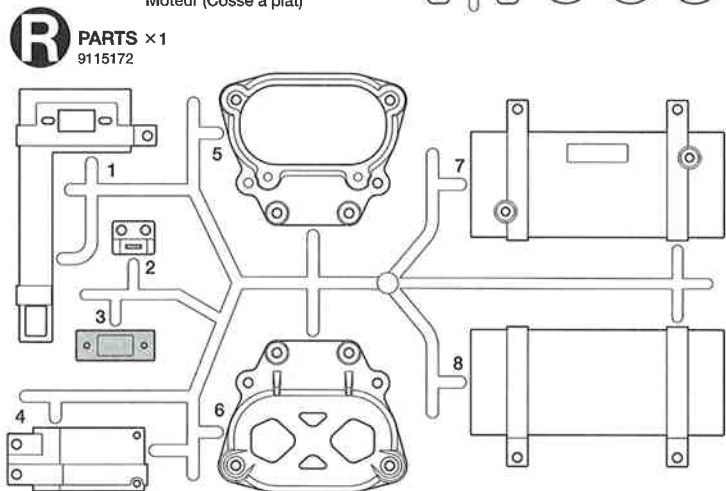

ホイール ×2  
Wheel 9335484  
Rad  
Roue

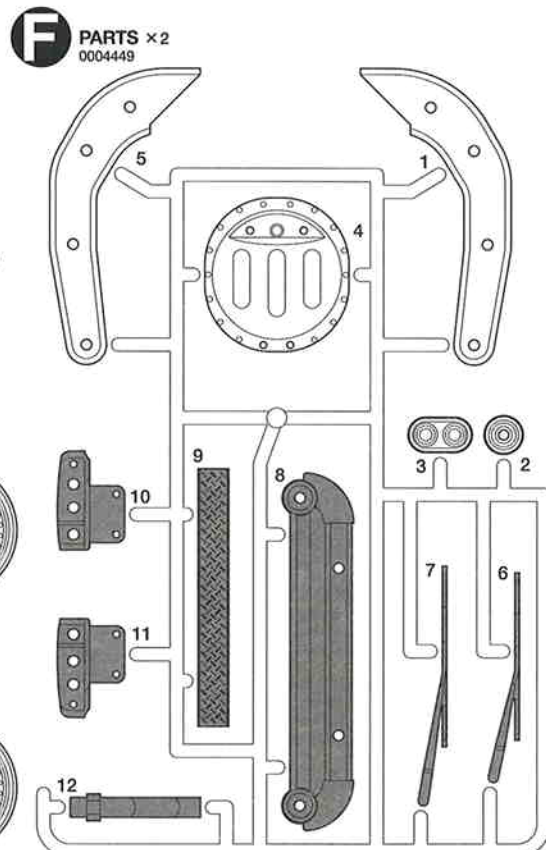
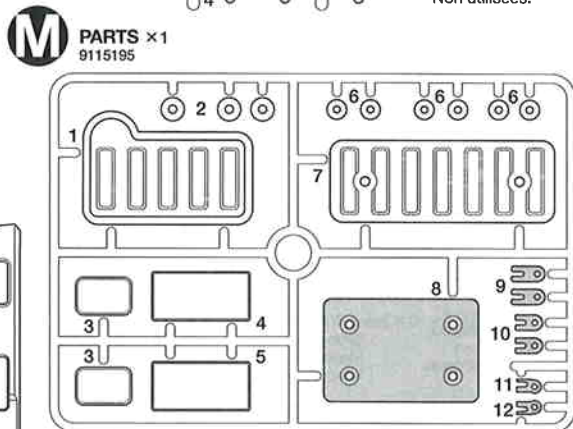
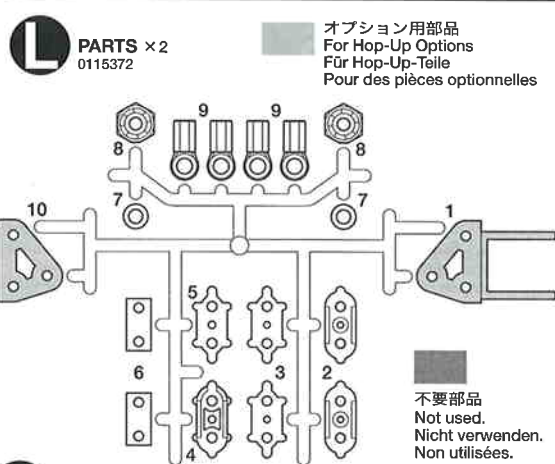
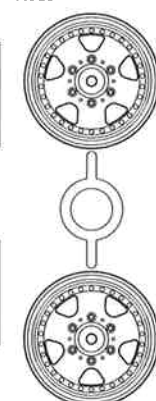

ファイナルギヤ袋詰 9335454  
Final gear bag  
Hinterachs-Getriebebeutel  
Sachet de transmission finale

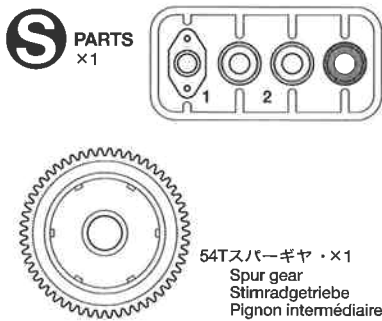

プラグヤ袋詰 9335128  
Gear bag  
Zahnräder-Beutel  
Sachet de pignonerie

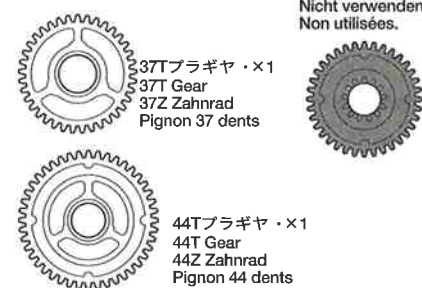
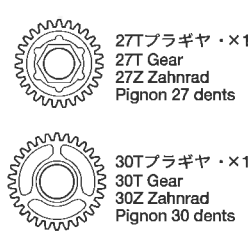

# PARTS

★金具部品は少し多目に入っています。予備として使ってください。  
 ★Extra screws and nuts are included. Use them as spares.  
 ★Ersatzschrauben und -muttern liegen bei.  
 ★Des vis et des écrous supplémentaires sont inclus. Les utiliser comme pièces de rechange.

シフトロッド ×1  
 Shift rod 9400461  
 Schaltstange  
 Tringlerie de boîte de vitesse



**BA** 金具袋詰 A 9400456  
 Metal parts bag A  
 Metallteile-Beutel A  
 Sachet des pièces  
 métalliques A

**BA1** ×15  
 9805853  
 3×8mm丸ビス  
 Screw  
 Schraube  
 Vis

**BA2** ×10  
 3×6mm丸ビス  
 Screw  
 Schraube  
 Vis

**BA3** ×20  
 9805754  
 3×8mmタッピングビス  
 Tapping screw  
 Schneidschraube  
 Vis taraudeuse

**BA4** ×2  
 9805556  
 2×8mm丸ビス  
 Screw  
 Schraube  
 Vis

**BA5** ×1  
 9808090  
 5×5mmイモネジ  
 Grub screw  
 Madenschraube  
 Vis pointeau

**BA6** ×1  
 9808089  
 3×3mmイモネジ  
 Grub screw  
 Madenschraube  
 Vis pointeau

**BA7** ×1  
 9805557  
 4mmフランジロックナット  
 Flange lock nut  
 Sicherungsmutter  
 Ecrou nylstop à flasque

**BA8** ×3  
 9805896  
 3mmナット  
 Nut  
 Mutter  
 Ecrou

**BA9** ×2  
 9805889  
 2mmロックナット  
 Lock nut  
 Sicherungsmutter  
 Ecrou nylstop

**BA10** ×1  
 13×6mmワッシャー  
 Washer  
 Beilagscheibe  
 Rondelle

**BA11** ×2  
 4mmワッシャー  
 Washer  
 Beilagscheibe  
 Rondelle

**BA12** ×3  
 50586  
 3mmワッシャー  
 Washer  
 Beilagscheibe  
 Rondelle

**BA13** ×19  
 50380  
 4mmEリング  
 E-ring  
 E-Ring  
 Circlip

**BA14** ×7  
 50588  
 2mmEリング  
 E-ring  
 E-Ring  
 Circlip

**BA15** ×1  
 9808082  
 1.6×8mmシャフト  
 Shaft  
 Achse  
 Axe

**BA16** ×1  
 4mmシフトボール  
 Shift ball  
 Kugelkopf  
 Rotule de boîte

**BA17** ×1  
 クラッチスプリング  
 Clutch spring  
 Kupplungs-Feder  
 Ressort d'embrayage

**BA18** ×4  
 シフトスプリング  
 Shift spring  
 Schaltfeder  
 Ressort de boîte de vitesse

**BA19** ×1  
 51239  
 1050ベアリング  
 Ball bearing  
 Kugellager  
 Roulement à billes

**BA20** ×13  
 9805622  
 1150メタル  
 Metal bearing  
 Metall-Lager  
 Palier en métal

**BA21** ×4  
 1260メタル  
 Metal bearing  
 Metall-Lager  
 Palier en métal

**BA22** ×1 3545010  
 20Tミッションギヤ  
 20T Gear  
 20Z Zahnrad  
 Pignon 20 dents

**BA23** ×1 3545027  
 13Tミッションギヤ  
 13T Gear  
 13Z Zahnrad  
 Pignon 13 dents

**BA24** ×1 3545026  
 16Tピニオンギヤ  
 16T Pinion gear  
 16Z Motorritzel  
 Pignon moteur 16 dents

**BA25** ×1 3545028  
 16Tミッションギヤ  
 16T Gear  
 16Z Zahnrad  
 Pignon 16 dents

**BA26** ×1  
 9808082  
 スリッパハブ  
 Slipper hub  
 Nabe der Rutschkupplung  
 Moyeu de slipper

**BA35** ×2  
 ギヤケースパイプ  
 Gear case pipe  
 Rohr des Getriebegehäuses  
 Tube de carter

**BA36** ×4  
 プレートステー  
 Plate stay  
 Plattenhalterung  
 Support de plaque

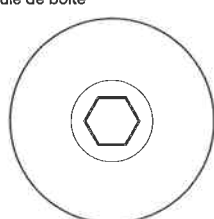

**BA39** ×2  
 プレッシュャープレート  
 Pressure plate  
 Druckplatte  
 Plaque de pression

**BA29** ×1  
 3485161  
 ギヤシャフトA  
 Gear shaft A  
 Getriebewelle A  
 Arbre de pignonerie A

**BA30** ×1  
 3485162  
 ギヤシャフトB  
 Gear shaft B  
 Getriebewelle B  
 Arbre de pignonerie B

**BA27** ×1  
 ギヤスベーター(短)  
 Gear hub (short)  
 Stabmutter (kurz)  
 Moyeu de pignon (court)

**BA28** ×3  
 ギヤスベーター(長)  
 Gear hub (long)  
 Stabmutter (lang)  
 Moyeu de pignon (long)

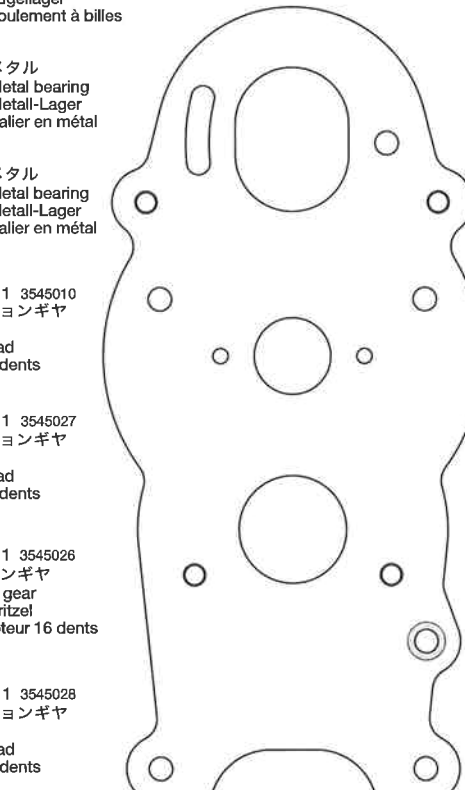

**BA33** ×1  
 ギヤボックスプレートA  
 Gearbox plate A  
 Getriebedeckel A  
 Plaque de carter A

**BA31** ×1  
 3485163  
 ギヤシャフトC  
 Gear shaft C  
 Getriebewelle C  
 Arbre de pignonerie C

**BA32** ×1  
 3485164  
 ギヤシャフトD  
 Gear shaft D  
 Getriebewelle D  
 Arbre de pignonerie D

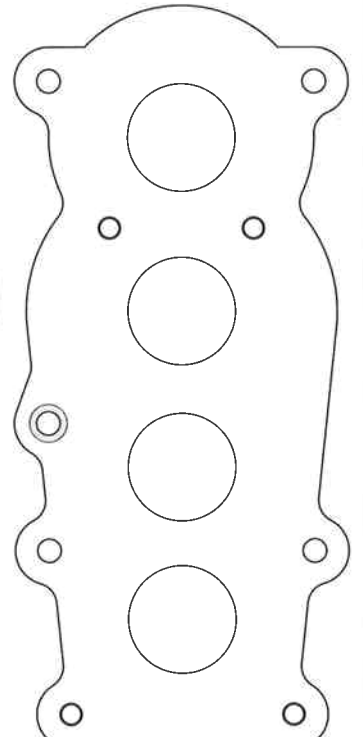

**BA34** ×1  
 ギヤボックスプレートB  
 Gearbox plate B  
 Getriebedeckel B  
 Plaque de carter B

**BA43** ×1  
 変換コード(黄)  
 Conversion cable (yellow)  
 Adapterkabel (gelb)  
 Câble de conversion (jaune)

**BA44** ×1  
 変換コード(緑)  
 Conversion cable (green)  
 Adapterkabel (grün)  
 Câble de conversion (vert)

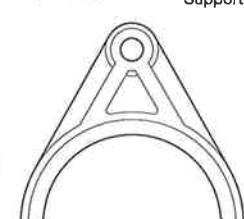

**BA38** ×3  
 シフトフォーク  
 Shift fork  
 Schaltgabel  
 Fourche de boîte de vitesse

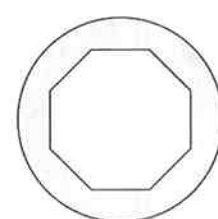

**BA40** ×2  
 9808051  
 プレッシュャーディスク  
 Pressure disk  
 Druckplatte  
 Rondelle de pression

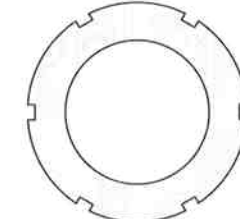

**BA41** ×2  
 スリッパワッシャー  
 Slipper washer  
 Beilagscheibe der Rutschkupplung  
 Rondelle de slipper

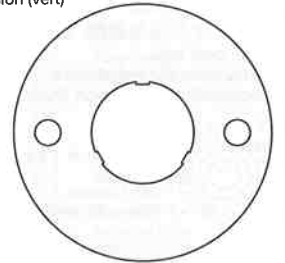

**BA42** ×1  
 4305125  
 モータープレート  
 Motor plate  
 Motor-Platte  
 Plaque-moteur

**BB** 金具袋詰 B 9400457  
Metal parts bag B  
Metallteile-Beutel B  
Sachet des pièces  
métalliques B

- BB1** ×4 3×25mm丸ビス  
Screw  
Schraube  
Vis
- BB2** ×0 3×20mm丸ビス  
9805895  
Screw  
Schraube  
Vis
- BB3** ×0 3×10mm丸ビス  
9804159  
Screw  
Schraube  
Vis
- BA1** ×8 3×8mm丸ビス  
9805853  
Screw  
Schraube  
Vis

- フロントガードステー ×2  
Front guard stay 9808083  
Vordere Schutzhalterung  
Support de protection avant
- BA2** ×7 3×6mm丸ビス  
Screw  
Schraube  
Vis
- BB4** ×8 3×10mmトラス丸ビス  
Screw  
Schraube  
Vis
- BB5** ×4 2×10mm丸ビス  
9805868  
Screw  
Schraube  
Vis
- BA3** ×4 3×8mmタッピングビス  
9805754  
Tapping screw  
Schneidschraube  
Vis taraudeuse
- BB6** ×4 3×10mmタッピングビス  
50578  
Tapping screw  
Schneidschraube  
Vis taraudeuse

- アンダーガード ×1  
Underguard 4015026  
Bodengruppe  
Protection inférieure
- BB7** ×0 3×10mmフランジタッピングビス  
9805662  
Flange tapping screw  
Kragenschraube  
Vis taraudeuse à flasque
- BB8** ×3 2.6×8mmタッピングビス  
9805911  
Tapping screw  
Schneidschraube  
Vis taraudeuse
- BB9** ×4 3mmロックナット  
2220001  
Lock nut  
Sicherungsmutter  
Ecrou nylostop
- BB10** ×0 リーフカラー  
Leaf collar  
Federblatt-Bundzapfen  
Collier à lames

- BB11** フロントガードパイプ  
×3  
9808084  
Front guard pipe  
Vordere Schutzrohr  
Tube de protection avant
- BB12** ×0  
サステーA  
Suspension stay A  
Aufhängungsstrebe A  
Support de suspension A
- BB13** L型ステー  
×1  
L stay  
L-Halter  
Support L
- BB14** ×0  
リアボディステー  
Rear body stay  
Hintere Karosserie-Halter  
Support de carrosserie arrière

**BC** 金具袋詰 C 9400452  
Metal parts bag C  
Metallteile-Beutel C  
Sachet des pièces  
métalliques C

- BC1** ×4 3×35mm丸ビス  
Screw  
Schraube  
Vis
- BC2** ×8 3×32mm丸ビス  
9805584  
Screw  
Schraube  
Vis
- BB2** ×2 3×20mm丸ビス  
9805895  
Screw  
Schraube  
Vis
- BC3** ×12 3×15mm丸ビス  
9805859  
Screw  
Schraube  
Vis

- BC4** ×8 3×12mm丸ビス  
9805898  
Screw  
Schraube  
Vis
- BA4** ×4 2×8mm丸ビス  
9805556  
Screw  
Schraube  
Vis
- BC5** ×8 3×14mm段付ビス  
Step screw  
Paßschraube  
Vis décollétée
- BC6** ×14 2×5mmキャップスクリュー  
Cap screw  
Zylinderkopfschraube  
Vis à tête cylindrique
- BA5** ×4 5×5mmイモネジ  
9808090  
Grub screw  
Madenschraube  
Vis pointeau
- BA8** 3mmナット  
×24  
9805896  
Nut  
Mutter  
Ecrou

- BB9** 3mmロックナット  
×8  
2220001  
Lock nut  
Sicherungsmutter  
Ecrou nylostop
- BC7** 3mm袋ナット  
×2  
Nut  
Mutter  
Ecrou
- BC8** 2mmナット  
×4  
9804230  
Nut  
Mutter  
Ecrou
- BC9** ×4 9mmワッシャー  
Washer  
Beilagscheibe  
Rondelle
- BA13** 4mmEリング  
×10  
50380  
E-ring  
Circlip

- BC10** 5mmビローボールナット  
×2  
9805389  
Ball connector nut  
Kugelhkopf-Mutter  
Ecrou-connecteur à rotule
- BC11** 2.4×11mmスクリーピン  
×2  
9808112  
Screw pin  
Schraubzapfen  
Cheville à vis

- BC12** デフシャフトA  
×2  
3485158  
Diff shaft A  
Ausgleichsradachse A  
Arbre de différentiel A
- BC13** デフシャフトB  
×2  
3485159  
Diff shaft B  
Ausgleichsradachse B  
Arbre de différentiel B
- BC14** ×2  
9808085  
ドライブベベル  
Bevel gear shaft  
Kegelradachse  
Arbre de pignon conique

- BC15** ×4 9405620  
ベベルギヤ (大)  
Large bevel gear  
Kegelrad groß  
Grand pignon conique
- BC16** ×6 9405620  
ベベルギヤ (小)  
Small bevel gear  
Kegelrad Klein  
Petit pignon conique
- BC17** ×2 9405620  
ベベルシャフト  
Star shaft  
Stern-Achse  
Support de satellite

- BC20** ×2  
ゴムキャップ  
Rubber cap  
Gummikappe  
Capuchon en caoutchouc

- BB10** ×4  
リーフカラー  
Leaf collar  
Federblatt-Bundzapfen  
Collier à lames



- BC23** ×2 3455976  
プロペラジョイント  
Propeller joint  
Antriebs-Gelenkwelle  
Cardan central articulé

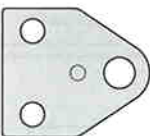

- BB12** ×4  
サステーA  
Suspension stay A  
Aufhängungsstrebe A  
Support de suspension A

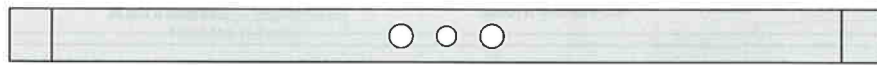

- BC24** ×4 9808091  
リーフスプリング A  
Leaf spring A  
Feder A  
Ressort à lames A



- BC25** ×4 9808095  
リーフスプリング E  
Leaf spring E  
Feder E  
Ressort à lames E



- BC26** ×4 9808092  
リーフスプリング B  
Leaf spring B  
Feder B  
Ressort à lames B

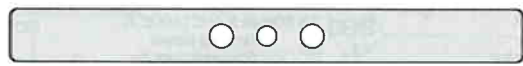

- BC27** ×4 9808093  
リーフスプリング C  
Leaf spring C  
Feder C  
Ressort à lames C

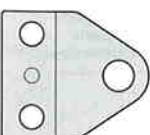

- BC21** ×4  
サステーB  
Suspension stay B  
Aufhängungsstrebe B  
Support de suspension B











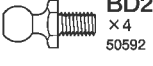

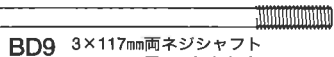

- BC22** ×8  
シャックル  
Shackle  
Federbügel  
Support de lames





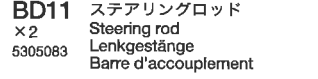





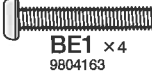



- BC28** ×4 9808094  
リーフスプリング D  
Leaf spring D  
Feder D  
Ressort à lames D

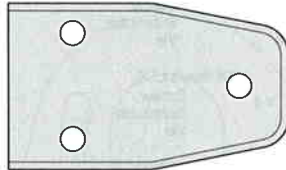



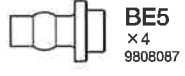
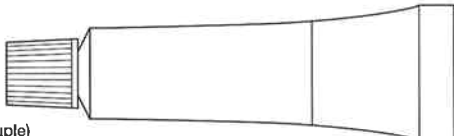

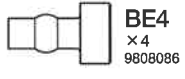



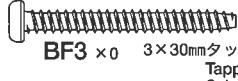

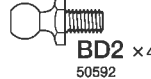

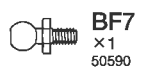

**BD** 金具袋詰 D 9400453  
Metal parts bag D  
Metallteile-Beutel D  
Sachet des pièces métalliques D

- |  |   |  |  |
|--|---|--|--|
|  <b>BB3</b> 3×10mm丸ビス<br>×4<br>9804159<br>Screw<br>Schraube<br>Vis   |  <b>BD2</b> 5mmピローボール<br>×4<br>50592<br>Ball connector<br>Kugelpopf<br>Connecteur à rotule                     |  <b>BD6</b> ステアリングカラー<br>×4<br>Steering collar<br>Lenkungs-Bundmutter<br>Collier de direction |  <b>BD9</b> 3×117mm両ネジシャフト<br>×2<br>5305082<br>Threaded shaft<br>Gewindestange<br>Tige filetée   |
|  <b>BA7</b> 4mmフランジロックナット<br>×4<br>9805557<br>Flange lock nut<br>Sicherungsmutter<br>Ecrou nylstop à flasque |  <b>BD3</b> 5mmアジャスター<br>×9<br>50596<br>Adjuster<br>Einstellstück<br>Chape à rotule                            |  <b>BD7</b> ホイールアクスル<br>×4<br>9804193<br>Wheel axle<br>Rad-Achse<br>Axe de roue              |  <b>BD10</b> 3×18mm両ネジシャフト<br>×2<br>2500024<br>Threaded shaft<br>Gewindestange<br>Tige filetée  |
|  <b>BD1</b> 3mmOリング (赤)<br>×4<br>50597<br>O-ring (red)<br>O-Ring (rot)<br>Joint torique (rouge)              |  <b>BD4</b> キングピン<br>×8<br>50882<br>King pin<br>Bolzen für Arretierstück<br>Axe de verrouillage                |  <b>BD8</b> 2×10mmシャフト<br>×4<br>50594<br>Shaft<br>Achse<br>Axe                               |  <b>BD11</b> ステアリングロッド<br>×2<br>5305083<br>Steering rod<br>Lenkgestänge<br>Barre d'accouplement |
|  <b>BA20</b> 1150×タル<br>×8<br>9805622<br>Metal bearing<br>Metall-Lager<br>Palier en métal                    |  <b>BD5</b> キングピンカラー<br>×8<br>King pin collar<br>Manschette des Königszapfens<br>Collier d'axe de verrouillage |  |  |

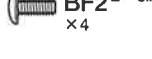



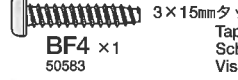
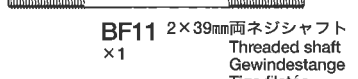
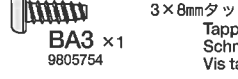
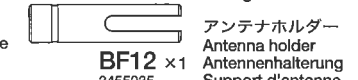
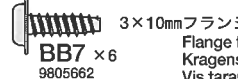
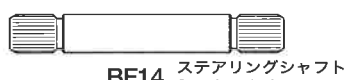

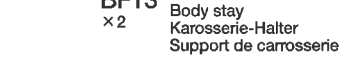
**BE** 金具袋詰 E 9400455  
Metal parts bag E  
Metallteile-Beutel E  
Sachet des pièces métalliques E

- |   |  |   |  |
|---|--|---|--|
|  <b>BE1</b> 3×27mm丸ビス<br>×4<br>9804163<br>Screw<br>Schraube<br>Vis                        |  <b>BA11</b> 4mmワッシャー<br>×8<br>Washer<br>Beilagscheibe<br>Rondelle                                      |  <b>BE6</b> ダンパースプリング<br>×4<br>Damper spring<br>Dämpfer-Feder<br>Ressort d'amortisseur                  |  <b>BE8</b> ダンパーシリンダー<br>×4<br>Damper cylinder<br>Dämpfer-Zylinder<br>Corps d'amortisseur             |
|  <b>BB2</b> 3×20mm丸ビス<br>×6<br>9805895<br>Screw<br>Schraube<br>Vis                        |  <b>BE3</b> 4mmOリング (黒)<br>×8<br>9805687<br>O-ring (black)<br>O-Ring (schwarz)<br>Joint torique (noir)  |  <b>BE7</b> ダンパーステー<br>×4<br>Damper stay<br>Dämpferstrede<br>Support d'amortisseur                      |  <b>BE9</b> ダンパーシャフト<br>×4<br>Damper shaft<br>Dämpferstange<br>Axe d'amortisseur                      |
|  <b>BA2</b> 3×6mm丸ビス<br>×8<br>Screw<br>Schraube<br>Vis                                    |  <b>BD1</b> 3mmOリング (赤)<br>×16<br>50597<br>O-ring (red)<br>O-Ring (rot)<br>Joint torique (rouge)        |  <b>BE5</b> ダンパーカラー B<br>×4<br>9808087<br>Damper collar B<br>Dämpferkragen B<br>Collier d'amortisseur B |  <b>BE9</b> ダンパーグリス (ソフト)・×1<br>53174<br>Dämpferfett (weich)<br>Graisse pour d'amortisseurs (souple) |
|  <b>BE2</b> 3mmフランジナット<br>×4<br>9805897<br>Flange nut<br>Kragenmutter<br>Ecrou à flasque |  <b>BE4</b> ダンパーカラー A<br>×4<br>9808086<br>Damper collar A<br>Dämpferkragen A<br>Collier d'amortisseur A |   |  |

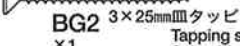
**BF** 金具袋詰 F 9400454  
Metal parts bag F  
Metallteile-Beutel F  
Sachet des pièces métalliques F

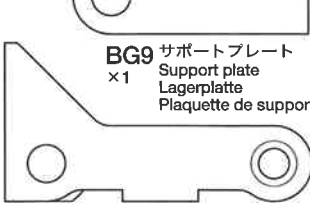
- |   |  |
|---|--|
|  <b>BF3</b> 3×30mmタッピングビス<br>×0<br>Tapping screw<br>Schneidschraube<br>Vis taraudeuse                                |  <b>BF10</b> 3×100mm両ネジシャフト<br>×2<br>Threaded shaft<br>Gewindestange<br>Tige filetée                            |
|  <b>BB2</b> 3×20mm丸ビス<br>×0<br>9805895<br>Screw<br>Schraube<br>Vis  |  <b>BD2</b> 5mmピローボール<br>×4<br>50592<br>Ball connector<br>Kugelpopf<br>Connecteur à rotule                        |
|  <b>BC4</b> 3×12mm丸ビス<br>×7<br>9805898<br>Screw<br>Schraube<br>Vis  |  <b>BF7</b> 4mmピローボール<br>×1<br>50590<br>Ball connector<br>Kugelpopf<br>Connecteur à rotule                        |
|  <b>BB3</b> 3×10mm丸ビス<br>×0<br>9804159<br>Screw<br>Schraube<br>Vis  |  <b>BC10</b> 5mmピローボールナット<br>×1<br>9805389<br>Ball connector nut<br>Kugelpopf-Mutter<br>Ecrou-connecteur à rotule |
|  <b>BA1</b> 3×8mm丸ビス<br>×4<br>9805853<br>Screw<br>Schraube<br>Vis   |  <b>BA20</b> 1150×タル<br>×2<br>9805622<br>Metal bearing<br>Metall-Lager<br>Palier en métal                         |
|  <b>BF1</b> 3×10mmフランジ丸ビス<br>×0<br>Flange screw<br>Kragenschraube<br>Vis à flasque                                    |  <b>BF8</b> 850×タル<br>×2<br>9805185<br>Metal bearing<br>Metall-Lager<br>Palier en métal                           |
|  <b>BF2</b> 2×5mmトラス丸ビス<br>×4<br>Screw<br>Schraube<br>Vis   |  <b>BF5</b> 2.6×16mmタッピングビス<br>×1<br>Tapping screw<br>Schneidschraube<br>Vis taraudeuse                           |
|  <b>BA8</b> 3mmナット<br>×4<br>9805896<br>Nut<br>Mutter<br>Ecrou  |  <b>BF6</b> 5×9mmピローボール<br>×1<br>Ball connector<br>Kugelpopf<br>Connecteur à rotule                               |
|  <b>BF4</b> 3×15mmタッピングビス<br>×1<br>50583<br>Tapping screw<br>Schneidschraube<br>Vis taraudeuse                       |  <b>BF11</b> 2×39mm両ネジシャフト<br>×1<br>Threaded shaft<br>Gewindestange<br>Tige filetée                             |
|  <b>BA3</b> 3×8mmタッピングビス<br>×1<br>9805754<br>Tapping screw<br>Schneidschraube<br>Vis taraudeuse                      |  <b>BF12</b> アンテナホルダー<br>×1<br>9805385<br>Antenna holder<br>Antennenhalterung<br>Support d'antenne              |
|  <b>BB7</b> 3×10mmフランジタッピングビス<br>×6<br>9805662<br>Flange tapping screw<br>Kragenschraube<br>Vis taraudeuse à flasque |  <b>BF14</b> ステアリングシャフト<br>×2<br>Steering shaft<br>Lenkwelle<br>Axe de direction                                |
|  <b>BF9</b> 4mmアジャスター<br>×2<br>0445563<br>Adjuster<br>Einstellstück<br>Chape à rotule                                |  <b>BF13</b> ボディステー<br>×2<br>Body stay<br>Karosserie-Halter<br>Support de carrosserie                           |

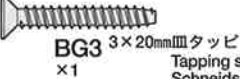
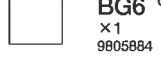
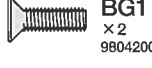
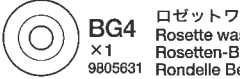
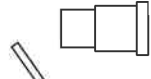
**BG** 金具袋詰 G 9400459  
Metal parts bag G  
Metallteile-Beutel G  
Sachet des pièces métalliques G

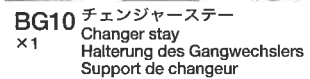
- |  |  |   |  |
|--|--|---|--|
|  <b>BA1</b> 3×8mm丸ビス<br>×2<br>9805853<br>Screw<br>Schraube<br>Vis  |  <b>BG2</b> 3×25mmタッピングビス<br>×1<br>Tapping screw<br>Schneidschraube<br>Vis taraudeuse                     |  <b>BG5</b> バッテリーパイプ<br>×2<br>Battery pipe<br>Batterie-Rohr<br>Tube de pack d'accus       |  <b>BG9</b> サポートプレート<br>×1<br>Support plate<br>Lagerplatte<br>Plaque de support                   |
|  <b>BA2</b> 3×6mm丸ビス<br>×8<br>Screw<br>Schraube<br>Vis             |  <b>BG3</b> 3×20mmタッピングビス<br>×1<br>Tapping screw<br>Schneidschraube<br>Vis taraudeuse                     |  <b>BG6</b> 6×7mmスペーサー<br>×1<br>9805884<br>Spacer<br>Distanzring<br>Entretoise             |  |
|  <b>BG1</b> 3×10mm丸ビス<br>×2<br>9804200<br>Screw<br>Schraube<br>Vis |  <b>BG4</b> ロゼットワッシャー<br>×1<br>9805631<br>Rosette washer<br>Rosetten-Beilagscheibe<br>Rondelle Belleville |  <b>BG7</b> ホルダーシャフト<br>×1<br>Holder shaft<br>Halteungszapfen<br>Axe de Support            |  |
|  |  |  <b>BG8</b> ホルダーズプリング<br>×1<br>7795004<br>Holder spring<br>Haltefeder<br>Ressort de rappel |  <b>BG10</b> チェンジャーステー<br>×1<br>Changer stay<br>Halteung des Gangwechslers<br>Support de changeur |

**BH** 金具袋詰 H 9400655  
Metal parts bag H  
Metallteile-Beutel H  
Sachet des pièces métalliques H

**BH1** (OP) 3×48mm丸ビス  
×2 Screw Schraube Vis

**BC1** 3×35mm丸ビス  
×6 Screw Schraube Vis

**BH2** 3×30mm丸ビス  
×4 Screw Schraube Vis  
9805664

**BB1** ×2 3×25mm丸ビス  
Screw Schraube Vis  
9804285

**BC3** ×8 3×15mm丸ビス  
Screw Schraube Vis  
9805859

**BC4** 3×12mm丸ビス  
×2 Screw Schraube Vis  
9805898

**BA1** 3×8mm丸ビス  
×5 Screw Schraube Vis  
9805853

**BA2** 3×6mm丸ビス  
×8 Screw Schraube Vis

**BB4** 3×10mmトラス丸ビス  
×14 Screw Schraube Vis

**BF1** 3×10mmフランジ丸ビス  
×1 Flange screw Kragenschraube Vis à flasque

**BH3** 3×18mmタッピングビス  
×2 Tapping screw Schneidschraube Vis taraudeuse

**BF4** 3×15mmタッピングビス  
×8 Tapping screw Schneidschraube Vis taraudeuse  
50583

**BH4** 3×12mmタッピングビス  
×4 Tapping screw Schneidschraube Vis taraudeuse

**BH5** 3×10mmタッピングビス  
×2 Tapping screw Schneidschraube Vis taraudeuse

**BA3** 3×8mmタッピングビス  
×16 Tapping screw Schneidschraube Vis taraudeuse  
9805754

**BH6** (OP) 3×24mmタッピングビス  
×4 Tapping screw Schneidschraube Vis taraudeuse  
9805579

**BH7** 2×12mm丸ビス  
×2 Screw Schraube Vis  
9808043

**BB5** 2×10mm丸ビス  
×4 Screw Schraube Vis  
9805868

**BH8** 2×6mm丸ビス  
×23 Screw Schraube Vis  
9443023

**BF2** 2×5mmトラス丸ビス  
×4 Screw Schraube Vis

**BH9** 2×8mmタッピングビス  
×4 Tapping screw Schneidschraube Vis taraudeuse  
50573

**BH10** 1.6×4mmキャップスクリュー  
×8 Cap screw Zylinderkopfschraube Vis à tête cylindrique  
9805893

**BH18** ミラースプリング  
×2 Mirror spring Rückspiegel-Feder Ressort de rétroviseur

**BH20** 3×100mmバーシャフト  
×2 Bar shaft Achse Axe

**BH21** パネルステー  
×1 Panel stay Platten-Halterung Support de panneau  
4305048

**BH22** ×1 マフラステー  
Muffler stay Auspuff-Halterung Support d'échappement  
5395069

**BH23** フォグランブステー  
×1 Fog lamp stay Nebelleuchte-Halterung Support de feux de brouillard

**BH24** 6×48mmシャフト  
×2 Shaft Achse Axe

**BE2** 3mmフランジナット  
×18 Flange nut Kragenmutter Ecrou à flasque  
9805897

**BB9** 3mmロックナット  
×2 Lock nut Sicherungsmutter Ecrou nylstop  
2220001

**BC8** 2mmナット  
×4 Nut Mutter Ecrou  
9804230

**BH12** 54mmOリング  
×2 O-ring O-Ring Joint torique  
2995048

**BH13** 3mmOリング(黒)  
×4 O-ring (black) O-Ring (schwarz) Joint torique (noir)  
9805240

**BH14** ×2 ミラーステー  
Mirror stay Spiegelhalterung Support de rétroviseur

**BH15** ×2 8×10mmパイプ  
Tube Rohr

**BH16** ×2 マフラーホルダー  
Muffler holder Auspuffhalter Support d'échappement

**BH17** ×2 マフラーウェイト  
Muffler weight Auspuffs-Gewicht Lest d'échappement  
9808088

**BH19** ×3 ボディマウント  
Body mount Karosserieaufhängung Support de carrosserie

**BH20** 3×100mmバーシャフト  
×2 Bar shaft Achse Axe

**BH21** パネルステー  
×1 Panel stay Platten-Halterung Support de panneau  
4305048

**BH22** ×1 マフラステー  
Muffler stay Auspuff-Halterung Support d'échappement  
5395069

**BH23** フォグランブステー  
×1 Fog lamp stay Nebelleuchte-Halterung Support de feux de brouillard

**BH24** 6×48mmシャフト  
×2 Shaft Achse Axe

工具袋詰 9400460  
Tool bag  
Werkzeug-Beutel  
Sachet d'outillage

六角棒レンチ (2.5mm) ×1 50038  
Hex wrench (2,5mm) Imbusschlüssel (2,5mm) Clé Allen (2,5mm)

六角棒レンチ (1.5mm) ×1 50038  
Hex wrench (1,5mm) Imbusschlüssel (1,5mm) Clé Allen (1,5mm)

メガネレンチ ×1  
Wrench 5494002 Mutternschlüssel Clé

板レンチ ..... ×1  
Wrench 4305506 Mutternschlüssel Clé

ナイロンバンド ×14 50595  
Nylon band Nylonband Collier nylon

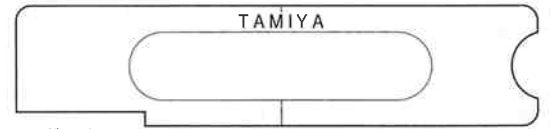
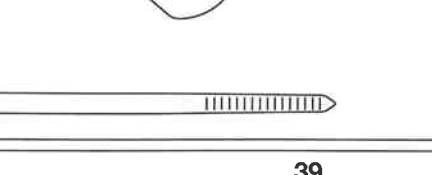
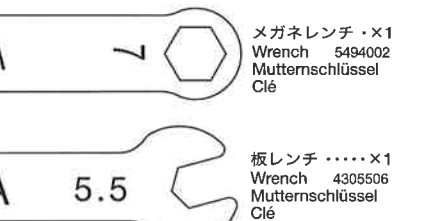
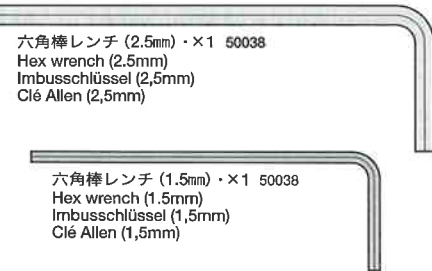

Eリング工具 ×1  
Tool for E-ring Werkzeug für E-Ring Outil pour circlip

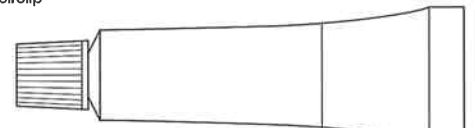

セラミックグリス ×2  
Ceramic grease 87025 Keramikfett Graisse céramique



ネジロック剤 ×1  
Liquid Thread Lock 87004 Schraubensicherungsmittel Frein-filet TAMIYA

20×120mm両面テープ (黒) ×2 50171  
Double-sided tape (black) Doppelklebeband (schwarz) Adhésif double face (noir)

**AFTER MARKET SERVICE CARD**

When purchasing Tamiya replacement parts, please take or send this form to your local Tamiya dealer so that the parts required can be correctly identified and supplied. Please note that specifications, availability and price are subject to change without notice.

**KUNDENNACHBETREUUNGS-KARTE**

Wenn Sie TAMIYA-Ersatzteile kaufen möchten, nehmen Sie bitte zur Unterstützung dieses Formular mit zu Ihrem örtlichen Fachhändler. Bezüglich der Angaben, der Lagerhaltung der Artikel und der Preise sind Änderungen vorbehalten.

**SERVICE APRES-VENTE**

**LISTE DE PIÉCES DETACHÉES**

Afin de vous permettre de mieux procurer des pièces de rechange Tamiya, amenez cette liste à votre point de vente Tamiya qui ne manquera pas de vous renseigner. Veuillez noter que les caractéristiques, disponibilité et prix peuvent changer sans avis préavis.

**PARTS CODE**

9335487	Front Body
9335488	Rear Body
9335489	Surf Board
4005118	Chassis Frame L
4005119	Chassis Frame R
9005817	A Parts (A1-A5)
0004447 *1	B Parts (B1 & B2, 1 pc.)
50867 *1	TA04 C Parts (C1 & C2, 1 pc.)
9005869	D Parts (D1-D14, 2 pcs.)
9005819	E Parts (E1-E6)
0004449 *1	F Parts (F1-F12, 1 pc.)
9005821	G Parts (G1-G16)
9005822	H Parts (H1-H4)
9115047	J Parts (J1-J8)
9115194	K Parts (K1-K4)
0115372 *1	L Parts (L1-L10, 1 pc.)
9115195	M Parts (M1-M12)
9115198	N Parts (N1-N14)
9115196	P Parts (Clear & Clear Yellow, P1-P11)
9115197	Q Parts (Q1-Q3)
9115172	R Parts (R1-R8)
9225104	T Parts (T1 & T2)
9225105	W Parts (W1-W9)
9335484	Wheels (4 pcs.)
9400462	Tires (4 pcs.)
9335454	Final Gear Bag
9335128	Gear Bag
9400461	Shift Rod
9400456	Metal Parts Bag A
9400457	Metal Parts Bag B
9400452	Metal Parts Bag C
9400453	Metal Parts Bag D
9400455	Metal Parts Bag E
9400454	Metal Parts Bag F
9400459	Metal Parts Bag G
9400655	Metal Parts Bag H
9400460	Tool Bag
9805853	3x8mm Screw (BA1 x5)
9805754	3x8mm Tapping Screw (BA3 x10)
9805556	2x8mm Screw (BA4 x10)
9809090	5x5mm Grub Screw (BA5 x5)

9808089	3x3mm Grub Screw (BA6 x5)
9805557	4mm Flange Lock Nut (BA7 x4)
9805896	3mm Nut (BA8 x10)
9805889	2mm Lock Nut (BA9 x10)
50586	3mm Washer (BA12 x15)
50380	E-ring Set (BA13 x7, BA14 x12...etc.)
50588	2mm E-ring (BA14 x15)
9808082	Slipper Hub & Shaft Bag (BA15 x2, BA26 x1)
51239	1050 Ball Bearing (BA19 x4)
9805622	1150 Metal Bearing (BA20 x2)
3545010	20T Gear (BA22)
3545027	13T Gear (BA23)
3545026	16T Pinion Gear (BA24)
3545028	16T Gear (BA25)
3485161	Gear Shaft A (BA29)
3485162	Gear Shaft B (BA30)
3485163	Gear Shaft C (BA31)
3485164	Gear Shaft D (BA32)
9808051	Pressure Disk (BA40 x2)
4305125	Motor Plate (BA42)
9805895	3x20mm Screw (BB2 x10)
9804159	3x10mm Screw (BB3 x10)
9805868	2x10mm Screw (BB5 x10)
50578	3x10mm Countersunk Tapping Screw (BB6 x10)
9805662	3x10mm Flange Tapping Screw (BB7 x5)
9805911	2.6x8mm Tapping Screw (BB8 x10)
2220001	3mm Lock Nut (BB9 x1)
9808084	Front Guard Pipe (BB11 x4)
9805884	3x32mm Screw (BC2 x4)
9805859	3x15mm Screw (BC3 x4)
9805898	3x12mm Screw (BC4 x10)
9804230	2mm Nut (BC8 x10)
9805389	5mm Ball Connector Nut & Ball Connector Bag (BC10 x4, BD2 x2)
9808112	2.4x11mm Screw Pin (BC11 x2)
3485158 *1	Diff. Shaft A (BC12 x1)
3485159 *1	Diff. Shaft B (BC13 x1)
9808085	Ring Gear & Bevel Gear Shaft Bag (BC14 & BC18, 2 pcs. each)
9405620	Bevel Gear Bag (BC15 x4, BC16 x6, BC17 x2)
3455976 *1	Propeller Joint (BC23 x1)
9808091	Leaf Spring A (BC24 x4)
9808095	Leaf Spring E (BC25 x4)
9808092	Leaf Spring B (BC26 x4)

9808093	Leaf Spring C (BC27 x4)
9808094	Leaf Spring D (BC28 x4)
50597	Damper O-ring (Red, BD1 x10)
50592	5mm Ball Connector (BD2 x10)
50596	5mm Adjuster (BD3 x6)
50882	TA04 King Pin Set (BD4 x4)
9804193 *1	Wheel Axle (BD7 x2)
50594	2x10mm Shaft (BD8 x10)
5305082 *1	3x117mm Threaded Shaft (BD9 x1)
2500024 *1	3x18mm Threaded Shaft (BD10 x1)
5305083 *1	Steering Rod (BD11 x1)
9804163	3x27mm Screw (BE1 x10)
9805897	3mm Flange Nut (BE2 x10)
9805687	4mm O-ring (Black, BE3 x4)
9808086	Damper Collar A (BE4 x5)
9808087	Damper Collar B (BE5 x5)
50583	3x15mm Tapping Screw (BF4 x10)
9805811	5x9mm Ball Connector (BF6 x5)
50590	4mm Ball Connector (BF7 x5)
9805185	850 Metal Bearing (BF8 x2)
0445563	4mm Adjuster (BF9 x3)
3455035	Antenna Holder (BF12)
9804200	3x10mm Countersunk Head Screw (BG1 x10)
9805631	Rosette Washer (BG4 x4)
9805884	6x7mm Spacer (BG6 x10)
7795004	Spring Set for M-Chassis (BG8 x2...etc.)
9805664	3x30mm Screw (BH2 x2)
9443023	2x6mm Screw (BH8 x2)
50573	2x8mm Tapping Screw (BH9 x10)
9805893	1.6x4mm Cap Screw (BH10 x10)
9805758	2mm Washer (BH11 x5)
9808088	Muffler Weight (BH17 x2)
4305048	Panel Stay (BH21)
5395069	Muffler Stay (BH22)
4015026	Underguard
9808083	Front Guard Stay (2 pcs.)
53174	Friction Damper Grease (Soft)
7435079	Motor
6095010	Antenna Pipe (30cm) (Black)
9495521	Sticker Bag
1050664	Instructions
*1	Requires 2 sets for one car.

**部品請求について**

For Japanese use only!

★部品をなくしたり、こわした方は、このステッカーが貼られたカスタマーサービス取次店でご注文いただけます。また、当社カスタマーサービスに直接ご注文する場合は、右記の方法でご注文することができます。詳しくは当社カスタマーサービスまでお問い合わせください。



①《郵便振替のご利用法》

郵便局の払込用紙の通信欄に下のカードを参考にITEM番号、スケール、製品名、部品名、部品コード、数量を必ずご記入ください。振込人住所欄にはお電話番号もお書きいただき、口座番号・00810-9-1118、加入者名・(株)タミヤでお振込ください。

②《代金引換のご利用法》

パーツ代金に加えて代引き手数料 (315円) をご負担いただければ、電話またはホームページより代金引換によるご注文をお受けいたします。

③《タミヤカードのご利用法》

タミヤカードをご利用の場合、代金はご指定金融機関の口座引き落としとなります。ご注文は電話またはホームページよりお受けいたします。

《住所》 〒422-8610 静岡県駿河区恩田原3-7

株式会社タミヤ カスタマーサービス係

《お問い合わせ電話番号》 静岡 054-283-0003

東京 03-3899-3765 (静岡へ自動転送)

営業時間/平日 8:00~20:00 土、日、祝日 8:00~17:00

《カスタマーサービスアドレス》

[http://tamiya.com/japan/customer/cs\\_top.htm](http://tamiya.com/japan/customer/cs_top.htm)



**トヨタ ハイラックス ハイリフト ITEM 58397**

★価格は予告なく変更となる場合があります。

部品名	価格	部品コード
フロントボディ	1,700円	9335487
リアボディ	1,900円	9335488
サーフボード	680円	9335489
シャーシフレームL	1,600円	4005118
シャーシフレームR	1,600円	4005119
Aパーツ	1,300円	9005817
Bパーツ (1枚)	800円	0004447
Dパーツ (2枚)	1,100円	9005869
Eパーツ	930円	9005819
Fパーツ (1枚)	880円	0004449
Gパーツ	850円	9005821
Hパーツ	860円	9005822
Jパーツ	620円	9115047
Kパーツ	1,400円	9115194
Lパーツ (1枚)	700円	0115372
Mパーツ	840円	9115195
Nパーツ	1,200円	9115198
Pパーツ (クリアー・クリアーイエロー 各1枚)	640円	9115196
Qパーツ	350円	9115197
Rパーツ	870円	9115172
Tパーツ	1,100円	9225104
Wパーツ	1,000円	9225105
ホイール (4本)	1,600円	9335484
タイヤ (4本)	1,900円	9400462
ファイナルギヤ袋詰	670円	9335454
ブラギヤ袋詰	470円	9335128
シフトロッド	480円	9400461
金具袋詰A	6,200円	9400456
ギヤシャフトA	720円	3485161
ギヤシャフトB	640円	3485162
ギヤシャフトC	320円	3485163

ギヤシャフトD	390円	3485164
スリッパハブ、1.6x8mmシャフト (2本)	390円	9808082
16Tピニオンギヤ	330円	3545026
20Tミッションギヤ	320円	3545010
16Tミッションギヤ	420円	3545028
13Tミッションギヤ	320円	3545027
プレッシャーディスク (2枚)	260円	9808051
モータープレート	120円	4305125
1150メタル (2個)	220円	9805622
5x5mmイモネジ (5個)	230円	9808090
3x3mmイモネジ (5個)	250円	9808089
3x8mmタッピングビス (10本)	180円	9805754
3x8mm丸ビス (5本)	200円	9805853
2x8mm丸ビス (10本)	170円	9805556
4mmフランジロックナット (4個)	180円	9805557
3mmナット (10個)	210円	9805896
2mmロックナット (10個)	310円	9805889
金具袋詰B	2,300円	9400457
アンダーガード	800円	4015026
フロントガードステー (2個)	820円	9808083
フロントガードパイプ (4本)	750円	9808084
3x10mmフランジタッピングビス (5本)	200円	9805662
2.6x8mmタッピングビス (10本)	260円	9805911
3x20mm丸ビス (10本)	210円	9805895
3x10mm丸ビス (10本)	220円	9804159
2x10mm丸ビス (10本)	220円	9805868
3mmロックナット (1個)	90円	2220001
金具袋詰C	8,600円	9400452
プロペラジョイント (1個)	1,200円	3455976
デフシャフトA (1本)	500円	3485158
デフシャフトB (1本)	430円	3485159
リングギヤ、ドライブベベル (各2個)	1,100円	9808085
ベベルギヤ(大)、小 (6個)、ベベルシャフト (2個)	470円	9405620
リーフスプリングA (4個)	530円	9808091
リーフスプリングB (4個)	440円	9808092
リーフスプリングC (4個)	430円	9808093
リーフスプリングD (4個)	420円	9808094
リーフスプリングE (4個)	460円	9808095
3x32mm丸ビス (4本)	220円	9805884
3x15mm丸ビス (4本)	200円	9805859
3x12mm丸ビス (10本)	210円	9805898
2.4x11mmスクリューピン (2本)	400円	9808112
5mmピローボールナット (4個)、5mmピローボール (2個)	170円	9805389
2mmナット (10個)	210円	9804230
金具袋詰D	1,700円	9400453
ホイールアスカル (2個)	450円	9804193
ステアリングロッド (1本)	300円	5305083
3x117mm両ネジシャフト (1本)	180円	5305082
3x18mm両ネジシャフト (1本)	120円	2500024
金具袋詰E	2,800円	9400455
ダンパーカーラA (5個)	500円	9808086
ダンパーカーラB (5個)	500円	9808087

3x27mm丸ビス (10本)	230円	9804163
4mmOリング (黒・5個)	200円	9805687
3mmフランジナット (10個)	210円	9805897
金具袋詰F	1,000円	9400454
アンテナホルダー	120円	3455035
850メタル (2個)	120円	9805185
5x9mmピローボール (5個)	350円	9805611
4mmアジャスター (3個)	170円	0445563
金具袋詰G	700円	9400459
6x7mmスペーサー (10個)	300円	9805884
3x10mm皿ビス (10本)	200円	9804200
ロゼットワッシャー (4個)	170円	9805631
金具袋詰H	2,200円	9400655
ボディステー	270円	4305048
マフラスター	430円	5395069
マフラーウェイト (2個)	280円	9808088
3x30mm丸ビス (2本)	150円	9805664
3x25mm丸ビス (2本)	160円	9804285
2x12mm丸ビス (2本)	160円	9808043
2x6mm丸ビス (2本)	150円	9443023
1.6x4mmキャップスクリュー (10本)	280円	9805893
3mmOリング (黒・7個)	120円	9805241
2mmワッシャー (5個)	200円	9805758
工具袋詰	1,000円	9400460
モーター (平端子)	1,350円	7435079
ステッカー袋詰 (ステッカーa、ステッカーb、インレットマーク、ラバーシート、両面テープ (薄))	1,050円	9495521

この他にも修理や整備のためのRCスベアパーツが発売されています。お近くの模型店店頭、または当社カスタマーサービスでお買い求めください。

Cパーツ	送料	SP.867
4mmEリング (7個)、2mmEリング (12個)	100円	90円
2x8mmタッピングビス (10本)	100円	80円
3x10mm皿タッピングビス (10本)	100円	80円
3x15mm皿タッピングビス (10本)	150円	80円
3mmワッシャー (15個)	100円	80円
2mmEリング (15個)	100円	80円
4mmピローボール (5個)	150円	80円
5mmピローボール (10個)	300円	80円
2x10mmシャフト (10本)	150円	80円
5mmアジャスター (6個)	150円	90円
3mmOリング (赤・10個)	150円	80円
キングピン (4本)	150円	90円
1050ベアリング (4個)	500円	120円
ダンバークリス (ソフト)	600円	140円
ホルダーズプリング (2個)	180円	90円

《送料について》送料が表示されている部品は、送料が別に必要です。部品を2個以上ご注文の場合、最も高い送料 (1個分) だけで結構です。部品の合計が5,000円を超える場合、送料はサービスとなります。